



OE-ALJ

FLUGHANDBUCH

Revisionsstand 21. November 2025
Ing. Peter Köbke-Freitag

ZEICHENERKLÄRUNG:

ANMERKUNG

Hier stehen wichtige Anmerkungen, Hinweise und Warnungen, die im Zuge einer Revision vom Handbuch abweichen, hinzugefügt oder verändert wurden.

WICHTIGER HINWEIS

Diese Revisionen werden in einem „signalgelben“ Feld mit roter Umrandung angezeigt. In der Fußzeile ist die betreffende Revision mit der entsprechenden Revisionsnummer gekennzeichnet.

Zutreffende und eingearbeitete Revisionen sind in der Übersicht mit „✓“ gekennzeichnet, nicht zutreffende Revisionen mit „✗“ markiert.

| Dok. Nr. | Ausgabe | Rev. Nr. | Datum | Bezug | Seite |
|----------|-------------|----------------|-------|-------|-------|
| x.x.xx | dd-mon-yyyy | TR-MÄM-xx-xxxx | | | x - x |

WARNUNG

bedeutet, daß die Nichteinhaltung einer entsprechend gekennzeichneten Verfahrensvorschrift zu einer unmittelbaren oder erheblichen Beeinträchtigung der Flugsicherheit führt.

WICHTIGER HINWEIS

bedeutet, daß die Nichteinhaltung einer entsprechend gekennzeichneten Verfahrensvorschrift zu einer geringfügigen oder einer mehr oder weniger langfristig eintretenden Beeinträchtigung der Flugsicherheit führt.

ANMERKUNG

soll die Aufmerksamkeit auf Sachverhalte lenken, die nicht unmittelbar mit der Sicherheit Zusammenhängen, die aber wichtig oder ungewöhnlich sind.

ERGÄNZUNGEN:

| | | | |
|---------|---|------------|---|
| 4.01.20 | Flughandbuch DV20-100 (FHB) | 2001-11-12 | ✓ |
| | Ergänzung O01 NVR-Betrieb | 2014-01-15 | ✗ |
| | Ergänzung 1 Anklappmechanismus für die Tragflächen | 1993-08-20 | ✗ |
| | Ergänzung 2 Emergency Locator Transmitter 3000 (AP) | 1993-08-20 | ✗ |
| | Ergänzung 3 Schleppgabel und Rudersperre | 1993-09-20 | ✓ |
| | Ergänzung K1 COMM Transceiver KY 97A Bendix/King | 1993-08-20 | ✗ |
| | Ergänzung K2 NAV / COMM KX 125 Bendix/King | 1993-08-30 | ✗ |
| | Ergänzung K3 NAV / COMM KX 155 Bendix/King | 1993-08-20 | ✗ |
| | Ergänzung K4 DME KN 62A Bendix/King | 1993-08-20 | ✗ |
| | Ergänzung K5 TRANSPONDER KT 76 A Bendix/King | 1993-08-20 | ✗ |
| | Ergänzung K6 INTERCOMM-Anlage für Bendix/King | 1994-06-21 | ✗ |
| | Ergänzung B1 COMM Anlage AR 3201-(.), AR 3201-(1) | 1993-08-20 | ✗ |
| | Ergänzung B2 VOR Anlage NR 3301-(2) Becker | 1993-08-20 | ✗ |
| | Ergänzung B3 TRANSPONDER ATC 2000 Becker | 1993-08-20 | ✗ |
| | Ergänzung B4 Ergänzung zum Flughandbuch | 1998-04-20 | ✗ |
| | Ergänzung B5 Ergänzung zum Flughandbuch | 1998-12-20 | ✗ |
| | Ergänzung SB 20-29 Ölkühlung optionaler Einsatz Winterkit | 1995-12-18 | ✓ |

REVISIONEN:

| | | | |
|---------|---|------------|---|
| | | 2002-12-20 | ✓ |
| | alle TR-MSB-20-043, Handhabung des Motors | 2004-02-12 | ✓ |
| | alle TR-MÄM-20-249, Graspisten | 2005-09-23 | ✓ |
| 4.01.20 | TR-MÄM-20-258, Startstrecke | 2006-03-29 | ✗ |
| | alle TR-MÄM-20-259, Kühlmitteländerung | 2008-03-10 | ✓ |
| 4.01.20 | TR-MÄM-20-274, Einsteigen u. Verlassen des Flugzeugs | 2009-06-30 | ✓ |
| 4.01.20 | TR-MÄM-20-305, Kühlungsakit | 2009-06-30 | ✓ |
| 4.01.20 | TR-MÄM-20-306, Neue Sitzgurte - Schroth | 2010-11-11 | ✓ |
| 4.01.20 | TR-MÄM-20-334, Flugleistungsangaben | 2015-03-30 | ✓ |
| 4.01.20 | TR-MÄM-20-405, Änderung der Temperaturmessung | 2010-11-11 | ✗ |
| 4.01.20 | TR-OÄM-20-244/b (Ausrüstung für NVFR) | 2009-06-30 | ✗ |
| 4.01.20 | TR-OÄM-20-247, Hauptfahrwerk aus Aluminium | 2009-06-30 | ✗ |
| 4.01.20 | TR-OÄM-20-248, mt-Governor P-850-12 | 2009-07-20 | ✗ |
| 4.01.20 | TR-OÄM-20-249, Garmin SL 30 COM/NAV | 2010-08-30 | ✓ |
| 4.01.20 | TR-OÄM-20-260, Garmin GNS 430 W | 2011-08-25 | ✓ |
| 4.01.20 | TR-OÄM-20-266, Neue Öldruckanzeige | 2021-05-02 | ✓ |
| 4.01.20 | TR-MÄM-20-456, Belüftung | 2021-09-30 | ✓ |
| 4.01.20 | TR-MÄM-20-469, Aktualisierung des Start-Check Hinweis | 2022-05-02 | ✓ |
| 4.01.20 | TR-MÄM-20-475, Neuer Feuerlöscher | 2023-08-09 | ✗ |

| Dok. Nr | Ausgabe | Rev. Nr. | Datum | Bezug | Seite |
|----------|-------------|----------|---------------|-------|-------------|
| FSV2000. | 10 Jun 2016 | | 19. Nov. 2025 | | Ergänzung 1 |

zusätzliche Handbücher:

| | |
|--|---|
| Ergänzung ELT - Operations and Instructions for Continued Airworthiness | ✓ |
| VT-02 Transponder - Bedienungsanleitung VT-2000 | ✓ |
| Garmin GNS-430 Quick Reference | ✓ |
| Intercom - OPERATIONS AND INSTRUCTION FOR INTERCOM Pm1000 | ✓ |
| GARMIN G5 ELECTRONIC Flight Instrument Supplement | ✓ |
| TRX-1500 Traffic-Sensor | ✓ |
| Flight-Time Rec. Aircraft Flight Manual Supplement CS-STAN change Cs106b | ✓ |
| mt-propeller Aircraft Flight Manual Supplement | ✓ |
| mt-propeller Betriebs- und Einbauanleitung (Auszug) | ✓ |

| Dok. Nr | Ausgabe | Rev. Nr. | Datum | Bezug | Seite |
|----------|-------------|----------|-------------|-------|-------------|
| FSV2000. | 10 Jun 2016 | | 12 Sep 2024 | | Ergänzung 1 |

FLUGHANDBUCH

DV20

mit ROTAX 912 S

| | |
|--------------------------|-------------------------------------|
| Lufttüchtigkeitsgruppe | : Normal |
| Angewandte Bauvorschrift | : JAR-VLA inkl. Amendement VLA-92/1 |
| Werknummer | : <u>20.089</u> |
| Kennzeichen | : <u>OE-ALJ</u> |
| Dok. Nr. | : 4.01.20 |
| Ausgabedatum | : 17 März 1999 |

Die im Verzeichnis der Seiten durch „ACG-merk.“ gekennzeichneten Seiten sind anerkannt durch:

Unterschrift :
Behörde :
Stempel :
Anerkennungsdatum :

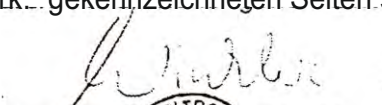



AUSTRO CONTROL GmbH
Abteilung Flugtechnik
Außenstelle Ost
A-1300 Wien-Flughafen, Hangar 2

15. Juli 1999

Das Flugzeug darf nur in Übereinstimmung mit den Anweisungen und festgelegten Betriebsgrenzen dieses Flughandbuchs betrieben werden.

Vor der Inbetriebnahme durch den Piloten ist das Flughandbuch in seinem vollen Inhalt zur Kenntnis zu nehmen.

L E E R S E I T E

| Dok. Nr. | Ausgabe | Rev. Nr. | Datum | Bezug | Seite |
|----------|------------|----------|-------|-------|-------|
| 001 | 06-06-2016 | | | | 0 - 0 |

VORWORT

Wir beglückwünschen Sie zu Ihrer neuen KATANA 100.

Sicherer Umgang mit einem Flugzeug erhöht die Sicherheit und mehrt den Spaß am Fliegen. Nehmen Sie sich deshalb die Zeit, um sich mit Ihrer neuen KATANA 100 vertraut zu machen.

Wir bitten Sie aufrichtig, das vorliegende Flughandbuch sorgfältig zu lesen und den darin enthaltenen Empfehlungen Ihre besondere Aufmerksamkeit zu schenken, damit Sie viel Freude und einen störungsfreien Flugbetrieb mit Ihrem Flugzeug haben können.

| Dok. Nr. | Ausgabe | Rev. Nr. | Datum | Bezug | Seite |
|----------|-------------|----------|-------|-------|-------|
| 4.01.20 | 17 Mar 1999 | | | | 0 - 1 |

0.1 ERFASSUNG DER BERICHTIGUNGEN

Alle Berichtigungen des vorliegenden Handbuchs, ausgenommen aktualisierte Wägedaten, müssen in der nachstehenden Tabelle erfaßt werden. Berichtigungen der anerkannten Abschnitte bedürfen der Gegenzeichnung durch Austro Control GmbH.

Der neue oder geänderte Text wird auf der überarbeiteten Seite durch eine senkrechte schwarze Linie am linken Rand gekennzeichnet, die laufende Nummer der Berichtigung und das Datum erscheinen am unteren Rand der Seite.

Sollten Sie Ihre KATANA 100 gebraucht erworben haben, teilen Sie uns bitte Ihre Adresse mit, damit wir Sie mit den für den sicheren Betrieb des Flugzeuges notwendigen Publikationen versorgen können.

| Dok. Nr. | Ausgabe | Rev. Nr. | Datum | Bezug | Seite |
|----------|-------------|----------|-------|-------|-------|
| 4.01.20 | 17 Mar 1999 | | | | 0 - 2 |

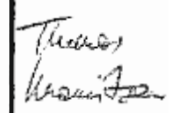
| Rev. Nr. | Ab-schnitt | Seiten | Datum der Revision | Anerkennungs-vermerk | Datum der Anerkennung | Datum der Einarbeitung | Unterschrift |
|----------|------------|-----------------------------------|--------------------|---|-----------------------|------------------------|---|
| 1 | 0 | 0-3, 0-4, 0-5, 0-7 | | [anerkannt durch Ing. Andreas Winkler für ACG] | 20 Sep 1999 | 11 Nov 1999 | DAI |
| | 2 | 2-8, 2-16, 2-17, 2-18, 2-19, 2-20 | 06 Sep 1999 | | | | |
| | 4 | 4-11 | | | | | |
| | 7 | 7-8 | | | | | |
| 2 | 0 | 0-3, 0-4, 0-7 | |  | 13. NOV. 2001 | 23 Nov 2001 |  |
| | 2 | 2-18 | 12 Nov 2001 | | | | |
| | 7 | 7-8 | | | | | |

| Dok. Nr. | Ausgabe | Rev. Nr. | Datum | Bezug | Seite |
|----------|-------------|----------|-------|-------|-------|
| 4.01.20 | 17 Mar 1999 | | | | 0 - 3 |

0.2 VERZEICHNIS DER SEITEN

| Ab-schnitt | Seite | Datum | Ab-schnitt | Seite | Datum |
|------------|-------|-------------|------------|---------------|-------------|
| 0 | 0-0 | 17 Mar 1999 | 2 | 2-1 | 17 Mar 1999 |
| | 0-1 | 17 Mar 1999 | | ACG-ank. 2-2 | 17 Mar 1999 |
| | 0-2 | 17 Mar 1999 | | ACG-ank. 2-3 | 17 Mar 1999 |
| | 0-3 | 06 Sep 1999 | | ACG-ank. 2-4 | 17 Mar 1999 |
| | 0-4 | 06 Sep 1999 | | ACG-ank. 2-5 | 17 Mar 1999 |
| | 0-5 | 06 Sep 1999 | | ACG-ank. 2-6 | 17 Mar 1999 |
| | 0-6 | 17 Mar 1999 | | ACG-ank. 2-7 | 17 Mar 1999 |
| | 0-7 | 06 Sep 1999 | | ACG-ank. 2-8 | 06 Sep 1999 |
| 1 | 1-1 | 17 Mar 1999 | | ACG-ank. 2-9 | 17 Mar 1999 |
| | 1-2 | 17 Mar 1999 | | ACG-ank. 2-10 | 17 Mar 1999 |
| | 1-3 | 17 Mar 1999 | | ACG-ank. 2-11 | 17 Mar 1999 |
| | 1-4 | 17 Mar 1999 | | ACG-ank. 2-12 | 17 Mar 1999 |
| | 1-5 | 17 Mar 1999 | | ACG-ank. 2-13 | 17 Mar 1999 |
| | 1-6 | 17 Mar 1999 | | ACG-ank. 2-14 | 17 Mar 1999 |
| | 1-7 | 17 Mar 1999 | | ACG-ank. 2-15 | 17 Mar 1999 |
| | 1-8 | 17 Mar 1999 | | ACG-ank. 2-16 | 06 Sep 1999 |
| | 1-9 | 17 Mar 1999 | | ACG-ank. 2-17 | 06 Sep 1999 |
| | 1-10 | 17 Mar 1999 | | ACG-ank. 2-18 | 06 Sep 1999 |
| | 1-11 | 17 Mar 1999 | | ACG-ank. 2-19 | 06 Sep 1999 |
| | 1-12 | 17 Mar 1999 | | ACG-ank. 2-20 | 06 Sep 1999 |

| Dok. Nr. | Ausgabe | Rev. Nr. | Datum | Bezug | Seite |
|----------|-------------|----------|-------|-------|-------|
| 4.01.20 | 17 Mar 1999 | | | | 0 - 4 |

| Ab-schnitt | Seite | Datum | Ab-schnitt | Seite | Datum |
|------------|---------------|-------------|------------|---------------|-------------|
| 3 | 3-1 | 17 Mar 1999 | 4 | 4-1 | 17 Mar 1999 |
| | ACG-ank. 3-2 | 17 Mar 1999 | | ACG-ank. 4-2 | 17 Mar 1999 |
| | ACG-ank. 3-3 | 17 Mar 1999 | | ACG-ank. 4-3 | 17 Mar 1999 |
| | ACG-ank. 3-4 | 17 Mar 1999 | | ACG-ank. 4-4 | 17 Mar 1999 |
| | ACG-ank. 3-5 | 17 Mar 1999 | | ACG-ank. 4-5 | 17 Mar 1999 |
| | ACG-ank. 3-6 | 17 Mar 1999 | | ACG-ank. 4-6 | 17 Mar 1999 |
| | ACG-ank. 3-7 | 17 Mar 1999 | | ACG-ank. 4-7 | 17 Mar 1999 |
| | ACG-ank. 3-8 | 17 Mar 1999 | | ACG-ank. 4-8 | 17 Mar 1999 |
| | ACG-ank. 3-9 | 17 Mar 1999 | | ACG-ank. 4-9 | 17 Mar 1999 |
| | ACG-ank. 3-10 | 17 Mar 1999 | | ACG-ank. 4-10 | 17 Mar 1999 |
| | ACG-ank. 3-11 | 17 Mar 1999 | | ACG-ank. 4-11 | 06 Sep 1999 |
| | ACG-ank. 3-12 | 17 Mar 1999 | | ACG-ank. 4-12 | 17 Mar 1999 |
| | ACG-ank. 3-13 | 17 Mar 1999 | | ACG-ank. 4-13 | 17 Mar 1999 |
| | ACG-ank. 3-14 | 17 Mar 1999 | | ACG-ank. 4-14 | 17 Mar 1999 |
| | ACG-ank. 3-15 | 17 Mar 1999 | | ACG-ank. 4-15 | 17 Mar 1999 |
| | ACG-ank. 3-16 | 17 Mar 1999 | | ACG-ank. 4-16 | 17 Mar 1999 |
| | ACG-ank. 3-17 | 17 Mar 1999 | | ACG-ank. 4-17 | 17 Mar 1999 |
| | | | | ACG-ank. 4-18 | 17 Mar 1999 |
| | | | | ACG-ank. 4-19 | 17 Mar 1999 |

| | | | | | |
|----------|-------------|----------|-------|-------|-------|
| Dok. Nr. | Ausgabe | Rev. Nr. | Datum | Bezug | Seite |
| 4.01.20 | 17 Mar 1999 | | | | 0 - 5 |

| Ab-schnitt | Seite | Datum | Ab-schnitt | Seite | Datum |
|------------|---------------|-------------|-------------|-------|-------------|
| 5 | 5-1 | 17 Mar 1999 | 6 | 6-1 | 17 Mar 1999 |
| | 5-2 | 17 Mar 1999 | | 6-2 | 17 Mar 1999 |
| | ACG-ank. 5-3 | 17 Mar 1999 | | 6-3 | 17 Mar 1999 |
| | 5-4 | 17 Mar 1999 | | 6-4 | 17 Mar 1999 |
| | 5-5 | 17 Mar 1999 | | 6-5 | 17 Mar 1999 |
| | 5-6 | 17 Mar 1999 | | 6-6 | 17 Mar 1999 |
| | ACG-ank. 5-7 | 17 Mar 1999 | | 6-7 | 17 Mar 1999 |
| | 5-8 | 17 Mar 1999 | | 6-8 | 17 Mar 1999 |
| | ACG-ank. 5-9 | 17 Mar 1999 | | 6-9 | 17 Mar 1999 |
| | 5-10 | 17 Mar 1999 | | 6-10 | 17 Mar 1999 |
| | ACG-ank. 5-11 | 17 Mar 1999 | | 6-11 | 06 Sep 1999 |
| | 5-12 | 17 Mar 1999 | | 6-12 | 17 Mar 1999 |
| | 5-13 | 17 Mar 1999 | | 6-13 | 17 Mar 1999 |
| | 5-14 | 17 Mar 1999 | | 6-14 | 17 Mar 1999 |
| | 5-15 | 17 Mar 1999 | | 6-15 | 17 Mar 1999 |
| | ACG-ank. 5-16 | 17 Mar 1999 | | 6-16 | 17 Mar 1999 |
| | 17 Mar 1999 | 6-17 | 17 Mar 1999 | | |
| | | 6-18 | 17 Mar 1999 | | |
| | | 6-19 | 17 Mar 1999 | | |
| | | 6-20 | 17 Mar 1999 | | |

| | | | | | |
|----------|-------------|----------|-------|-------|-------|
| Dok. Nr. | Ausgabe | Rev. Nr. | Datum | Bezug | Seite |
| 4.01.20 | 17 Mar 1999 | | | | 0 - 6 |

| Ab-schnitt | Seite | Datum | Ab-schnitt | Seite | Datum |
|------------|-------|-------------|------------|-------|-------------|
| 7 | 7-1 | 17 Mar 1999 | 9 | 9-1 | 17 Mar 1999 |
| | 7-2 | 17 Mar 1999 | | 9-2 | 17 Mar 1999 |
| | 7-3 | 17 Mar 1999 | | 9-3 | 17 Mar 1999 |
| | 7-4 | 17 Mar 1999 | | | |
| | 7-5 | 17 Mar 1999 | | | |
| | 7-6 | 17 Mar 1999 | | | |
| | 7-7 | 17 Mar 1999 | | | |
| | 7-8 | 06 Sep 1999 | | | |
| | 7-9 | 17 Mar 1999 | | | |
| | 7-10 | 17 Mar 1999 | | | |
| | 7-11 | 17 Mar 1999 | | | |
| | 7-12 | 17 Mar 1999 | | | |
| | 7-13 | 17 Mar 1999 | | | |
| | 7-14 | 17 Mar 1999 | | | |
| | 7-15 | 17 Mar 1999 | | | |
| | 7-16 | 17 Mar 1999 | | | |
| | 7-17 | 17 Mar 1999 | | | |
| 8 | 8-1 | 17 Mar 1999 | | | |
| | 8-2 | 17 Mar 1999 | | | |
| | 8-3 | 17 Mar 1999 | | | |
| | 8-4 | 17 Mar 1999 | | | |
| | 8-5 | 17 Mar 1999 | | | |
| | 8-6 | 17 Mar 1999 | | | |
| | 8-7 | 17 Mar 1999 | | | |

| | | | | | |
|----------|-------------|----------|-------|-------|-------|
| Dok. Nr. | Ausgabe | Rev. Nr. | Datum | Bezug | Seite |
| 4.01.20 | 17 Mar 1999 | | | | 0 - 7 |

0.3 INHALTSVERZEICHNIS

| | |
|---|---|
| ALLGEMEINES (ein nicht anerkannter Abschnitt)..... | 1 |
| BETRIEBSGRENZEN (ein anerkannter Abschnitt)..... | 2 |
| NOTVERFAHREN (ein anerkannter Abschnitt)..... | 3 |
| NORMALE BETRIEBSVERFAHREN (ein anerkannter Abschnitt)..... | 4 |
| LEISTUNGEN (ein in Teilen anerkannter Abschnitt)..... | 5 |
| BELADEPLAN UND SCHWERPUNKTLAGE / AUSRÜSTUNGLISTE (ein nicht anerkannter Abschnitt) | 6 |
| BESCHREIBUNG DES FLUGZEUGES UND SEINER SYSTEME (ein nicht anerkannter Abschnitt) | 7 |
| HANDHABUNG, INSTANDHALTUNG UND WARTUNG (ein nicht anerkannter Abschnitt) | 8 |
| ERGÄNZUNGEN (ein nicht anerkannter Abschnitt) | 9 |

| Dok. Nr. | Ausgabe | Rev. Nr. | Datum | Bezug | Seite |
|----------|-------------|----------|-------|-------|-------|
| 4.01.20 | 17 Mar 1999 | | | | 0 - 8 |

ABSCHNITT 1

ALLGEMEINES

| | Seite |
|---|-------|
| 1.1 EINFÜHRUNG | 1-2 |
| 1.2 ZULASSUNGSBASIS | 1-2 |
| 1.3 HINWEISSTELLEN | 1-3 |
| 1.4 ABKÜRZUNGEN / ERKLÄRUNGEN | |
| 1.4.1 ABKÜRZUNGEN | 1-4 |
| 1.4.2 PHYSIKALISCHE EINHEITEN | 1-5 |
| 1.4.3 BEGRIFFSERKLÄRUNGEN | 1-6 |
| 1.5 BESCHREIBUNG UND TECHNISCHE DATEN | 1-10 |
| 1.6 DREISEITENANSICHT | 1-12 |

| Dok. Nr. | Ausgabe | Rev. Nr. | Datum | Bezug | Seite |
|----------|-------------|----------|-------|-------|-------|
| 4.01.20 | 17 Mar 1999 | | | | 1 - 1 |

1.1 EINFÜHRUNG

Das vorliegende Flughandbuch wurde erstellt, um Piloten und Ausbildern alle notwendigen Informationen für einen sicheren, zweckmäßigen und leistungsoptimierten Betrieb des Leichtflugzeugs zu geben.

Das Handbuch enthält zunächst alle Daten, die dem Piloten aufgrund der Bauvorschrift JAR-VLA zur Verfügung stehen müssen. Es enthält darüber hinaus jedoch eine Reihe weiterer Daten und Betriebshinweise, die aus Herstellersicht für den Piloten von Nutzen sein können.

Das Flughandbuch ist der aktuellen Version des Kundenflugzeugs angepaßt. Spezielle, auf Kundenwunsch in das Flugzeug eingebaute Ausrüstungen (COM, NAV, etc.) sind jedoch allgemein im Handbuch nicht berücksichtigt. Für den Betrieb dieser Ausrüstungen ist die Betriebsanleitung des jeweiligen Geräteherstellers zu beachten. Die zulässige Ausrüstung ist der Ausrüstungsliste (Abschnitt 6.5) zu entnehmen.

1.2 ZULASSUNGSBASIS

Das Basismuster DV 20 wurde vom Bundesamt für Zivilluftfahrt (BAZ, jetziges ACG) nach den Joint Aviation Requirements JAR-VLA, Very Light Aeroplanes, Ausgabe 26. April 1990, mustergeprüft. (Musterzulassungsschein Nr. FZ 1/93).

Die durchgeführte große Änderung wurde vom ACG auf Basis JAR-VLA, Ausgabe 26. April 1990, gem. CRIA-1 zugelassen.

Lufttüchtigkeitsgruppe: Normal

Lärmzulassungsbasis: ZLZV 738/1993 § 14 (1) (für Österreich)

| Dok. Nr. | Ausgabe | Rev. Nr. | Datum | Bezug | Seite |
|----------|-------------|----------|-------|-------|-------|
| 4.01.20 | 17 Mar 1999 | | | | 1 - 2 |

1.3 HINWEISSTELLEN

Die für die Flugsicherheit oder Handhabung des Luftfahrzeuges besonders bedeutsamen Handbuchaussagen sind durch Voranstellung eines der folgenden Begriffe besonders hervorgehoben:

WARNUNG

bedeutet, daß die Nichteinhaltung einer entsprechend gekennzeichneten Verfahrensvorschrift zu einer unmittelbaren oder erheblichen Beeinträchtigung der Flugsicherheit führt.

WICHTIGER HINWEIS

bedeutet, daß die Nichteinhaltung einer entsprechend gekennzeichneten Verfahrensvorschrift zu einer geringfügigen oder einer mehr oder weniger langfristig eintretenden Beeinträchtigung der Flugsicherheit führt.

ANMERKUNG

soll die Aufmerksamkeit auf Sachverhalte lenken, die nicht unmittelbar mit der Sicherheit Zusammenhängen, die aber wichtig oder ungewöhnlich sind.

| Dok. Nr. | Ausgabe | Rev. Nr. | Datum | Bezug | Seite |
|----------|-------------|----------|-------|-------|-------|
| 4.01.20 | 17 Mar 1999 | | | | 1 - 3 |

1.4 AKÜRZUNGEN/ERKLÄRUNGEN

1.4.1 ABKÜRZUNGEN

| | |
|------|--|
| ACG | Austro Control GmbH (ehemals Bundesamt für Zivilluftfahrt, BAZ), österreichische Zivilluftfahrtbehörde |
| ACL | Warnlicht vor Zusammenstoß (Anti Collision Light) |
| BE | Bezugsebene (für Schwerpunktrechnungen) |
| CAS | Berichtigte Fluggeschwindigkeit (Calibrated Airspeed, Erklärung siehe 1.4.3) |
| CfK | Kohlefaserverstärkter Kunststoff |
| GfK | Glasfaserverstärkter Kunststoff |
| GS | Geschwindigkeit über Grund (Ground Speed, Erklärung siehe 1.4.3) |
| IAS | Angezeigte Fluggeschwindigkeit (Indicated Airspeed, Erklärung siehe 1.4.3) |
| ISA | internationale Standardatmosphäre |
| KCAS | Berichtigte Fluggeschwindigkeit, angegeben in Knoten |
| KIAS | Angezeigte Fluggeschwindigkeit, angegeben in Knoten |
| OAT | Outside AirTemperature (Außentemperatur) |
| TAS | Wahre Fluggeschwindigkeit (True Airspeed, Erklärung siehe 1.4.3) |

| Dok. Nr. | Ausgabe | Rev. Nr. | Datum | Bezug | Seite |
|----------|-------------|----------|-------|-------|-------|
| 4.01.20 | 17 Mar 1999 | | | | 1 - 4 |

1.4.2 PHYSIKALISCHE EINHEITEN

| Größe | SI-Einheiten | US-Einheiten | Umrechnungen |
|----------------------------------|--|--|--|
| Länge | [mm] Millimeter [m] Meter | [in.] inches (Zoll) [ft.] feet (Fuß) | [mm] / 25,4 = [in.] [m] / 0,3048 = [ft.] |
| Geschwindigkeit | [km/h] Kilometer pro Stunde [m/s] Meter pro Sekunde | [kts] knots (Knoten) [mph] miles per hour (Meilen pro Stunde) [fpm] feet per minute (Fuß pro Minute) | [km/h] / 1,852 = [kts.] [km/h] / 1,609 = [mph.] [m/s] * 196,85 = [fpm] |
| Drehzahl | [UPM] Umdreh. pro Minute | [RPM] revolutions per minute (Umdrehungen pro Minute) | [UPM] = [RPM] |
| Masse | [kg] Kilogramm | [lbs.] pounds (Pfund) | [kg] * 2,2046 = [lbs.] |
| Kraft, Gewicht | [N] Newton | [lbs.] pounds (Pfund) | [N] * 0,2248 = [lbs.] |
| Druck | [hPa] Hectopascal [mbar] Millibar [bar] bar | [inHg] inches mercury column (inch Quecksilbersäule) [psi] pounds per square inch (Pfund pro Quadratzoll) | [hPa] = [mbar] [hPa] / 33,86 = [inHg] [bar] * 14,504 = [psi] |
| Temperatur | [°C] Grad Celsius | [°F] degrees Fahrenheit (Grad Fahrenheit) | [°C] * 1,8 + 32 = [°F] ([°F] - 32) / 1,8 = [°C] |
| elektrische Stromstärke | [A] Ampere | | |
| Ladungsmenge (Batteriekapazität) | [Ah] Amperestunden | | |
| elektrische Spannung | [V] Volt | | |

| | | | | | |
|---------------------|------------------------|----------|-------|-------|----------------|
| Dok. Nr. 4.01.20 | Ausgabe 17 Mar 1999 | Rev. Nr. | Datum | Bezug | Seite 1 - 5 |
|---------------------|------------------------|----------|-------|-------|----------------|

1.4.3 BEGRIFFSERKLÄRUNGEN

a) Geschwindigkeiten

Angezeigte Geschwindigkeit (IAS = Indicated Airspeed):

Jene am Fahrtmesser abgelesene Geschwindigkeit ohne jede Fehlerkorrektur.

Berichtigte Fluggeschwindigkeit (CAS = Calibrated Airspeed):

Die um Einbau- und Instrumentenfehler berichtigte angezeigte Geschwindigkeit.

CAS ist gleich TAS bei Standard-Atmosphärenbedingungen in Meereshöhe.

Wahre Eigengeschwindigkeit (TAS = True Airspeed):

Die um Instrumenten- und System-, sowie Höhen- und Temperaturfehler korrigierte angezeigte Geschwindigkeit.

Geschwindigkeit über Grund (GS = Ground Speed):

Geschwindigkeit des Flugzeuges relativ zum Boden

b) Meteorologische Bezeichnungen

Internationale Standardatmosphäre (ISA):

Genormter Zustand der Luft, der zur Vereinheitlichung der angegebenen Flughöhen dient und Vergleiche ermöglicht. Luft wird als ideales, trockenes Gas angesehen. Die Temperatur in Meereshöhe beträgt 15° Celsius, der Luftdruck in Meereshöhe beträgt 1013,25 hPa, der Temperaturgradient bis zu der Höhe, in der die Temperatur -56,5°C erreicht, ist -0,0065 °C/m und darüber 0°C/m.

Angezeigte Druckhöhe:

Höhenmesseranzeige bei einer Einstellung der Druckskala auf 1013,25 hPa.

| Dok. Nr. | Ausgabe | Rev. Nr. | Datum | Bezug | Seite |
|----------|-------------|----------|-------|-------|-------|
| 4.01.20 | 17 Mar 1999 | | | | 1 - 6 |

Druckhöhe:

Höhe, gemessen vom Standarddruck in MSL (1013,25 hPa) mit einem barometrischen Höhenmesser. Druckhöhe ist angezeigte Druckhöhe, berichtigt um Einbau- und Instrumentenfehler. In diesem Handbuch werden Höhenmesser-Instrumentenfehler als Null betrachtet.

Flugplatzdruck:

Aktueller Atmosphärendruck in Flugplatzhöhe.

Wind:

Die Windgeschwindigkeiten, die als Variable in den Diagrammen dieses Handbuches vorkommen, sind als Gegen- oder Rückenwindkomponenten des gemessenen Windes zu verstehen.

c) Triebwerk**Startleistung:**

Höchstzulässige Motorleistung für den Start.

Max. Dauerleistung:

Höchstzulässige Motorleistung., die während des Fluges ununterbrochen angewandt wird.

d) Flugeistungen und Flugplanung**Demonstrierte Seitenwindgeschwindigkeit:**

Geschwindigkeit der Seitenwindkomponente, für die eine ausreichende Steuerbarkeit des Flugzeuges bei Start und Landung im Rahmen der Musterprüfung nachgewiesen wurde.

| Dok. Nr. | Ausgabe | Rev. Nr. | Datum | Bezug | Seite |
|----------|-------------|----------|-------|-------|-------|
| 4.01.20 | 17 Mar 1999 | | | | 1 - 7 |

Dienstgipfelhöhe:

Jene im Steigflug erreichbare Höhe, bei der die Steiggeschwindigkeit 0,5 m/s beträgt.

Startrollstrecke:

Strecke vom Punkt des Losrollens bis zum Punkt des Abhebens.

Startstrecke:

Strecke vom Punkt des Losrollens bis zu jenem Punkt, über dem 15 m (50 ft.) Höhe erreicht werden.

e) Masse und Schwerpunktlage**Bezugsebene:**

Eine gedachte vertikale Ebene, von der aus alle horizontalen Entfernungen für Schwerpunktberechnungen gemessen werden.

Hebelarm:

Die horizontale Entfernung von der Bezugsebene zum Schwerpunkt eines Teiles.

Moment:

Das Produkt aus der Masse eines Teiles und dessen Hebelarm.

Schwerpunkt:

auch: Massenmittelpunkt. Gedachter Punkt, in dem für Berechnungen die Masse des Flugzeugs konzentriert ist. Sein Abstand von der Bezugsebene wird ermittelt, in dem man das Gesamtmoment durch die Gesamtmasse dividiert.

| Dok. Nr. | Ausgabe | Rev. Nr. | Datum | Bezug | Seite |
|----------|-------------|----------|-------|-------|-------|
| 4.01.20 | 17 Mar 1999 | | | | 1 - 8 |

Schwerpunkthebelarm:

Der Hebelarm, den man erhält, wenn man die Summe der Einzelmomente des Flugzeuges durch dessen Gesamtmasse dividiert.

Schwerpunktgrenzen:

Der Schwerpunktbereich, innerhalb dessen ein Flugzeug bei gegebener Masse betrieben werden kann.

Ausfliegbarer Kraftstoff:

Die Kraftstoffmenge, die für die Flugplanung zur Verfügung steht.

Nicht ausfliegbarer Kraftstoff:

Jene im Tank verbleibende Kraftstoffmenge, die nicht für die Flugplanung zur Verfügung steht. Sie ist nach den Zulassungsbestimmungen der Behörde ermittelt worden.

Leermasse:

Masse des Flugzeuges, einschließlich nicht ausfliegbarem Kraftstoff, allen Betriebsstoffen und maximaler Ölmenge.

Zuladung:

Differenz zwischen der Startmasse und der Leermasse (also: Besatzung, Gepäck und ausfliegbarer Kraftstoff)

Max. Abflugmasse:

Höchstzulässige Masse für die Durchführung des Starts.

Nichttragende Teile:

Rumpf, Seitenruder, Höhenleitwerk und Zuladung

| Dok. Nr. | Ausgabe | Rev. Nr. | Datum | Bezug | Seite |
|----------|-------------|----------|-------|-------|-------|
| 4.01.20 | 17 Mar 1999 | | | | 1 - 9 |

1.5 BESCHREIBUNG UND TECHNISCHE DATEN

Das Flugzeug DV 20 ist ein zweisitziges Motorflugzeug in Faserverbundbauweise, konstruiert nach der Bauvorschrift JAR-VLA inkl. Amendment VLA/92/1, Lufttüchtigkeitsgruppe Normal.

Es ist als Tiefdecker mit T-Leitwerk, nebeneinander liegenden Sitzen, Dreibeinfahrwerk sowie Landeklappen konzipiert.

Als Antrieb dient der Motor Rotax 912 S3 in Verbindung mit einem hydraulischen Zweiblatt-Verstellpropeller der Firma mt-propeller.

Gesamtabmessungen

| | |
|---------------------|---------|
| Spannweite ohne ACL | 10,78 m |
| Spannweite mit ACL | 10,84 m |
| Länge | 7,28 m |
| Höhe | 1,76 m |

Tragwerk

| | |
|---|---------------------------|
| Flügelprofil | Wortmann FX63-137/20 HOAC |
| Flügelfläche | 11,6 m ² |
| Mittlere aerodynamische Flügeltiefe (MAC) | 1,09 m |
| Flügelstreckung | 10 |
| V-Stellung | 4° |
| Pfeilung Nase | 1° |

Querruder

| | |
|--------|----------------------|
| Fläche | 0,658 m ² |
|--------|----------------------|

| Dok. Nr. | Ausgabe | Rev. Nr. | Datum | Bezug | Seite |
|----------|-------------|----------|-------------|--------------|--------|
| 4.01.20 | 17 Mar 1999 | | 12 Sep 2024 | mt-propeller | 1 - 10 |

FlügelklappenFläche 1,236 m²**Höhenleitwerk**Fläche 1,692 m²Ruderfläche 0,441 m²

Einstellwinkel 2°

SeitenleitwerkFläche 1,134 m²Ruderfläche 0,426 m²**Fahrwerk**

Spurweite 1,90 m

Radstand 1,75 m

Bugrad 300*100/4.00-4; ab Werk-Nr. 20121: 5.00-4

Haupttrad 380*150/15*6.00-5

| Dok. Nr. | Ausgabe | Rev. Nr. | Datum | Bezug | Seite |
|----------|-------------|----------|-------|-------|--------|
| 4.01.20 | 17 Mar 1999 | | | | 1 - 11 |

1.6 DREISEITENANSICHT

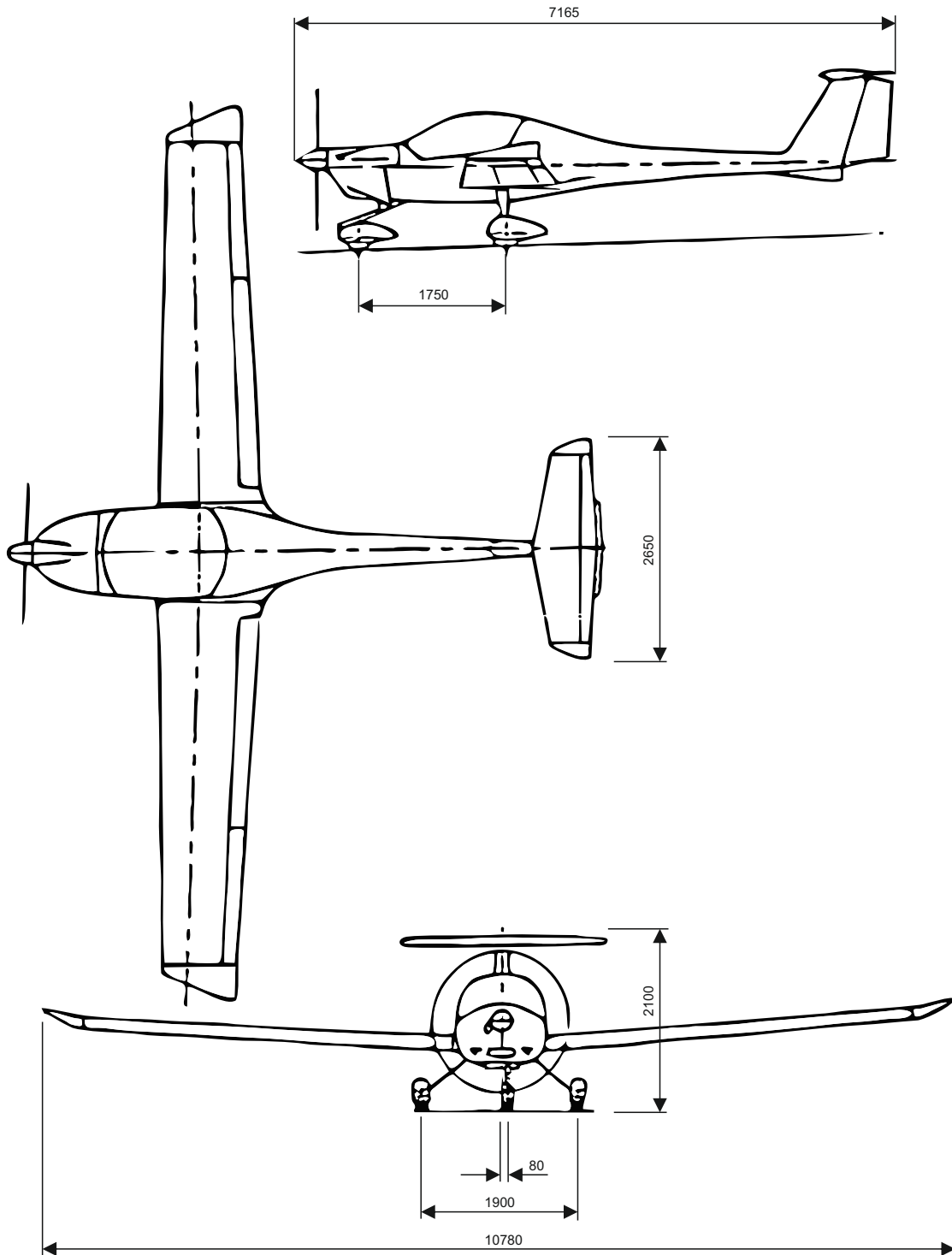

| Dok. Nr. | Ausgabe | Rev. Nr. | Datum | Bezug | Seite |
|----------|-------------|----------|-------|-------|--------|
| 4.01.20 | 17 Mar 1999 | | | | 1 - 12 |

ABSCHNITT 2

BETRIEBSGRENZEN

| | Seite |
|--|-------|
| 2.1 EINFÜHRUNG | 2-2 |
| 2.2 FLUGGESCHWINDIGKEIT..... | 2-3 |
| 2.3 FAHRTMESSERMARKIERUNGEN..... | 2-4 |
| 2.4 TRIEBWERK | |
| 2.4.1 MOTOR..... | 2-5 |
| 2.4.2 SCHMIERSTOFF UND KÜHLMITTEL..... | 2-7 |
| 2.4.3 PROPELLER..... | 2-10 |
| 2.5 MARKIERUNGEN DER TRIEBWERKSINSTRUMENTE | 2-11 |
| 2.6 SONSTIGE INSTRUMENTENMARKIERUNGEN..... | 2-11 |
| 2.7 MASSE (GEWICHT) | 2-12 |
| 2.8 SCHWERPUNKT | 2-12 |
| 2.9 ZULÄSSIGE MANÖVER | 2-13 |
| 2.10 MANÖVERLASTVIELFACHE | 2-14 |
| 2.11 BETRIEBSHÖHE | 2-14 |
| 2.12 FLUGBESATZUNG | 2-14 |
| 2.13 BETRIEBSARTEN | 2-15 |
| 2.14 KRAFTSTOFF | 2-16 |
| 2.15 WEITERE BETRIEBSGRENZEN | 2-16 |
| 2.16 HINWEISSCHILDER FÜR BETRIEBSGRENZEN | 2-17 |

| Dok. Nr. | Ausgabe | Rev. Nr. | Datum | Bezug | Seite |
|----------|-------------|----------|-------|-------|-------|
| 4.01.20 | 17 Mar 1999 | | | | 2 - 1 |

2.1 EINFÜHRUNG

Abschnitt 2 des Flughandbuches beinhaltet die Betriebsgrenzen, Instrumentenmarkierungen und Hinweisschilder, die für den sicheren Betrieb des Flugzeuges, seines Motors, der Standardsysteme und der Standardausrüstung erforderlich sind. Die in diesem Abschnitt und in Abschnitt 9 angegebenen Betriebsgrenzen sind von Austro Control GmbH (ACG) anerkannt.

WARNUNG

Sämtliche Betriebswerte müssen im Flugbetrieb innerhalb der angegebenen zulässigen Grenzen liegen.

| Dok. Nr. | Ausgabe | Rev. Nr. | Datum | Bezug | Seite |
|----------|-------------|----------|-------|-------|-------|
| 4.01.20 | 17 Mar 1999 | | | | 2 - 2 |

2.2 FLUGGESCHWINDIGKEIT

ANMERKUNG

Bei den angegebenen Fluggeschwindigkeiten handelt es sich um IAS.

Fluggeschwindigkeitsgrenzen

Die Fluggeschwindigkeitsgrenzen und ihre Bedeutung für den Betrieb sind nachfolgend angeführt:

| Symbol | Geschwindigkeit | IAS | | Bemerkung |
|-----------------|---|-----|------|--|
| | | kts | km/h | |
| V _A | Manövergeschwindigkeit | 104 | 193 | Oberhalb dieser Geschwindigkeit dürfen keine vollen oder abrupten Ruderausschläge ausgeführt werden, weil die Struktur des Flugzeugs dabei überlastet werden könnte. |
| V _{FE} | zulässige Höchstgeschw. mit ausgefahrenen Klappen | 81 | 150 | Diese Geschwindigkeit darf mit ausgefahrenen Klappen nicht überschritten werden. |
| V _{NO} | zulässige Höchstgeschw. im Reiseflug | 117 | 217 | Diese Geschwindigkeit darf nur in ruhiger Luft und dann nur mit äußerster Vorsicht überschritten werden. |
| V _{NE} | zulässige Höchstgeschw. bei ruhigem Wetter | 161 | 298 | Diese Geschwindigkeit darf in keiner Betriebsart überschritten werden und der Ruderausschlag darf nicht mehr als 1/3 betragen. |

Überziehgeschwindigkeiten: siehe Kapitel 5.3

Geschwindigkeit des besten Steigens: siehe Kapitel 4.4.8

| Dok. Nr. | Ausgabe | Rev. Nr. | Datum | Bezug | Seite |
|----------|-------------|----------|-------|-------|-------|
| 4.01.20 | 17 Mar 1999 | | | | 2 - 3 |

2.3 FAHRTMESSERMARKIERUNGEN

Die folgende Tabelle gibt die Fahrtmessermarkierungen und die Bedeutung der verwendeten Farben an:

| Markierung | IAS | | Bedeutung |
|---------------|---------|---------|--|
| | fts | km/h | |
| Weißer Bogen | 38-81 | 70-150 | Betriebsbereich für ausgefahrene Klappen |
| Grüner Bogen | 43-117 | 80-217 | Normaler Betriebsbereich |
| Gelber Bogen | 117-161 | 217-298 | Vorsichtsbereich - „Nur bei ruhiger Luft“: in diesem Bereich darf bei starker Turbulenz nicht geflogen und Manöver dürfen nur mit Vorsicht durchgeführt werden. |
| Roter Bereich | 161 | 298 | Zulässige Höchstgeschwindigkeit für alle Betriebsarten (V_{NE}) |

| Dok. Nr. | Ausgabe | Rev. Nr. | Datum | Bezug | Seite |
|----------|-------------|----------|-------|-------|-------|
| 4.01.20 | 17 Mar 1999 | | | | 2 - 4 |

2.4 TRIEBWERK

2.4.1 MOTOR

Motorhersteller: Bombadier ROTAX
Motor: 912 S3

ANMERKUNG

Der Motor treibt den Propeller über ein Untersetzungsgetriebe mit dem Verhältnis 2,43:1 an. Der Drehzahlmesser zeigt die Propellerdrehzahlen an. Deshalb sind in diesem Handbuch, im Gegensatz zum Motorhandbuch, alle Drehzahlen als Propellerdrehzahlen

Motorbetriebsorenzen

Startleistung (5 min): 73,5 kW /100 PS
Max. zul. Startdrehzahl: 2385 RPM

Max. Dauerleistung: 69 kW / 94 PS
Max. zul. Dauerdrehzahl: 2260 RPM

Leerlaufdrehzahl: 600 - 800 RPM

| Dok. Nr. | Ausgabe | Rev. Nr. | Datum | Bezug | Seite |
|----------|-------------|----------|-------|-------|-------|
| 4.01.20 | 17 Mar 1999 | | | | 2 - 5 |

Zylinderkopftemperatur

Wenn MÄM 20-405 umgesetzt wurde:
Kühlwassertemperatur
Maximum: 120 °C



~~MÄM 20-405 NICHT umgesetzt wurde:
Zylinderkopftemperatur
Maximum: 150 °C~~
Nicht zutreffend

Außentemperatur beim Anlassen

Maximum: 50 °C
Minimum: -25 °C

Bei Außentemperaturen unter -25 °C ist der Motor vorzuwärmen.

Kraftstoffspezifikationen

siehe Kapitel: 2.14

WICHTIGER HINWEIS

Bei höherer Kühlwasser- oder Öltemperatur beim Abstellen ist ein kurzer Kühllauf erforderlich, um durch Nachheizen nach dem Abstellen Dampfblasenbildung im Zylinderkopf zu vermeiden.

| Dok. Nr. | Ausgabe | Rev. Nr. | Datum | Bezug | Seite |
|----------|-------------|-------------------|-------------|-------|-------|
| 4.01.20 | 17 Mar 1999 | FHB-TR-MÄM-20-405 | 30 Mar 2015 | | 2 - 6 |

2.4.2 SCHMIERSTOFF UND KÜHLMITTEL

a) Schmierstoff

Marken Motorrad-Motorenöle mit Getriebezusätzen.

WICHTIGER HINWEIS

Es darf kein Flugmotorenöl verwendet werden!

Ölspezifikation

- Nur nach dem API System mit "SF" oder "SG" bezeichnete Öle verwenden!
- Da auch die hochbelasteten Getriebezahnräder geschmiert werden müssen, sind Hochleistungs-Motorradschmieröle mit besonderer Getriebeschmierkapazität erforderlich.
- Wegen der eingebauten Reibungskupplung sind Öle mit "friction modifier" -Zusätzen ungeeignet, da diese Rutschen im Normalbetrieb verursachen können.
- Hochleistungs- 4-Takt-Motorradöle erfüllen die gestellten Anforderungen. Diese Öle sind üblicherweise keine additivierten Mineralöle, sondern teil- oder vollsynthetisch hergestellt.
- Im Allgemeinen sind Dieselmotorenöle wegen nicht ausreichender Hochtemperatureigenschaften und Kupplungsrutschen ungeeignet.

WICHTIGER HINWEIS

Bei Betrieb mit AVGAS 100 LL sind folgende Wartungsarbeiten
spätestens alle 50 Betriebsstunden notwendig:

- Ölfilter wechseln
- Öl wechseln
- Ölstandskontrolle weiters ist zu beachten:
- Vermeidung von anhaltender Vergaservorwärmung
- Vermeidung von längerem Leerlaufbetrieb

| Dok. Nr. | Ausgabe | Rev. Nr. | Datum | Bezug | Seite |
|----------|-------------|----------|-------|-------|-------|
| 4.01.20 | 17 Mar 1999 | | | | 2 - 7 |

Die Viskosität ist laut nachstehender Tabelle den klimatischen Bedingungen anzupassen.
Einbereichsöle sind zu vermeiden

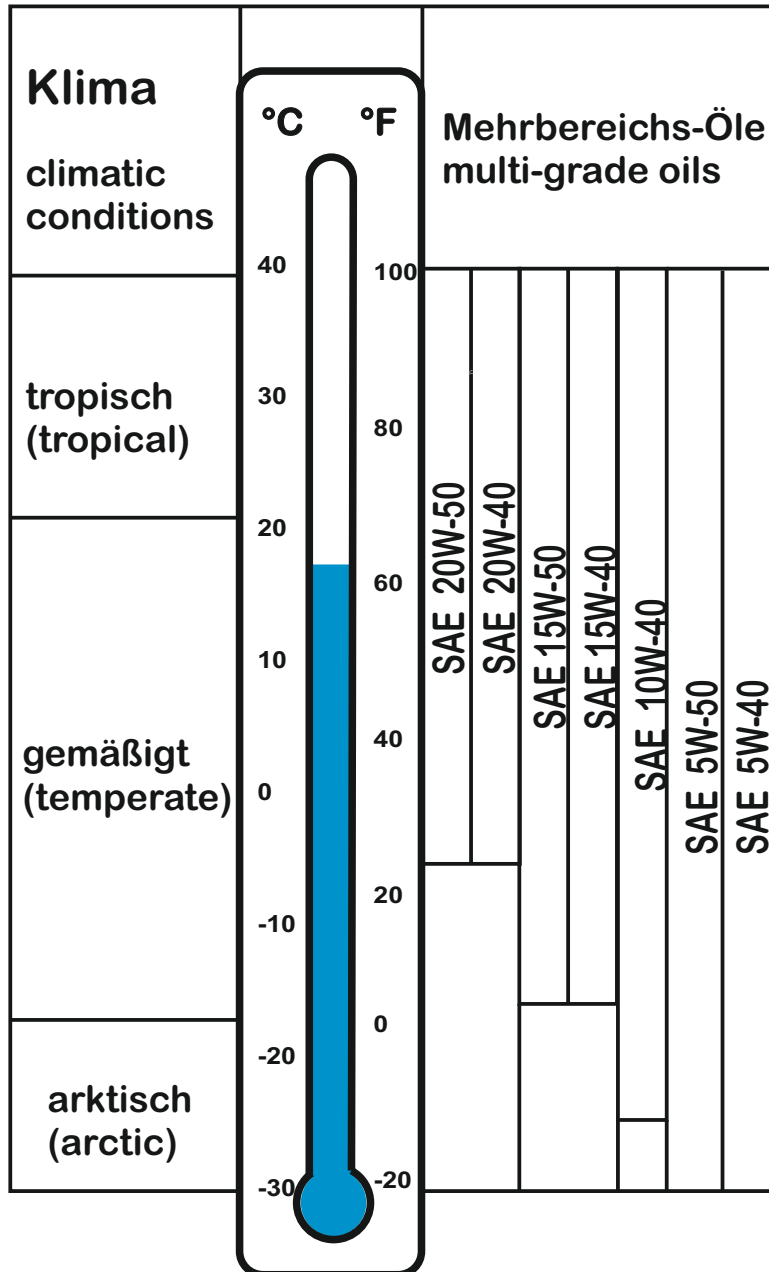

| Dok. Nr. | Ausgabe | Rev. Nr. | Datum | Bezug | Seite |
|----------|-------------|----------|-------|-------|-------|
| 4.01.20 | 17 Mar 1999 | | | | 2 - 8 |

Öldruck

| | |
|----------|--|
| Minimum: | 0,8 bar |
| Maximum: | 7,0 bar (Beim Kaltstart kurzzeitig zulässig) |
| Normal: | 2,0 bis 5,0 bar |

Öltemperatur

| | |
|--------------------------------|-----------------|
| Minimum: | 50 °C |
| Maximum: | 130 °C |
| Günstigste Betriebstemperatur: | ca. 90 - 110 °C |

Ölinhalt

| | |
|----------|-------|
| Minimum: | 3,0 l |
| Maximum: | 3,4 l |

b) Kühlmittel

Es ist ausschließlich "GLYSANTIN" der Firma BASF verdünnt mit ca 40% bis 50% Wasser zu verwenden. Bei Dampfblasenbildung nach dem Abstellen kann der Frostschutzanteil Graduell erhöht werden. Bei Außentemperaturen unter -15°C ist eine Mischung von 20% Wasser zu 80% Frostschutzmittel zu verwenden; damit wird ein besonders niedriger Gefrierpunkt erzielt.

WICHTIGER HINWEIS

Qualitativ minderwertige Kühlflüssigkeit kann zu Ablagerungen im Kühlsystem und damit zu einer Verschlechterung der Kühlung führen.

Kühlmittelinhalt

| | |
|----------|-------|
| Minimum: | 2,4 l |
| Maximum: | 2,5 l |

Behälterinhalt

| | |
|----------|-------|
| Minimum: | 0,1 l |
| Maximum: | 0,2 l |

| Dok. Nr. | Ausgabe | Rev. Nr. | Datum | Bezug | Seite |
|----------|-------------|---------------|-------------|-------|-------|
| 4.01.20 | 17 Mar 1999 | TR-MÄM-20-259 | 29 Mar 2006 | | 2 - 9 |

ANMERKUNG

Der Kühlmittelstand des Behälters wird über Markierungen am Messstab angezeigt. Erhebliches Überfüllen des Kühlmittelbehälters kann zum Überlaufen desselben führen. Bei völlig leerem Kühlmittelbehälter ist auch der Kühlmittelstand im Verteilergefäß auf dem Motor zu überprüfen.

2.4.3 PROPELLER

| | |
|------------------------------|-------------------------------------|
| Propellerhersteller: | Hoffmann |
| Propellerbezeichnung: | H0-V352F/170FQ oder H0-V352F/C170FQ |
| Propellerdurchmesser: | 1,70 m |
| Propellerblattwinkel (0.75R) | 15°-35° |

Nicht zutreffend

| | |
|------------------------------|--------------|
| Propellerhersteller: | mt-propeller |
| Propellerbezeichnung: | MTV-21-A 170 |
| Propellerdurchmesser: | 1,70 m |
| Propellerblattwinkel (0.75R) | 14.5°-30° |

**Propellerdrehzahlgrenzen**

| | |
|---------------------|----------|
| Start (max. 5 min): | 2385 RPM |
| Max. Dauerdrehzahl: | 2260 RPM |

| Dok. Nr. | Ausgabe | Rev. Nr. | Datum | Bezug | Seite |
|----------|-------------|---------------|----------------------------|--------------|--------|
| 4.01.20 | 17 Mar 1999 | TR-MÄM-20-259 | 29 Mar 2006 12 Sep 2024 | mt-propeller | 2 - 10 |

2.5 MARKIERUNGEN DER TRIEBWERKSINSTRUMENTE

Die folgende Tabelle gibt die Markierungen der Triebwerksinstrumente und die Bedeutung der verwendeten Farben an.

| Instrument | Roter Radialstrich | Grüner Bogen | Gelber Bogen | Roter Radialstrich |
|--|--------------------|--------------------------|--------------------------------|--|
| | Mindestgrenze | normaler Betriebsbereich | Warnbereich | Höchstgrenze |
| Drehzahlmesser | | 600-2263 RPM | 2263 - 2385 RPM | 2385 RPM |
| Öltemperaturanzeige | 50 °C | 50 - 130 °C | | 130 °C |
| Zylinderkopf- temperaturanzeige wenn MÄM 20-405 NICHT umgesetzt wurde | | | | 135 °C |
| Kühlwassertemperatur- anzeige - wenn MÄM 20-405 umgesetzt wurde | | | | 120 °C  |
| Öldruckanzeige | 0,8 bar | 2,0 - 5 bar | 0,8 - 2,0 bar 5,0 - 7,0 bar | 7,0 bar |
| Kraftstoffmengen- anzeige Ansaugdruck- anzeige | | | | |

2.6 SONSTIGE INSTRUMENTENMARKIERUNGEN

Keine

| Dok. Nr. | Ausgabe | Rev. Nr. | Datum | Bezug | Seite |
|----------|-------------|-------------------|-------------|-------|--------|
| 4.01.20 | 17 Mar 1999 | FHB-TR-MÄM-20-405 | 30 Mar 2015 | | 2 - 11 |

2.7 MASSE (GEWICHT)

| | |
|---|--------------------------------|
| Höchstzulässige Startmasse: | 730 kg |
| Höchstzulässige Landemasse: | 730 kg |
| Leermasse: | Siehe Abschnitt 6 |
| Höchstzuladung im Gepäckraum: | 20 kg (Nur mit Gepäcknetz) |
| Höchstzuladung (inkl. Kraftstoff): | s. Wägebericht (S. 6-4 f) |
| Höchstzuladung im Sitz: | 110 kg |
| Flächenbelastung bei höchster Startmasse: | 62.80 kg / m ² |
| Leistungsbelastung bei höchstzul. Startmasse: | 9,91 kg / kW bzw. 7,30 kg / PS |

WARNUNG

Ein Überschreiten der Massengrenzen führt zur Überlastung des Flugzeuges sowie zur Verschlechterung von Flugeigenschaften und Flugleistungen.

2.8 SCHWERPUNKT

Die Bezugsebene (BE) für die Schwerpunktangaben steht senkrecht auf die Mittelachse der Rumpfröhre. Ihre Position in Längsrichtung ist so definiert, daß sie die Flügelvorderkante an der Wurzellippe berührt. Verfahren zur horizontalen Ausrichtung sowie Angaben über die zulässige Leermassenschwerpunktlage finden sich im Abschnitt 6.

Der Flugmassenschwerpunkt muß zwischen folgenden Grenzwerten liegen:

Vorderste Flugmassenschwerpunktlage: 250 mm hinter BE

Hinterste Flugmassenschwerpunktlage: 390 mm hinter BE

| Dok. Nr. | Ausgabe | Rev. Nr. | Datum | Bezug | Seite |
|----------|-------------|----------|-------|-------|--------|
| 4.01.20 | 17 Mar 1999 | | | | 2 - 12 |

WARNUNG

Ein Überschreiten der Schwerpunktgrenzen vermindert die Steuerbarkeit und Stabilität des Flugzeuges

Das Verfahren zur Feststellung der Schwerpunktlage wird in Abschnitt 6 angegeben.

2.9 ZULÄSSIGE MANÖVER

Das Flugzeug ist nach JAR-VLA Nonmalkategorie zugelassen.

Zugelassene Flugmanöver

- a) Alle normalen Flugmanöver
- b) Überziehen (ausgenommen dynamisches Überziehen)
- c) Lazy Eights, Eintrittsgeschwindigkeit: 116 kts (215 km/h)
Chandelles, Eintrittsgeschwindigkeit: 116 kts (215 km/h)
Steilkurven mit einer Quemeigung von nicht mehr als 60°

ANMERKUNG

Kunstflug sowie Flugmanöver mit mehr als 60° Schräglage sind nicht gestattet.

| Dok. Nr. | Ausgabe | Rev. Nr. | Datum | Bezug | Seite |
|----------|-------------|----------|-------|-------|--------|
| 4.01.20 | 17 Mar 1999 | | | | 2 - 13 |

2.10 MANÖVERLASTVIELFACHE

Tabelle der strukturellen Höchstlastvielfachen:

| g | bei V_A | bei V_{NE} | mit voll ausgefahrenen Klappen |
|---------|-----------|--------------|--------------------------------|
| Positiv | 4,4 | 4,4 | 2,0 |
| Negativ | 2,2 | 2,2 | 0 |

WARNUNG

Ein Überschreiten der Höchstlastvielfachen führt zu einer Überlastung des Flugzeuges. Gleichzeitige Vollausschläge von mehr als einem Steuerorgan können auch bei Geschwindigkeiten unterhalb der Manövergeschwindigkeit zu einer Überlastung der Struktur führen.

2.11 BETRIEBSHÖHE

Das Flugzeug hat eine maximale nachgewiesene Betriebshöhe von 4000m.

2.12 FLUGBESATZUNG

Einsitzig darf das Flugzeug nur vom linken Sitz aus betrieben werden.

| Dok. Nr. | Ausgabe | Rev. Nr. | Datum | Bezug | Seite |
|----------|-------------|----------|-------|-------|--------|
| 4.01.20 | 17 Mar 1999 | | | | 2 - 14 |

2.13 BETRIEBSARTEN

Zugelassen sind Flüge nach Sichtflugregeln VFR bei Tag.

Mindestausrüstung, Flug- und Navigationsinstrumente:

- Fahrtmesser
- Höhenmesser
- Magnetkompass

Mindestausrüstung, Triebwerksinstrumente:

- Tankanzeiger
- Öldruckanzeiger
- Öltemperaturanzeiger
- Tachometer
- Kraftstoffdruckwarnleuchte
- Ansaugdruckanzeiger
- Unterspannungswarnleuchte
- Generatorwarnleuchte
- Low Volt-Warnleuchte

Wenn MÄM 20-405 umgesetzt wurde:
Kühlwassertemperaturanzeiger



~~Wenn MÄM 20-405 NICHT umgesetzt wurde:
Zylinderkopftemperaturanzeiger~~ **Nicht zutreffend**

| Dok. Nr. | Ausgabe | Rev. Nr. | Datum | Bezug | Seite |
|----------|-------------|-------------------|-------------|-------|--------|
| 4.01.20 | 17 Mar 1999 | FHB-TR-MÄM-20-405 | 30 Mar 2015 | | 2 - 15 |

2.14 KRAFTSTOFF

Kraftstoffinhalt

| | |
|-----------------|------|
| Gesamtfüllmenge | 79 l |
| Ausfliegbar | 77 l |

Kraftstoffspezifikation

| | |
|--------------------------|---|
| a) AVGAS 100LL | |
| b) Tankstellenkraftstoff | min 95 Oklan ROZ, EN 228 Super EN 228 Super Plus MOGAS gemäß BAZ-Erlaß Zl. 6412-11/16-83 |

2.15 WEITERE BETRIEBSGRENZEN

Landescheinwerfer und Positionslichter

Landescheinwerfer und Positionslichter (soweit vorhanden) dürfen nur 10 % der Motorlaufzeit eingeschaltet sein, da sonst die Ladung der Batterie nicht gewährleistet ist.

Motorkühlung

Das Winter Shield muß bei Bodenaussentemperaturen unter 0°C installiert werden.
Das Cowling Baffle muß bei Bodenaussentemperaturen unter 0°C entfernt werden.
Der Winterkit muß bei Bodenaussentemperaturen unter 0°C installiert werden.

| Dok. Nr. | Ausgabe | Rev. Nr. | Datum | Bezug | Seite |
|----------|-------------|-----------------------------------|-------------|-------|--------|
| 4.01.20 | 17 Mar 1999 | FHB-TR-MÄM-20-305/405 SB 20-29 | 24 Jan 2023 | | 2 - 16 |

2.16 HINWEISSCHILDER FÜR BETRIEBSGRENZEN

Im Flugzeug sind folgende Hinweisschilder angebracht:

a) linkes Instrumentenbrett:

Manövergeschwindigkeit: $V_A = 104\text{kts}$

Dieses Flugzeug ist eingestuft als Leichtflugzeug und nur für Tag-Sichtflug ohne Vereisungsbedingungen zugelassen. Alle Kunstflugmanöver, einschließlich beabsichtigtem Trudeln, sind verboten. Weitere Betriebsgrenzen sind dem Flughandbuch zu entnehmen.

**Rauchen
verboten**

b) rechtes Instrumentenbrett:

**Kühlwasser
max. 120 °C**

Wenn MÄM 20-405 umgesetzt wurde

~~Cyl. max.
135 °C~~

Nicht zutreffend

Wenn MÄM 20-405 NICHT umgesetzt wurde

**Öl max.
130 °C**

Öldruck

**ausfliegbar
77 l**

**Fuel
Quantity**

Öl Press.

**Engine
Start**

**NAV
GPS**

COMM

TRX

XPDR

**Gener.
Contr.**

Gener.

**Battery
Main CB**

auf den Instrumenten

neben den Sicherungen

| Dok. Nr. | Ausgabe | Rev. Nr. | Datum | Bezug | Seite |
|----------|-------------|-------------------|-------------|-------|--------|
| 4.01.20 | 17 Mar 1999 | FHB-TR-MÄM-20-405 | 24 Jan 2023 | | 2 - 17 |

START - CHECK

1. Beladeplan beachten
2. Hauptbolzen gesichert
3. Brandhahn AUF
4. Kraftstoffvorrat kontrollieren
5. Elektr. Kraftstoffpumpe EIN
6. Haube verriegelt
7. Richtig angeschnallt
8. Propellercheck
9. Magnetencheck
10. Flügelklappen T/O
11. Ruder freigängig
12. Trimmung kontrolliert
13. Parkbremse gelöst

LO / V

über die Unterspannungshinweisleuchte

**CHECK vor dem Start:
HAUBE BEIDSEITIG VERRIEGELT**

in der Nähe des Zündschlosses

am Instrumentenbrett oder auf der Mittelkonsole über den Leistungshebeln

(c) mittleres Instrumentenbrett:

| | | | | | | | | |
|---------|------------|------|----------|-----|-----|-----|---------|--------|
| ON | ON | ON | ON | ON | ON | ON | ON | ON/OFF |
| Battery | Avionics | Fuel | Position | ACL | | | TRX Aud | Flaps |
| Gener. | Fuel Pres. | Pump | Lights | | ADI | HSI | GAD | IC |

an den Schaltern und Sicherungsautomaten

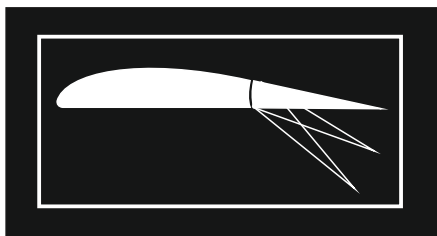

UP
T/O
LDG

FLAPS

am Landeklappen-Steuergerät

| | | | | | |
|----------|-------------|----------------------------|----------------------------|-------|--------|
| Dok. Nr. | Ausgabe | Rev. Nr. | Datum | Bezug | Seite |
| 4.01.20 | 17 Mar 1999 | MSB 20-39 TR-MÄM-20-469 | 12 Nov 2001 02 Mai 2022 | | 2 - 18 |

(d) unter dem mittleren Instrumentenbrett:

**Kabinen-
heizung
ziehen - EIN**

**Choke
ziehen - EIN**

**Parkbremse
ziehen**

(e) auf der Mittelkonsole an den Leistungshebeln (Throttle-Quadrant):

AUS Vergaservorwärmung EIN

Vollgas

Prop.

Leerlauf

(f) am Trimmknopf:

Kopflastig

Trimmung

Schwanzlastig

(g) an den Bremsflüssigkeitsbehältern an den Pedalen des Copiloten:

**Hydraulic
Fluid 4**

(h) am Brandhahn (an der Seite des Mitteltunnels im linken Fußraum):

Brandhahn AUF

ZU

| Dok. Nr. | Ausgabe | Rev. Nr. | Datum | Bezug | Seite |
|----------|-------------|----------|-------------|-------|--------|
| 4.01.20 | 17 Mar 1999 | 1 | 06 Sep 1999 | | 2 - 19 |

(i) an den Lüftungsdüsen links und rechts an der Bordwand:

Lüftung

(k) im Gepäckraum:

**Gepäck, max. 20 kg,
nur mit Gepäcknetz**

(l) an der ELT-Halterung:

**ELT
ON - OFF - AUTO**

Das folgende Hinweisschild ist am Wintershield montiert:

**REMOVE AT OUTSIDE
TEMPERATURES ON
GROUND ABOVE 0°C
(32°F)**

Das folgende Hinweisschild ist am Cowling Baffle montiert:

**INSTALL AT OUTSIDE
TEMPERATURES ON
GROUND ABOVE 0°C
(32°F)**

Das folgende Hinweisschild wird am Instrumentenbrett montiert:

**Bei einer Bodentemperatur über 0°C muss das Cowling Baffle
installiert und das Winter Shield entfernt werden - siehe FHB**

Das folgende Hinweisschild ist am Winterkit montiert:

**REMOVE AT OUTSIDE TEMPERATURES ON
GROUND ABOVE 0°C (32°F)**



**Part No.: 15.9490
WINTERISATION KIT**

| Dok. Nr. | Ausgabe | Rev. Nr. | Datum | Bezug | Seite |
|----------|-------------|-------------------------------|-------------|-------|--------|
| 4.01.20 | 17 Mar 1999 | FHB-TR-MÄM-20-405 SB 20-29 | 17 Jan 2023 | | 2 - 20 |

ABSCHNITT 3

NOTVERFAHREN

Seite

| | |
|---|------|
| 3.1 EINFÜHRUNG | 3-2 |
| 3.2 TRIEBWERKSSTÖRUNGEN | |
| 3.2.1 Triebwerksstörungen am Boden | 3-3 |
| 3.2.2 Triebwerksstörungen während des Start | 3-3 |
| 3.2.3 Triebwerksstörungen im Flug | 3-4 |
| 3.3 WIEDERANLASSEN DES AUSGEFALLENEN TRIEBWERKS IM FLUG | |
| 3.3.1 Wiederanlassen des Triebwerks mit Propeller Windmilling | 3-5 |
| 3.3.2 Wiederanlassen des Triebwerks bei stehendem Propeller | 3-6 |
| 3.4 BRAND | |
| 3.4.1 Brand am Boden | 3-7 |
| 3.4.2 Brand während des Starts | 3-7 |
| 3.4.3 Brand im Flug..... | 3-8 |
| 3.5 GLEITFLUG | 3-10 |
| 3.6 NOTLANDUNGEN | |
| 3.6.1 Vorsorgliche Landung | 3-10 |
| 3.6.2 Landung mit defekten Reifen am Hauptfahrwerk | 3-12 |
| 3.6.3 Landung mit defekten Radbremsen | 3-12 |
| 3.6.4 Notlandung mit stehendem Triebwerk | 3-12 |
| 3.7 BEENDEN DES UNBEABSICHTIGTEN TRUDELNS | 3-13 |
| 3.8 ANDERE NOTFÄLLE | |
| 3.8.1 Vereisung | 3-14 |
| 3.8.2 Störung im elektrischen System | 3-15 |
| 3.8.3 Störung im Avionik-System | 3-17 |

| Dok. Nr. | Ausgabe | Rev. Nr. | Datum | Bezug | Seite |
|----------|-------------|----------|-------|-------|-------|
| 4.01.20 | 17 Mar 1999 | | | | 3 - 1 |

3.1 EINFÜHRUNG

Der vorliegende Abschnitt beinhaltet Checklisten sowie die Beschreibung der empfohlenen Verfahren bei eventuell eintretenden Notfällen. Motorausfall oder andere flugzeugbedingte Notfälle sind höchst unwahrscheinlich, wenn die vorgeschriebenen Verfahren zur Vorflugkontrolle und zur Instandhaltung eingehalten werden.

Falls dennoch ein Notfall eintritt, sollten die hier angegebenen Richtlinien beachtet und angewandt werden, um das Problem zu beheben.

Da es nicht möglich ist, alle Arten von Notfällen vorherzusehen und im Flughandbuch zu berücksichtigen, sind Kenntnisse über das Flugzeug sowie Wissen und Erfahrung des Piloten bei der Lösung von auftretenden Problemen unumgänglich.

Bestimmte Fluggeschwindigkeiten für Notfälle:

| Anlaß | IAS: | |
|---|----------|------------|
| | kts | km/h |
| Triebwerksausfall nach dem Abheben (Flügelklappen in Startstellung T/O) | 59 | 110 |
| Gleitfluggeschwindigkeit für den besten Gleitwinkel (Flügelklappen in Startstellung T/O) bei einer Flugmasse von: 730 kg bei einer Flugmasse von: 600 kg | 70 64 | 130 118 |
| Vorsorgliche Landung mit Triebwerksleistung, Flügelklappen in Landstellung (LANDING) | 54 | 100 |
| Notlandung mit Triebwerksstillstand (Flügelklappen nach Bedarf) | 59 | 110 |

| Dok. Nr. | Ausgabe | Rev. Nr. | Datum | Bezug | Seite |
|----------|-------------|----------|-------|-------|-------|
| 4.01.20 | 17 Mar 1999 | | | | 3 - 2 |

3.2 TRIEBWERKSSTÖRUNGEN

3.2.1 TRIEBWERKSSTÖRUNG AM BODEN

1. Gashebel LEERLAUF
2. Bremsen nach Bedarf

3.2.2 TRIEBWERKSSTÖRUNG WÄHREND DES STARTS

I. TRIEBWERKSLEISTUNG NICHT AUSREICHEND

1. Geschwindigkeit 59 kts /110 km/h
2. Gashebel vorne
3. Vergaservorwärmung AUS (vorne)
4. Choke AUS (gedrückt)
5. Brandhahn OFFEN
6. Zündschalter BOTH
7. Elektrische Kraftstoffpumpe EIN
8. Propellerverstellhebel max. Drehzahl

WARNUNG

Läßt sich die Störung nicht sofort beheben und gibt der Motor keine brauchbare Leistung mehr ab, so ist unter einer Höhe von 300 ft über Grund eine Geradeauslandung durchzuführen.

Vor dem Aufsetzen:

9. Brandhahn ZU
10. Zündschalter (Zündung) OFF
11. Batterie-/Hauptschalter AUS

| Dok. Nr. | Ausgabe | Rev. Nr. | Datum | Bezug | Seite |
|----------|-------------|----------|-------|-------|-------|
| 4.01.20 | 17 Mar 1999 | | | | 3 - 3 |

II. TRIEBWERK STEHT

Notlandung entsprechend Punkt 3.6.4

NOTLANDUNG MIT STEHENDEM TRIEBWERK durchführen.

3.2.3 TRIEBWERKSSTÖRUNG IM FLUG

I. RAUH LAUFENDES TRIEBWERK:

- | | | |
|----|-----------------------------|--|
| 1. | Vergaservorwärmung | EIN (hinten) |
| 2. | Elektrische Kraftstoffpumpe | EIN |
| 3. | Magneten | prüfen, BOTH |
| 4. | Gashebel | Stellung beibehalten |
| 5. | Keine Verbesserung | Leistung auf minimal erforderliche reduzieren, sobald wie möglich landen. |

II. ABFALL DES ÖLDRUCKES

1. Öltemperatur prüfen
- 2.a Wenn Öldruck unter grünen Bereich abfällt und Öltemperatur normal:
- Landung auf nächstgelegenen Flugplatz
- 2.b Wenn Öldruck unter grünem Bereich mit ansteigender Öltemperatur.
- Motorleistung auf minimal erforderliche reduzieren
- sobald wie möglich landen
- dabei permanent auf Motorsausfall und Notlandung vorbereitet sein

| Dok. Nr. | Ausgabe | Rev. Nr. | Datum | Bezug | Seite |
|----------|-------------|----------|-------|-------|-------|
| 4.01.20 | 17 Mar 1999 | | | | 3 - 4 |

III ABFALL DES KRAFTSTOFFDRUCKES

1. Elektrische Kraftstoffpumpe einschalten
2. Wenn Kraftstoffdruckwamleuchte nicht erlischt:
 - sobald wie möglich landen
 - permanent auf Motorausfall und Notlandung vorbereitet sein.

3.3 WIEDERANLASSEN DES AUSGEFALLENEN TRIEBWERKS IM FLUG

3.3.1 WIEDERANLASSEN DES TRIEBWERKS MIT PROPELLER WINDMILUNG

Solange eine Geschwindigkeit (IAS) von 54 kts. / 62 mph 100 km/h nicht unterschritten wird, dreht sich der Propeller im Windmilling weiter.

- | | | |
|----|-----------------------------|------------------|
| 1. | Geschwindigkeit (IAS) | 70 kts /130 km/h |
| 2. | Flügelklappen | Startstellung |
| 3. | Propellerverstellhebel | max. Drehzahl |
| 4. | Elektrische Kraftstoffpumpe | EIN |
| 5. | Zündschalter | BOTH |
| 6. | Brandhahn | OFFEN |
| 7. | Gashebel | 2 cm nach vom |

Wenn Triebwerk innerhalb von 10 Sekunden nicht anspringt:

Kaltstart:

- | | | |
|-----|--------------|---------------|
| 8. | Gashebel | Leerlauf |
| 9. | Choke | EIN (gezogen) |
| 10. | Zündschalter | START |

| Dok. Nr. | Ausgabe | Rev. Nr. | Datum | Bezug | Seite |
|----------|-------------|----------|-------|-------|-------|
| 4.01.20 | 17 Mar 1999 | | | | 3 - 5 |

3.3.2 WIEDERANLASSEN DES TRIEBWERKS BEI STEHENDEM PROPELLER

- | | | |
|----|-----------------------------|----------------|
| 1. | Elektrische Verbraucher | AUS |
| 2. | Hauptschalter | EIN |
| 3. | Propellerverstellhebel | max. Drehzahl |
| 4. | Elektrische Kraftstoffpumpe | EIN |
| 5. | Gashebel | |
| | Kaltstart | Leerlauf |
| | warmer Motor | 2 cm nach vorn |
| 6. | Choke | |
| | Kaltstart | EIN (gezogen) |
| | warmer Motor | AUS (gedrückt) |
| 7. | Zündschalter | START |

ANMERKUNG

Durch Andrücken des Flugzeugs auf ca. 200 km/h kann der Motor ebenfalls gestartet werden. Ein Höhenbedarf von ca. 1000 ft. / 300 m muß dabei einkalkuliert werden.

Nach erfolgreichem Anlassen:

- | | | |
|-----|-------------------------|-----------------|
| 8. | Öldruck | prüfen |
| 9. | Choke | AUS (gedrückt) |
| 10. | Elektrische Verbraucher | nach Bedarf EIN |
| 11. | Öltemperatur | prüfen |

| Dok. Nr. | Ausgabe | Rev. Nr. | Datum | Bezug | Seite |
|----------|-------------|----------|-------|-------|-------|
| 4.01.20 | 17 Mar 1999 | | | | 3 - 6 |

3.4 BRAND

3.4.1 BRAND AM BODEN

1 TRIEBWERKSBRAND BEIM ANLASSEN AM BODEN

1. Brandhahn ZU
2. Gashebel VOLLGAS
3. Batterie-/Hauptschalter AUS
4. Zündschalter OFF
5. Flugzeug sofort verlassen

II.ELEKTRISCHER BRAND MIT RAUCHENTWICKLUNG AM BODEN

1. Batterie-/Hauptschalter AUS

Wenn Triebwerk läuft:

2. Gashebel LEERLAUF
3. Zündschalter OFF
4. Kabinenhaube öffnen
5. Flugzeug sofort verlassen

3.4.2 BRAND WÄHREND DES STARTS

a.) wenn Startabbruch noch möglich ist:

1. Gashebel LEERLAUF
2. Bremsen einsetzen - so stark wie möglich - Flugzeug zum Stillstand bringen
3. Nach dem Anhalten - weitere Verfahren entsprechend Punkt 3.4.1 Brand am Boden

| Dok. Nr. | Ausgabe | Rev. Nr. | Datum | Bezug | Seite |
|----------|-------------|----------|---------------|-------|-------|
| 4.01.20 | 17 Mar 1999 | | 19. Nov. 2025 | | 3 - 7 |

a.) wenn Startabbruch nicht mehr möglich ist:

1. Geeignetes Notlandefeld wählen
2. Geschwindigkeit (IAS) 59 kts. /110 km/h
3. Flügelklappen T/O
4. Brandhahn ZU
5. Gashebel VOLLGAS
6. Elektrische Kraftstoffpumpe AUS
7. Kabinenheizung AUS
8. Batterie-/Hauptschalter AUS
9. Notlandung durchführen

3.4.3 BRAND IM FLUG

I. TRIEBWERKSBRAND IM FLUG

1. Geschwindigkeit (IAS) 70 kts /130 km/h
2. Flügelklappen T/O
3. Brandhahn ZU
4. Gashebel VOLLGAS
5. Elektrische Kraftstoffpumpe AUS
6. Kabinenheizung AUS
7. Batterie-/Hauptschalter AUS
8. Notlandung durchführen

| Dok. Nr. | Ausgabe | Rev. Nr. | Datum | Bezug | Seite |
|----------|-------------|----------|-------|-------|-------|
| 4.01.20 | 17 Mar 1999 | | | | 3 - 8 |

II. ELEKTRISCHER BRAND MIT RAUCHENTWICKLUNG IM FLUG

1. Batterie-/Hauptschalter AUS
2. Kabinenheizung AUS
3. Kabinenbelüftung AUF
- 4.

Falls das Feuer erloschen ist. und elektrischer Strom für die Fortsetzung des Flugs benötigt wird:

5. Avionikhauptschalter AUS
6. Elektrische Verbraucher AUS
7. Batterie-/Hauptschalter EIN
8. Avionikhauptschalter EIN
9. Funkgerät EIN
10. Sobald wie möglich landen

III. KABINENBRAND IM FLUG

1. Batterie-/Hauptschalter AUS
2. Kabinenbelüftung AUF
3. Kabinenheizung AUS
4. Sobald wie möglich landen

| Dok. Nr. | Ausgabe | Rev. Nr. | Datum | Bezug | Seite |
|----------|-------------|----------|---------------|-------|-------|
| 4.01.20 | 17 Mar 1999 | TM 20-3 | 19. Nov. 2025 | | 3 - 9 |

3.5 GLEITFLUG

1. Flügelklappen T/O
2. Geschwindigkeit (IAS)
bei 730 kg: 70 kts /130 km/h
bei 600 kg: 64 kts /118 km/h
3. Gleitzahl: 14,
d.h. bei 1000 ft. /305 m über Grund beträgt die Gleitstrecke bei Windstille 4.3 km.

ANMERKUNG

Die Gleitstrecke aus 1000 ft. Höhe verlängert sich für je 10 kts.
Rückenwind um 0,6 km. Die Gleitstrecke aus 1000 ft.
Höhe verkürzt sich für je 10 kts. Gegenwind um 0,7 km.

3.6 NOTLANDUNGEN

3.6.1 VORSORGLICHE LANDUNG

ANMERKUNG

Eine derartige Landung wäre als Außenlandung nur dann erforderlich, wenn der begründete Verdacht besteht, daß durch Mängel am Flugzeug oder dessen Systemen vor Erreichen des Zielflugplatzes infolge Betriebsstörungen oder aus Wettergründen eine Gefährdung für Flugzeug und Insassen nicht ausgeschlossen werden kann.

| Dok. Nr. | Ausgabe | Rev. Nr. | Datum | Bezug | Seite |
|----------|-------------|----------|-------|-------|-------|
| 4.01.20 | 17 Mar 1999 | | | | 3 -10 |

1. Geeignetes Landefeld suchen, dabei besonders auf Windrichtung und Hindernisse im Anflugsektor achten.
2. Sinkflug einleiten
3. Gashebel nach Bedarf
4. Trimmung nach Bedarf
5. Flügelklappen nach Bedarf, dabei zulässige Geschwindigkeit beachten
6. Ausgewähltes Landefeld in niedriger Höhe nicht unter 350 ft. | 100 m über Grund überfliegen, um eventuelle Hindernisse erkennen zu können (Leitungen, Weidezäune, Gräben, etc.)

Endanflug

7. Gashebel nach Bedarf
8. Propellerverstellhebel voll vome
9. Vergaservorwärmung EIN
10. Elektrische Kraftstoffpumpe EIN
11. Flügelklappen LANDING
12. Geschwindigkeit 59 kts / 110 km/h

Aufsetzen

-mit Mindestgeschwindigkeit, dabei das Bugrad so lange wie möglich über dem Boden halten

Nach dem Aufsetzen:

13. Brandhahn ZU
14. Zündschalter OFF
15. Batterie-/Hauptschalter AUS

ANMERKUNG

Wenn keine ebene Landefläche gefunden wird, ist eine Landung hangaufwärts nach Möglichkeit vorzuziehen.

| Dok. Nr. | Ausgabe | Rev. Nr. | Datum | Bezug | Seite |
|----------|-------------|----------|-------|-------|-------|
| 4.01.20 | 17 Mar 1999 | | | | 3 -11 |

3.6.2 LANDUNG MIT EINEM DEFEKTEN REIFEN AM HAUPTFAHRWERK

1. Endanflug mit Flügelklappen in Landstellung
2. Das Flugzeug an der dem defekten Reifen gegenüberliegenden Begrenzung der Landebahn aufsetzen, um Richtungsänderungen, die während des Ausrollens durch den defekten Reifen zu erwarten sind, innerhalb der Landebahn korrigieren zu können.
3. Landung mit leicht in die Richtung des unbeschädigten Reifens hängender Räche. Nach dem Aufsetzen ist das Bugrad so rasch wie möglich an den Boden zu bringen, wodurch eine bessere Steuerbarkeit während des Ausrollens gewährleistet ist.
4. Zur Entlastung des schadhafte Reifens ist während des Ausrollens ein voller Querruderausschlag in Richtung des unbeschädigten Reifens zu geben.

3.6.3 LANDUNG MIT DEFEKTEN RADBREMSEN

Im allgemeinen ist es zu empfehlen, auf Gras zu landen, um die Landerollstrecke aufgrund des höheren Widerstands auf Gras zu verkürzen.

Nach dem Aufsetzen:

1. Zündschalter OFF
2. Batterie-/Hauptschalter AUS

3.6.4 NOTLANDUNG MIT STEHENDEM TRIEBWERK

1. Flügelklappen nach Bedarf
2. Geschwindigkeit (IAS) 59 kts / 110 km/h
3. Brandhahn ZU
4. Zündschalter OFF
5. Batterie-/Hauptschalter AUS

| Dok. Nr. | Ausgabe | Rev. Nr. | Datum | Bezug | Seite |
|----------|-------------|----------|-------|-------|-------|
| 4.01.20 | 17 Mar 1999 | | | | 3 -12 |

3.7 BEENDEN DES UNBEABSICHTIGTEN TRUDELNS

- | | | |
|----|---------------|------------------------------------|
| 1. | Gashebel | LEERLAUF |
| 2. | Seitenruder | Vollausschlag gegen Trudelrichtung |
| 3. | Steuerknüppel | neutral |
| 4. | Seitenruder | neutral |
| 5. | Flügelklappen | UP |
| 6. | Höhenruder | vorsichtig ziehen |

Flugzeug aus dem Bahnneigungsflug in die Normalfluglage bringen. Dabei höchstzulässige Fluggeschwindigkeit V_{NE} nicht überschreiten.

ANMERKUNG

Unbeabsichtigtes Trudeln ist aufgrund der sehr guten Langsamflug- und Stabilitätseigenschaften des Flugzeuges sowohl im Steig-, Reise- und Sinkflug als auch im Kurvenflug nicht zu erwarten, wenn die Mindestfluggeschwindigkeit nicht unterschritten wird und die Flugmassenschwerpunktlage innerhalb der zulässigen Grenzwerte liegt. Beabsichtigtes Trudeln ist mit diesem Flugzeug nicht zulässig.

| Dok. Nr. | Ausgabe | Rev. Nr. | Datum | Bezug | Seite |
|----------|-------------|----------|-------|-------|-------|
| 4.01.20 | 17 Mar 1999 | | | | 3 -13 |

3.8 ANDERE NOTFÄLLE

3.8.1 VEREISUNG

UNBEABSICHTIGTES EINFLIEGEN IN EINE VEREISUNGSZONE

1. Vereisungsgebiet verlassen (durch Ändern der Flughöhe oder Umkehren, um Zonen mit höheren Außenlufttemperaturen zu erreichen.
2. Durch fortgesetztes Bewegen aller Ruder deren Gängigkeit erhalten
3. Kabinenheizung EIN
4. Drehzahl erhöhen, um Eisansatz an den Propellerblättern zu vermeiden (höchstzulässige Drehzahl beachten !)
5. Vergaservorwärmung EIN

WICHTIGER HINWEIS

Bei Eisansatz an der Flügelvorderkante erhöht sich die Überziehgeschwindigkeit!

| Dok. Nr. | Ausgabe | Rev. Nr. | Datum | Bezug | Seite |
|----------|-------------|----------|-------|-------|-------|
| 4.01.20 | 17 Mar 1999 | | | | 3 -14 |

3.8.2 STÖRUNG IM ELEKTRISCHEN SYSTEM

I. GENERATORWARNLEUCHE LEUCHTET AUF BEI LAUFENDEM TRIEBWERK

1. Amperemeter prüfen
wenn Zeiger links vom O-Punkt (-):
 - alle Verbraucher, die nicht für eine sichere Durchführung des Fluges benötigt werden, ausschalten.
 - auf nächstgelegenen Flugplatz landen.

ANMERKUNG

Bei mittlerem Batterieladezustand kann mit einer Versorgung von Funkgerät und Ausfahren der Landeklappen für mindestens eine Stunde gerechnet werden.

II. UNTERSpannungSHINWEISLEUCHE. LO/V- LAMPE

Diese Kontrollampe leuchtet bei einer Unterschreitung der Bord-spannung (13,75 V) bei 12,50 V auf.

Die möglichen Gründe sind:

- Störung in der Stromversorgung
- zu niedrige Drehzahl
- zu viele Verbraucher

a.) Lo/V-Lampe leuchtet am Boden

| | |
|-------------------|-------------|
| Drehzahl | 1200 RPM |
| Landescheinwerfer | ausschalten |
| Positionslichter | ausschalten |
| Amperemeter | prüfen |

Wenn Lo/V-Leuchte weiterleuchtet und Amperemeter (-) = links
Flugvorhaben abbrechen

| Dok. Nr. | Ausgabe | Rev. Nr. | Datum | Bezug | Seite |
|----------|-------------|----------|-------|-------|-------|
| 4.01.20 | 17 Mar 1999 | | | | 3 -15 |

b.) Lo/V-Leuchte leuchtet während des Fluges

Landescheinwerfer prüfen AUS

Amperemeter prüfen:

Wenn Lo/V-Leuchte weiterleuchtet und Amperemeter (-) = links

- Verfahren 3.8.2 I. Generatorfehler befolgen

c.) Lo/V-Leuchte leuchtet während der Landung

- nach der Landung entsprechend a.) verfahren

III. FLÜGELKLAPPENANTRIEB

Fehler in Positionsanzeige oder Funktion:

- Positionskontrolle der Flügelklappen per Sichtprüfung
- Geschwindigkeit im weißen Bereich
- Alle Klappenschalterstellungen durchtesten, da die beiden Klappenendstellungen sehr ausfallsicher sind

Je nach verfügbarer Klappenstellung, geändertes Landeanflugverfahren

- a) Nur UP verfügbar Anfluggeschwindigkeit um 5 kts erhöhen,
Schleppgaslandung mit flachem Anflugwinkel
- b) Nur T/O verfügbar normale Anfluggeschwindigkeit,
Schleppgaslandung mit flachem Anflugwinkel
- c) Nur LDG verfügbar normale Landung

| Dok. Nr. | Ausgabe | Rev. Nr. | Datum | Bezug | Seite |
|----------|-------------|----------|-------|-------|-------|
| 4.01.20 | 17 Mar 1999 | | | | 3 -16 |

IV. ANLASSER

Anlasser klinkt nach dem Anlassen des Motors nicht aus:

1. Gashebel Leerlauf
2. Zündschalter OFF

jegliches Flugvorhaben abbrechen!

3.8.3 STÖRUNG IM AVIONIK-SYSTEM

I. KEIN FUNKEMPFANG BEI BETRIEBSBEREITEM GERÄT:

prüfen, ob die Sprechaste verhängt ist - Lautsprecher prüfen (Squelch kurz deaktivieren)

wenn vorhanden:

Headsets verwenden

II.SENDEN BEI BETRIEBSBEREITEM GERÄT NICHT MÖGLICH:

- eingestellte Frequenz überprüfen,
- Mikrophon überprüfen, falls vorhanden anderes Mikrophon verwenden (Headset)

Sollte die Störung nicht beseitigt werden können:

- ggf. den Transponder auf "COM FAILURE" Code einstellen.

| Dok. Nr. | Ausgabe | Rev. Nr. | Datum | Bezug | Seite |
|----------|-------------|----------|-------|-------|-------|
| 4.01.20 | 17 Mar 1999 | | | | 3 -17 |

ABSCHNITT 4

NORMALE BETRIEBSVERFAHREN

Seite

| | |
|--|------|
| 4.1 EINFÜHRUNG | 4-2 |
| 4.2 FLUGGESCHWINDIGKEITEN FÜR NORMALE BETRIEBSVERFAHREN..... | 4-2 |
| 4.3 [BEWUSST FREIGELASSEN]..... | 4-3 |
| 4.4 NORMALVERFAHREN CHECK-LISTE | |
| 4.4.1 Vorflugkontrolle | 4-4 |
| I. Innenkontrolle | 4-4 |
| II. Außenkontrolle | 4-6 |
| 4.4.2 Vor dem Anlassen des Triebwerks | 4-10 |
| 4.4.3 Anlassen des Triebwerks | 4-11 |
| 4.4.4 Vor dem Rollen | 4-12 |
| 4.4.5 Rollen | 4-12 |
| 4.4.6 Vor dem Start | 4-13 |
| 4.4.7 Start | 4-14 |
| 4.4.8 Steigflug | 4-15 |
| 4.4.9 Reiseflug | 4-16 |
| 4.4.10 Sinkflug | 4-17 |
| 4.4.11 Landeanflug | 4-17 |
| 4.4.12 Durchstarten | 4-18 |
| 4.4.13 Nach der Landung | 4-18 |
| 4.4.14 Abstellen des Motors | 4-19 |
| 4.4.15 Nachflugkontrolle | 4-19 |
| 4.4.16 Flug im Regen | 4-19 |

| Dok. Nr. | Ausgabe | Rev. Nr. | Datum | Bezug | Seite |
|----------|-------------|----------|-------|-------|-------|
| 4.01.20 | 17 Mar 1999 | | | | 4 -1 |

4.1 EINFÜHRUNG

Abschnitt 4 beinhaltet Checklisten und beschreibt erweiterte Verfahrensschritte für den normalen Betrieb des Luftfahrzeuges. Normalverfahren und, soweit erforderlich, ergänzende Informationen in Verbindung mit der Verwendung von Zusatzausrüstung, werden im Abschnitt 9 beschrieben.

4.2 FLUGGESCHWINDIGKEITEN FÜR NORMALE BETRIEBSVERFAHREN

Sofern nicht anders angegeben, gelten die nachfolgenden Geschwindigkeitswerte für die höchstzulässige Start- und Landemasse, sie können aber auch bei geringeren Flugmassen angewandt werden.

| START | IAS: | |
|--|------|------|
| | kts | km/h |
| Steigfluggeschwindigkeit bei normalem Start bis 15m Hindernis | 58 | 108 |
| Geschwindigkeit für bestes Steigen in Meereshöhe v_y (Flügelklappen T/O) | 65 | 120 |
| Geschwindigkeit für besten Steigwinkel in Meereshöhe v_x (Flügelklappen T/O) | 58 | 108 |

| Dok. Nr. | Ausgabe | Rev. Nr. | Datum | Bezug | Seite |
|----------|-------------|----------|-------|-------|-------|
| 4.01.20 | 17 Mar 1999 | | | | 4 - 2 |

| | IAS | |
|--|-----|------|
| | kts | km/h |
| Landungen | | |
| Anfluggeschwindigkeit für normale Landung Flügelklappen Landstellung | 59 | 110 |
| Mindestgeschwindigkeit beim Durchstarten Flügelklappen Start- oder Landstellung | 51 | 95 |
| Höchste nachgewiesene Seitenwindgeschwindigkeit bei Start und Landung | 15 | 27 |
| Reiseflug | | |
| Höchstzulässige Geschwindigkeit bei Turbulenz V_{NA} | 117 | 217 |
| Höchstzulässige Geschwindigkeit für volle Ruderausschläge V_A | 104 | 193 |
| Höchstzulässige Geschwindigkeit mit ausgefahrenen Flügelklappen V_{FE} | 81 | 150 |

4.3

BEWUSST FREIGELASSEN

| Dok. Nr. | Ausgabe | Rev. Nr. | Datum | Bezug | Seite |
|----------|-------------|----------|-------|-------|-------|
| 4.01.20 | 17 Mar 1999 | | | | 4 -3 |

4.4 NORMALVERFAHREN CHECK-LISTE

4.4.1 VORFLUGKONTROLLE

I. INNENKONTROLLE

- | | | |
|----|------------------------------------|---|
| a) | Flugzeugpapiere | prüfen |
| b) | Checkliste | vorhanden |
| c) | Parkbremse | setzen |
| d) | Zündschlüssel | abgezogen |
| e) | Kabinenhaube | sauber, unbeschädigt |
| f) | Sicherungen | gedrückt |
| g) | Batterie-/Hauptschalter | EIN |
| h) | Kontrolleuchte für Kühlmittelstand | Kontrollampe leuchtet für ca. 3 Sek. auf und erlischt, wenn der Kühlmittelstand im Verteilerbehälter in Ordnung ist |

ANMERKUNG

Wenn die Kontrollampe für den Kühlmittelstand nicht erlischt, ist Kühlmittel im Verteilerbehälter (mittig auf dem Motor) nachzufüllen. Dazu ist die obere Cowling abzunehmen.

WARNUNG

Der Druckverschluß des Verteilerbehälters muß über eine Raste verschlossen werden. Sicherer Sitz kontrollieren!

- | | | |
|----|-------------------------|-------------|
| i) | Kraftstoffmenge | ausreichend |
| j) | Batterie-/Hauptschalter | AUS |

| Dok. Nr. | Ausgabe | Rev. Nr. | Datum | Bezug | Seite |
|----------|-------------|----------|-------|-------|-------|
| 4.01.20 | 17 Mar 1999 | | | | 4 - 4 |

- | | | |
|----|------------------------|---------------------------------|
| k) | Gashebel | Leerlauf |
| l) | Propellerverstellhebel | ganz vorne |
| m) | Vergaservorwärmung | AUS (vorne) |
| n) | Fremdkörperkontrolle | durchgeführt |
| o) | Notsender (ELT) | betriebsbereit oder „ARM“ |
| p) | Hauptbolzen | gesichert |
| q) | Gepäck | verstaut, Gepäcknetz eingehängt |

WICHTIGER HINWEIS

Der Propeller darf maximal 360° gegen die normale Drehrichtung gedreht werden. Andernfalls können umfangreiche Wartungsarbeiten notwendig werden

| Dok. Nr. | Ausgabe | Rev. Nr. | Datum | Bezug | Seite |
|----------|-------------|--------------|---------------|-------|-------|
| 4.01.20 | 17 Mar 1999 | TR-MSB20-043 | 19. Nov. 2025 | | 4 -5 |

II. AUSSENKONTROLLE SICHTPRÜFUNG

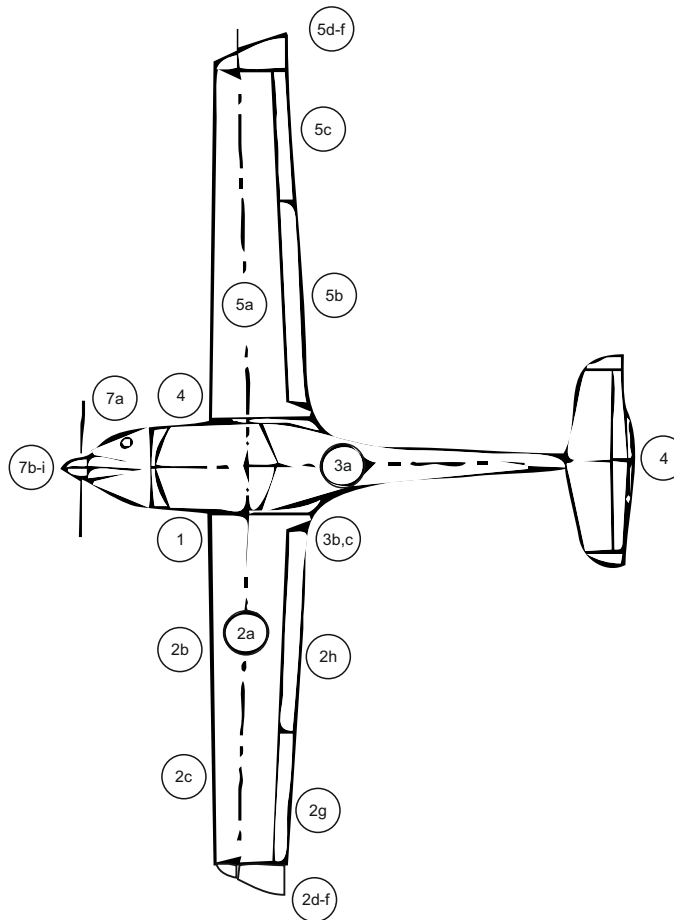

WICHTIGER HINWEIS

Unter Sichtprüfung ist zu verstehen: Überprüfung auf Beschädigungen, Risse, Delaminationen, Spielfreiheit, Kraftschlüssigkeit, korrekte Befestigung und allgemeinen Zustand; bei Rudern zusätzlich Gängigkeit.

| Dok. Nr. | Ausgabe | Rev. Nr. | Datum | Bezug | Seite |
|----------|-------------|----------|-------|-------|-------|
| 4.01.20 | 17 Mar 1999 | | | | 4 - 6 |

1. Linkes Hauptfahrwerk

- | | |
|--------------------------|--------------|
| a) Fahrwerksbügel | Sichtprüfung |
| b) Radverkleidung | Sichtprüfung |
| c) Reifendruck (2,3 bar) | überprüfen |
| d) Reifen, Rad, Bremse | Sichtprüfung |
| e) Rutschmarken | Sichtprüfung |

2. Linke Tragfläche

- | | |
|----------------------------------|--|
| a) Gesamte Flügelfläche | Sichtprüfung |
| b) Überziehwarnung | prüfen (an Bohrung saugen) |
| c) Pitot-Statiksonde | sauber, Bohrungen offen |
| d) Randbogen, Massenausgleich | Sichtprüfung |
| e) Positionslicht / strobe light | Sichtprüfung auf festen Sitz und Beschädigung (Risse, Sprünge) |
| f) Verankerung | kontrollieren, gelöst |
| g) Querruder | Sichtprüfung |
| h) Flügelklappe | Sichtprüfung |

3. Rumpfröhre

- | | |
|------------------|------------------------------|
| a) Schale | Sichtprüfung |
| b) Tankbelüftung | kontrollieren |
| c) Tankdrain | entwässern |
| d) Tankfüllstand | mit Tauchheber kontrollieren |

4. Leitwerke

- | | |
|-----------------------------|-----------------------|
| a) Flossen und Ruder | Sichtprüfung |
| b) Verankerung an der Finne | kontrollieren, gelöst |
| c) Trimmruder | Sichtprüfung |

| Dok. Nr. | Ausgabe | Rev. Nr. | Datum | Bezug | Seite |
|----------|-------------|----------|---------------|-------|-------|
| 4.01.20 | 17 Mar 1999 | | 21. Nov. 2025 | | 4 - 7 |

5. Rechte Tragfläche

- | | | |
|----|-------------------------------|--|
| a) | Gesamte Flügelfläche | Sichtprüfung |
| b) | Flügelklappe | Sichtprüfung |
| c) | Querruder | Sichtprüfung |
| d) | Verankerung | kontrollieren, gelöst |
| e) | Randbogen, Massenausgleich | Sichtprüfung |
| f) | Positionslicht / strobe light | Sichtprüfung auf festen Sitz und Beschädigung (Risse, Sprünge) |

6. Rechtes Hauptfahrwerk

- | | | |
|----|-----------------------|--------------|
| a) | Fahrwerksbügel | Sichtprüfung |
| b) | Radverkleidung | Sichtprüfung |
| c) | Reifendruck (2,3 bar) | überprüfen |
| d) | Reifen, Rad, Bremse | Sichtprüfung |
| e) | Rutschmarken | Sichtprüfung |

7. Rumpfvorderteil

- | | | |
|----|---------------------------------------|-----------------------------|
| a) | Ölstand | mittels Peilstab überprüfen |
| b) | Winter Shield oder das Cowling Baffle | auf korrekte Montage prüfen |

b(1) Aussentemperatur am Boden prüfen, das Winter Shield oder das Cowling Baffle entsprechend der Temperatur installieren / entfernen. Auf korrekte Montage prüfen.

ANMERKUNG

Merkbarer Verbrauch von Öl und Kühlmittel tritt normalerweise nicht auf. Nachfüllen ist daher erst bei Unterschreiten des Minimum-Standes notwendig und sinnvoll

Kühlmittelstand im Vorratsbehälter

zwischen Peilstabmarken, gegebenenfalls Kühlmittel nachfüllen

| Dok. Nr. | Ausgabe | Rev. Nr. | Datum | Bezug | Seite |
|----------|-------------|----------|---------------|-------|-------|
| 4.01.20 | 17 Mar 1999 | | 21. Nov. 2025 | | 4 - 8 |

- c) Cowling Sichtprüfung
- d) Lufteinlässe (sechs) frei
- e) Propeller Sichtprüfung
Bodenfreiheit min. 25 cm
- f) Spinner Sichtprüfung
- g) Bugfahrwerk Sichtprüfung
- h) Reifen und Rad Sichtprüfung
- i) Radverkleidung Sichtprüfung
- j) Reifendruck (1,8 bar) überprüfen

| Dok. Nr. | Ausgabe | Rev. Nr. | Datum | Bezug | Seite |
|----------|-------------|----------|-------|-------|-------|
| 4.01.20 | 17 Mar 1999 | | | | 4 - 9 |

4.4.2 VOR DEM ANLASSEN DES TRIEBWERKS

- | | | |
|----|------------------|----------------------------|
| 1. | Vorflugkontrolle | durchgeführt |
| 2. | Pedale | eingestellt und verriegelt |
| 3. | Anschnallgurte | anlegen und schließen |
| 4. | Kabinenhaube | geschlossen und verriegelt |

WICHTIGER HINWEIS

Vor dem Anlassen des Motors muss die Kabinenhaube geschlossen und verriegelt sein.
Die Verriegelungshebel müssen ganz nach vorne umgelegt werden.

Nach dem Anlassen des Motors muss die Kabinenhaube geschlossen und verriegelt sein
und bleiben, bis der Motor wieder abgestellt ist.

Bei laufendem Motor ist es den
Piloten und den Passagieren verboten, das Flugzeug zu besteigen oder zu verlassen.

- | | | |
|-----|---------------------------------|-------------------------|
| 5. | Parkbremse | setzen |
| 6. | Steuerung | freigängig |
| 7. | Brandhahn | OFFEN |
| 8. | Trimmung | NEUTRAL |
| 9. | Gashebel | freigängig, Leerlauf |
| 10. | Propellerverstellhebel | freigängig, ganz vorne |
| 11. | Vergaservorwärmung | freigängig, AUS (vorne) |
| 12. | Hebelreibung, Throttle Quadrant | eingestellt |
| 13. | Avionikhauptschalter | AUS |
| 14. | Batterie-/Hauptschalter | EIN |
| 15. | Generatorwarnleuchte | leuchtet |
| 16. | Unterspannungshinweisleuchte | leuchtet |
| 17. | Kraftstoffdruckwarnleuchte | leuchtet |

ANMERKUNG

Kraftstoffdruckwarnleuchte kann unter Umständen erst nach ca. 10 min
Motorstillstand / Ausschalten
der elektrischen Kraftstoffpumpe ansprechen.

| Dok. Nr. | Ausgabe | Rev. Nr. | Datum | Bezug | Seite |
|----------|-------------|---------------|-------------|-------|--------|
| 4.01.20 | 17 Mar 1999 | TR-MÄM-20-274 | 10 Mär 2008 | | 4 - 10 |

4.4.3 ANLASSEN DES TRIEBWERKS

- | | | |
|----|-----------------------------|---------------------------|
| 1. | Elektrische Kraftstoffpumpe | EIN (Pumpgeräusch hörbar) |
| 2. | Kraftstoffdruckwarnleuchte | AUS |
| 3. | Gashebel | |
| | - Kaltstart | Leerlauf |
| | - warmer Motor | ca. 2 cm nach vorne |
| 4. | Choke | |
| | - Kaltstart | EIN (gezogen) |
| | - warmer Motor | AUS (gedrückt) |

WARNUNG

In der Propellergefarenzone dürfen sich keine Personen aufhalten!

- | | | |
|----|--------------|--|
| 5. | Zündschalter | drehen bis START |
| 6. | Gashebel | max. 1500 RPM |
| 7. | Öldruck | grüner Bereich spätestens nach 10 Sekunden |

WICHTIGER HINWEIS

Bei Öldruck unter 0,8 bar Motor nach 10 Sekunden sofort absteden!

- | | | |
|-----|------------------------------|--|
| 8. | Generatorwarnleuchte | AUS |
| 9. | Unterspannungshinweisleuchte | AUS |
| 10. | Elektrische Kraftstoffpumpe | AUS |
| 11. | Kraftstoffdruckwarnleuchte | darf nach nicht angehen (10 Sek. warten) |
| 12. | Elektrische Kraftstoffpumpe | EIN |

| Dok. Nr. | Ausgabe | Rev. Nr. | Datum | Bezug | Seite |
|----------|-------------|----------|-------------|-------|--------|
| 4.01.20 | 17 Mar 1999 | 1 | 06 Sep 1999 | | 4 - 11 |

4.4.4 VOR DEM ROLLEN

- | | | |
|----|-----------------------------------|---|
| 1. | Elektrische Verbraucher | EIN nach Bedarf |
| 2. | Triebwerksüberwachungsinstrumente | überprüfen |
| 3. | Flügelklappen | voll aus- und einfahren (Anzeige- und Sichtkontrolle) |
| 4. | Avionikhauptschalter | EIN |
| 5. | Fluginstrumente und Avionik | einstellen |
| 6. | Parkbremse | lösen |

WICHTIGER HINWEIS

Den Motor bis zu einer Öltemperatur von mindestens 50 °C mit 1000 bis 1400 RPM Warmlaufen lassen (auch beim Rollen möglich).

4.4.5 ROLLEN

- | | | |
|----|-----------------------------|--------|
| 1. | Bremsen | prüfen |
| 2. | Richtungssteuerung | prüfen |
| 3. | Fluginstrumente und Avionik | prüfen |

| Dok. Nr. | Ausgabe | Rev. Nr. | Datum | Bezug | Seite |
|----------|-------------|----------|-------|-------|--------|
| 4.01.20 | 17 Mar 1999 | | | | 4 - 12 |

4.4.6 VOR DEM START

1. Parkbremse setzen
2. Anschnallgurte angelegt
3. Kabinenhaube geschlossen und verriegelt
4. Brandhahn prüfen, OFFEN
5. Triebwerksüberwachungsinstrumente im grünen Bereich
6. Kraftstoffvorratsanzeige überprüfen
7. Flügelklappen T/O
8. Trimmung MITTE
9. Ruder freigängig
10. Gashebel 1600 RPM
11. Propellerverstellhebel 3 x voll ziehen, (Drehzahlabfall: 100 - 200 RPM)
12. Zündschalter LEFT-RIGHT-BOTH:
 - Max. Drehzahlabfall: 150 RPM
 - Max. Differenz: 50 RPM
13. Vergaservorwärmung prüfen, AUS
14. Gashebel Vollgas, 2300 RPM +/- 80RPM
15. Parkbremse lösen

| Dok. Nr. | Ausgabe | Rev. Nr. | Datum | Bezug | Seite |
|----------|-------------|----------|-------|-------|--------|
| 4.01.20 | 17 Mar 1999 | | | | 4 - 13 |

4.4.7 START

- | | | |
|----|-----------------------------|-------------------------------|
| 1. | Elektrische Kraftstoffpumpe | prüfen, EIN |
| 2. | Propellerverstellhebel | max. Drehzahl |
| 3. | Gashebel | Vollgas (2300 RPM +/- 80 RPM) |
| 4. | Höhenruder - beim Anrollen | neutral |
| 5. | Richtung halten | durch Seitenruder |

ANMERKUNG

Bei Seitenwind kann die Seitensteuerung durch die Fußspitzenbremsen unterstützt werden. Dabei ist zu beachten, dass das Steuern mit den Fußspitzenbremsen die Startrollstrecke verlängert.

Geschwindigkeit (IAS)

- | | | |
|----|--------------------------|-------------------|
| 6. | Bugrad abheben | 51 kts / 95 km/h |
| 7. | Steigfluggeschwindigkeit | 65 kts / 120 km/h |

WICHTIGER HINWEIS

Zum Erzielen einer möglichst kurzen Startstrecke über ein 50 ft. Hindernis:

| | |
|--------------------------|-------------------|
| Abhebegeschwindigkeit | 57 kts / 105 km/h |
| Steigfluggeschwindigkeit | 58 kts / 108 km/h |

- | | | |
|----|-----------------------------|---------------------------------------|
| 8. | Propellerverstellhebel | 2260 RPM (ab einer sicheren Flughöhe) |
| 9. | Elektrische Kraftstoffpumpe | AUS |

| Dok. Nr. | Ausgabe | Rev. Nr. | Datum | Bezug | Seite |
|----------|-------------|----------|-------|-------|--------|
| 4.01.20 | 17 Mar 1999 | | | | 4 - 14 |

ANMERKUNG

Aus Lärmgründen sollte die Drehzahl auf 2260 RPM reduziert werden, sobald eine sichere Flughöhe erreicht ist.

4.4.8 STEIGFLUG

- | | | |
|----|-----------------------------------|-------------------|
| 1. | Propellerverstellhebel | 2260 RPM |
| 2. | Gashebel | Vollgas |
| 3. | Triebwerksüberwachungsinstrumente | im grünen Bereich |
| 4. | Flügelklappen | T/O |
| 5. | Fluggeschwindigkeit v | 65 kts / 120 km/h |

ANMERKUNG

Die Geschwindigkeit V_y reduziert sich mit zunehmender Höhe.

| Flaps: | T/O | | (UP) | |
|-----------------|-----|------|------|------|
| | kts | km/h | kts | km/h |
| 0 - 4000 ft | 65 | 120 | 70 | 130 |
| 4000 - 7000 ft | 63 | 117 | 67 | 125 |
| 7000 - 10000 ft | 62 | 115 | | |
| 10000 ft | 59 | 110 | | |

6. Trimmung nach Bedarf

| Dok. Nr. | Ausgabe | Rev. Nr. | Datum | Bezug | Seite |
|----------|-------------|----------|-------|-------|--------|
| 4.01.20 | 17 Mar 1999 | | | | 4 - 15 |

4.4.9 REISEFLUG

1. Flügelklappen UP
2. Gashebel nach Bedarf
3. Propellerverstellhebel 1700 - 2260 RPM

ANMERKUNG

Günstige Ansaugdruck/Drehzahl-Kombinationen finden sich in
Abschnitt 5.

4. Trimmung nach Bedarf

WICHTIGER HINWEIS

Positionslichter max. 50 % der Flugzeit eingeschaltet lassen

ANMERKUNG

Während des Fluges unterhalb der Anfluggeschwindigkeit von 110 km/h (59 kts)
wird empfohlen, die Haubenfenster geschlossen zu halten und das Cockpit
bei Bedarf über die Belüftungsdüsen zu belüften

| Dok. Nr. | Ausgabe | Rev. Nr. | Datum | Bezug | Seite |
|----------|-------------|---------------|-------------|-------|--------|
| 4.01.20 | 17 Mar 1999 | TR-MÄM-20-456 | 01 Jan 2023 | | 4 - 16 |

4.4.10 SINKFLUG

1. Höhenmesser einstellen
2. Gashebel nach Bedarf
3. Propellerverstellhebel 1700-2260 RPM
4. Vergaservorwärmung nach Bedarf

WICHTIGER HINWEIS

zur Erzielung eines raschen Abstiegs:

| | |
|------------------------|--------------------|
| Propellerverstellhebel | 2260 RPM |
| Gashebel | Leerlauf |
| Vergaservorwärmung | EIN (hinten) |
| Flügelklappe | UP |
| Geschwindigkeit | 117 kts / 217 km/h |

4.4.11 LANDEANFLUG

1. Geschwindigkeit max. 81 kts / 150 km/h
2. Flügelklappen T/O
3. Trimmung nach Bedarf
4. Gashebel nach Bedarf
5. Propellerverstellhebel max. Drehzahl
6. Vergaservorwärmung EIN
7. Elektrische Kraftstoffpumpe EIN
8. Flügelklappen LANDING
9. Anfluggeschwindigkeit 60 kts / 110 km/h

| Dok. Nr. | Ausgabe | Rev. Nr. | Datum | Bezug | Seite |
|----------|-------------|----------|-------|-------|--------|
| 4.01.20 | 17 Mar 1999 | | | | 4 - 17 |

WICHTIGER HINWEIS

Landescheinwerfer max. 10 % der Flugzeit, längstens jedoch 5 min eingeschaltet lassen

ANMERKUNG

Unter Bedingungen wie z.B. bei starkem Gegenwind, Gefahr von Windscherungen oder Turbulenzen ist eine höhere Anfluggeschwindigkeit zu wählen.

4.4.12 DURCHSTARTEN

- | | | |
|----|------------------------|-------------------|
| 1. | Propellerverstellhebel | max. Drehzahl |
| 2. | Gashebel | Vollgas |
| 3. | Vergaservorwärmung | AUS |
| 4. | Flügelklappen | T/O |
| 5. | Fluggeschwindigkeit | 58 kts / 108 km/h |

4.4.13 NACH DER LANDUNG

- | | | |
|----|--------------------|----------|
| 1. | Gashebel | Leerlauf |
| 2. | Flügelklappen | UP |
| 3. | Vergaservorwärmung | AUS |
| 4. | Landescheinwerfer | AUS |

| Dok. Nr. | Ausgabe | Rev. Nr. | Datum | Bezug | Seite |
|----------|-------------|----------|-------|-------|--------|
| 4.01.20 | 17 Mar 1999 | | | | 4 - 18 |

4.4.14 ABSTELLEN DES MOTORS

- | | | |
|----|-----------------------------|----------|
| 1. | Gashebel | Leerlauf |
| 2. | Parkbremse | setzen |
| 3. | Elektrische Kraftstoffpumpe | AUS |
| 4. | Avionikhauptschalter | AUS |
| 5. | Zündschalter | OFF |
| 6. | Batterie-/Hauptschalter | AUS |

ANMERKUNG

Bei Nachzündungen des Motors bei heißen Wetterlagen und Verwendung von MOGAS die Zündung wieder einschalten, den Choke ziehen und nach ca. 3 Sekunden Zündung erneut , ausschalten.

4.4.15 NACHFLUGKONTROLLE

- | | | |
|----|-----|---------------------|
| 1. | ELT | Prüfen ob aktiviert |
|----|-----|---------------------|

4.4.16 FLUG IM REGEN

ANMERKUNG

Die Flugleistungen werden bei Regen schlechter; dies gilt insbesondere für die Startstrecke und die maximale Horizontalfluggeschwindigkeit. Der Einfluß auf die Flugeigenschaften ist nur gering. Flug durch sehr starken Regen ist wegen der damit verbundenen Sichtbehinderung zu vermeiden.

| Dok. Nr. | Ausgabe | Rev. Nr. | Datum | Bezug | Seite |
|----------|-------------|----------|-------|-------|--------|
| 4.01.20 | 17 Mar 1999 | | | | 4 - 19 |

ABSCHNITT 5

LEISTUNGEN

| | Seite |
|--|-------|
| 5.1 EINFÜHRUNG | 5-2 |
| 5.2 BENUTZUNG DER LEISTUNGSTABELLEN UND -DIAGRAMME | 5-3 |
| 5.3 LEISTUNGSTABELLEN UND -DIAGRAMME | |
| Bild 5.1 Fahrmesserkorrektur | 5-3 |
| Bild 5.2 Tabelle zur Leistungseinstellung | 5-4 |
| Bild 5.3 Druckhöhe - Dichtehöhe | 5-6 |
| Bild 5.4 Überziehggeschwindigkeiten | 5-7 |
| Bild 5.5 Windkomponenten | 5-8 |
| Bild 5.6 Startstrecke | 5-9 |
| Bild 5.7 Steigleistung/Betriebshöhe | 5-11 |
| Bild 5.9 Reiseflug (wahre Fluggeschwindigkeit) | 5-13 |
| Bild 5.10 Maximale Flugdauer | 5-14 |
| Bild 5.11 Steigleistung beim Durchstarten | 5-15 |
| Landestrecken | 5-16 |

| Dok. Nr. | Ausgabe | Rev. Nr. | Datum | Bezug | Seite |
|----------|-------------|----------|-------|-------|-------|
| 4.01.20 | 17 Mar 1999 | | | | 5 - 1 |

5.1 EINFÜHRUNG

Die Leistungstabellen und -diagramme auf den folgenden Seiten sind so dargestellt, daß sie einerseits erkennen lassen, welche Leistungen Sie von Ihrem Flugzeug erwarten können, und daß sie andererseits eine eingehende und hinreichend genaue Flugplanung ermöglichen. Die Werte in den Tabellen und Diagrammen wurden im Rahmen der Flugerprobung mit einem in gutem Betriebszustand befindlichen Flugzeug und Triebwerk erfolgen und auf die Bedingungen der Standardatmosphäre (ISA = 15 °C und 1013,25 hPa in Meereshöhe) korrigiert.

Die Leistungsdiagramme berücksichtigen nicht unterschiedliche Pilotenerfahrungen oder schlechten Wartungszustand des Flugzeuges. Die angegebenen Leistungen können erreicht werden, wenn die angegebenen Verfahren angewandt werden und sich das Flugzeug in gutem Wartungszustand befindet.

Es ist zu beachten, daß die Leistungsangaben in den Diagrammen für Reichweite und Flugdauer eine Kraftstoffreserve von 30 Minuten für die jeweils angegebene Reiseleistung einschließen. Die Werte für den Kraftstoffdurchfluß im Reiseflug basieren auf der Einstellung von Propellendrehzahl und Ansaugdruck. Einige unbestimmbare Variablen wie der Betriebszustand des Triebwerks oder Turbulenz können Änderungen der Reichweite und Flugdauer bewirken. Deshalb ist es wichtig, bei der Berechnung der für den jeweiligen Flug erforderlichen Kraftstoffmenge alle verfügbaren Informationen auszuwerten.

Für den Flugbetrieb ohne Radverkleidungen sind, soweit notwendig, daraus resultierende Leistungsabweichungen in % angegeben.

| Dok. Nr. | Ausgabe | Rev. Nr. | Datum | Bezug | Seite |
|----------|-------------|----------|-------|-------|-------|
| 4.01.20 | 17 Mar 1999 | | | | 5 - 2 |

5.2 BENUTZUNG DER LEISTUNGSTABELLEN UND -DIAGRAMME

Um den Einfluß verschiedener Variablen zu veranschaulichen, sind die Leistungsdaten in Form von Tabellen oder Diagrammen wiedergegeben.

Diese enthalten ausreichend detaillierte Angaben, sodaß auf der sicheren Seite liegende Werte ausgewählt und zur Bestimmung der Leistungswerte für den geplanten Flug mit der erforderlichen Genauigkeit bestimmt werden können.

5.3 LEISTUNGSTABELLEN UND -DIAGRAMME

Bild 5.1 Fahrtmesserkorrektur

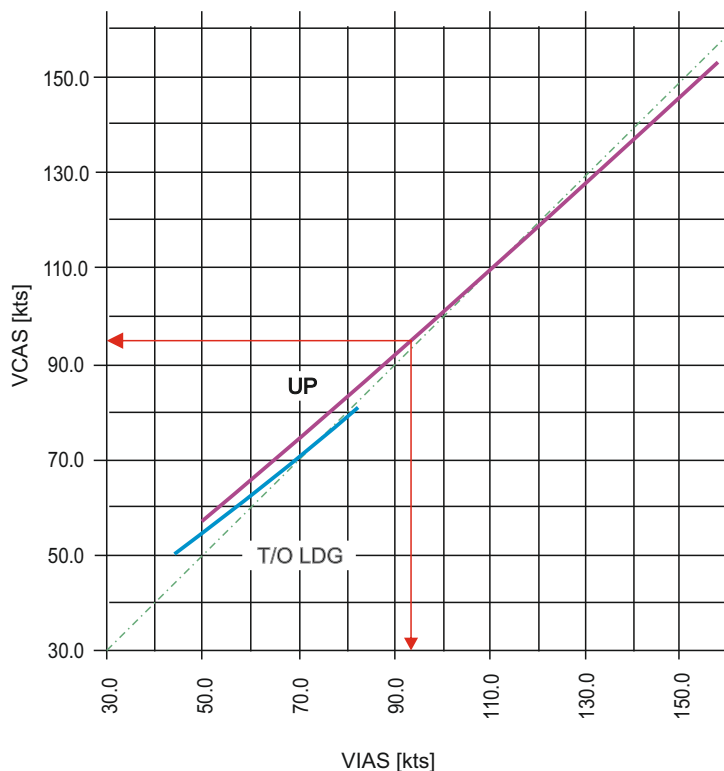

Beispiel: IAS = 93 kts entspricht CAS = 95 kts

| Dok. Nr. | Ausgabe | Rev. Nr. | Datum | Bezug | Seite |
|----------|-------------|----------|-------|-------|-------|
| 4.01.20 | 17 Mar 1999 | | | | 5 - 3 |

Bild 5.2 Tabelle zur Leistungseinstellung

| Druckhöhe | | Stand. Temp. | Motorleistung in % der maximalen Dauerleistung | | | | | | | | |
|-----------|------|--------------|--|---------|----------|----------|---------|----------|----------|---------|----------|
| | | | 55% | | | 65% | | | 75% | | |
| | | | RPM x100 | MP inHg | FF l / h | RPM x100 | MP inHg | FF l / h | RPM x100 | MP inHg | FF l / h |
| [ft.] | [m] | [°C] | | | | | | | | | |
| 0 | 0 | 15 | 19 | 24,7 | 13,6 | 20 | 25,7 | 15,6 | 21 | 27,0 | 18,0 |
| 2000 | 600 | 11 | 19 | 24,0 | 14,4 | 20 | 24,7 | 16,0 | 22 | 25,7 | 18,4 |
| 4000 | 1200 | 7 | 19 | 23,3 | 15,6 | 21 | 23,3 | 16,8 | 22,6 | 24,3 | 19,6 |
| 6000 | 1800 | 3 | 20 | 22,0 | 16,8 | 22 | 22,7 | 19,6 | 22,6 | 23,3 | 23,2 |
| 8000 | 2400 | -1 | 21 | 21,0 | 18,0 | 22 | 21,7 | 21,2 | 22,6 | 22,0* | 23,6* |
| 10000 | 3000 | -5 | 22 | 19,7 | 19,2 | 22,6 | 20,3* | 22,4* | | | |
| 12000 | 3600 | -8 | 22,6 | 18,0* | 20,4* | | | | | | |

| Druckhöhe | | Stand. Temp. | Motorleistung in % der maximalen Dauerleistung | | | | | | | | |
|-----------|------|--------------|--|---------|----------|----------|---------|----------|----------|---------|----------|
| | | | 85% | | | 95% | | | 105% | | |
| | | | RPM x100 | MP inHg | FF l / h | RPM x100 | MP inHg | FF l / h | RPM x100 | MP inHg | FF l / h |
| [ft.] | [m] | [°C] | | | | | | | | | |
| 0 | 0 | 15 | 22,6 | 27,7 | 22,0 | 22,6 | 28,3 | 26,0 | 23,8 | 29,7* | 30,0* |
| 2000 | 600 | 11 | 22,6 | 26,7 | 22,4 | 22,6 | 27,7* | 26,8* | | | |
| 4000 | 1200 | 7 | 22,6 | 25,7* | 25,2* | | | | | | |

Mit * gekennzeichnete Wertangaben dienen zur Ermittlung von Zwischenwerten; Werte können in dieser Flughöhe eventuell nicht mehr vollständig erreicht werden.

Korrektur der Tabelle bei Abweichung von der Standardtemperatur

- Bei ISA +15°C verringern sich die Leistungswerte um etwa 5% der maximalen Dauerleistung. Die Verbrauchswerte verringern sich um etwa 3%.

- Bei ISA -15°C erhöhen sich die Leistungswerte um etwa 5% der maximalen Dauerleistung. Die Verbrauchswerte erhöhen sich um etwa 3%.

BITTE ANMERKUNG AUF NÄCHSTER SEITE BEACHTEN!

| | | | | | |
|----------|-------------|----------|-------|-------|-------|
| Dok. Nr. | Ausgabe | Rev. Nr. | Datum | Bezug | Seite |
| 4.01.20 | 17 Mar 1999 | | | | 5 - 4 |

ANMERKUNG

Die Tabelle gibt jene Kombination von Drehzahl und Ansaugdruck an, die bei gewünschter Leistung und Flughöhe den geringsten Kraftstoffverbrauch ergibt. Allgemein wird empfohlen, für einen schnellen Reiseflug die Drehzahl auf 2200 RPM einzustellen und den Ansaugdruck um mindestens 0.7 inHg unter den in Reiseflughöhe maximal möglichen zu reduzieren. Der Kraftstoffverbrauch verringert sich dadurch wesentlich, die Reisegeschwindigkeit wird fast nicht beeinträchtigt. Für sparsamen Reiseflug wird empfohlen, die Drehzahl auf 2100 bis 1900 RPM einzustellen und den Ansaugdruck um 1 bis 2 inHg unter den in Reiseflughöhe maximal möglichen zu reduzieren. Um den Triebwerksverschleiß gering zu halten, werden Dauerdrehzahlen unter 1700 RPM nicht empfohlen.

| Dok. Nr. | Ausgabe | Rev. Nr. | Datum | Bezug | Seite |
|----------|-------------|----------|-------|-------|-------|
| 4.01.20 | 17 Mar 1999 | | | | 5 - 5 |

Bild 5.3 Druckhöhe - Dichtehöhe

Umrechnung der Druckhöhe auf Dichtehöhe

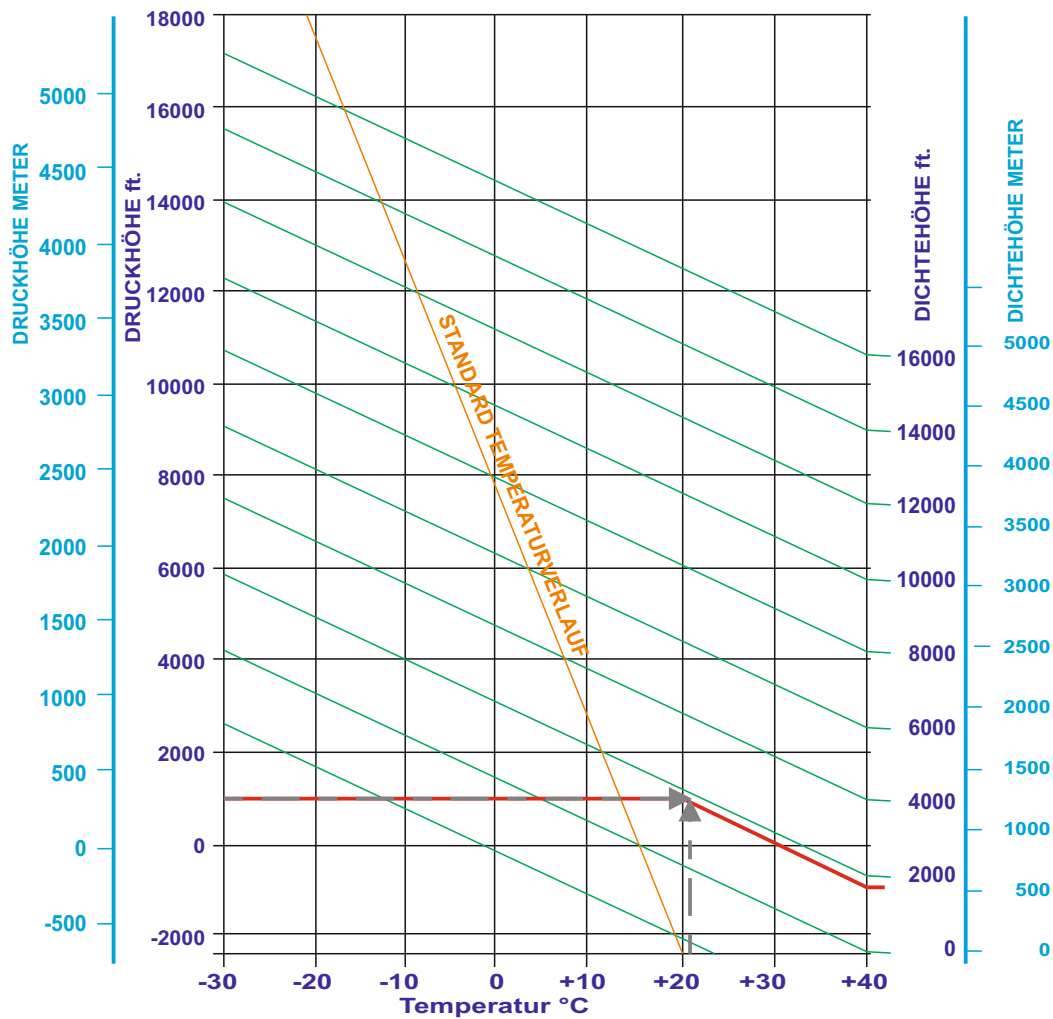

Beispiel:

1. Am Höhenmesser 1013,25 hPa einstellen und Druckhöhe ablesen (900 ft.).
2. Außenlufttemperatur feststellen (+21° C).
3. Dichtehöhe ablesen (1800 ft.).

Ergebnis: Das Flugzeug befindet sich leistungstechnisch in 1800 ft.

| Dok. Nr. | Ausgabe | Rev. Nr. | Datum | Bezug | Seite |
|----------|-------------|----------|-------|-------|-------|
| 4.01.20 | 17 Mar 1999 | | | | 5 - 6 |

Bild 5.4 Überziehgeschwindigkeiten

Konfiguration:

Leerlauf, vorderste Schwerpunktlage, max. Fluggewicht
(dies ist die ungünstigste Konfiguration)

Überziehgeschwindigkeiten in km/h

| Flügelklappen | Schräglage | | | | | | | |
|---------------|------------|-----|-----|-----|-----|-----|-----|-----|
| | 0° | | 30° | | 45° | | 60° | |
| | IAS | CAS | IAS | CAS | IAS | CAS | IAS | CAS |
| UP | 79 | 92 | 85 | 99 | 94 | 109 | 112 | 130 |
| T/O | 72 | 83 | 77 | 89 | 85 | 98 | 102 | 117 |
| LAND | 70 | 81 | 75 | 87 | 83 | 96 | 99 | 115 |

Überziehgeschwindigkeiten in kts

| Flügelklappen | Schräglage | | | | | | | |
|---------------|------------|-----|-----|-----|-----|-----|-----|-----|
| | 0° | | 30° | | 45° | | 60° | |
| | IAS | CAS | IAS | CAS | IAS | CAS | IAS | CAS |
| UP | 43 | 50 | 46 | 53 | 51 | 59 | 60 | 70 |
| T/O | 39 | 45 | 42 | 48 | 46 | 53 | 55 | 63 |
| LAND | 38 | 44 | 41 | 47 | 45 | 52 | 54 | 62 |

| | | | | | |
|----------|-------------|----------|-------|-------|-------|
| Dok. Nr. | Ausgabe | Rev. Nr. | Datum | Bezug | Seite |
| 4.01.20 | 17 Mar 1999 | | | | 5 - 7 |

Bild 5.5 Windkomponenten

Demonstrierte
Seitenwindkomponente:
15 kts (27 km/h)

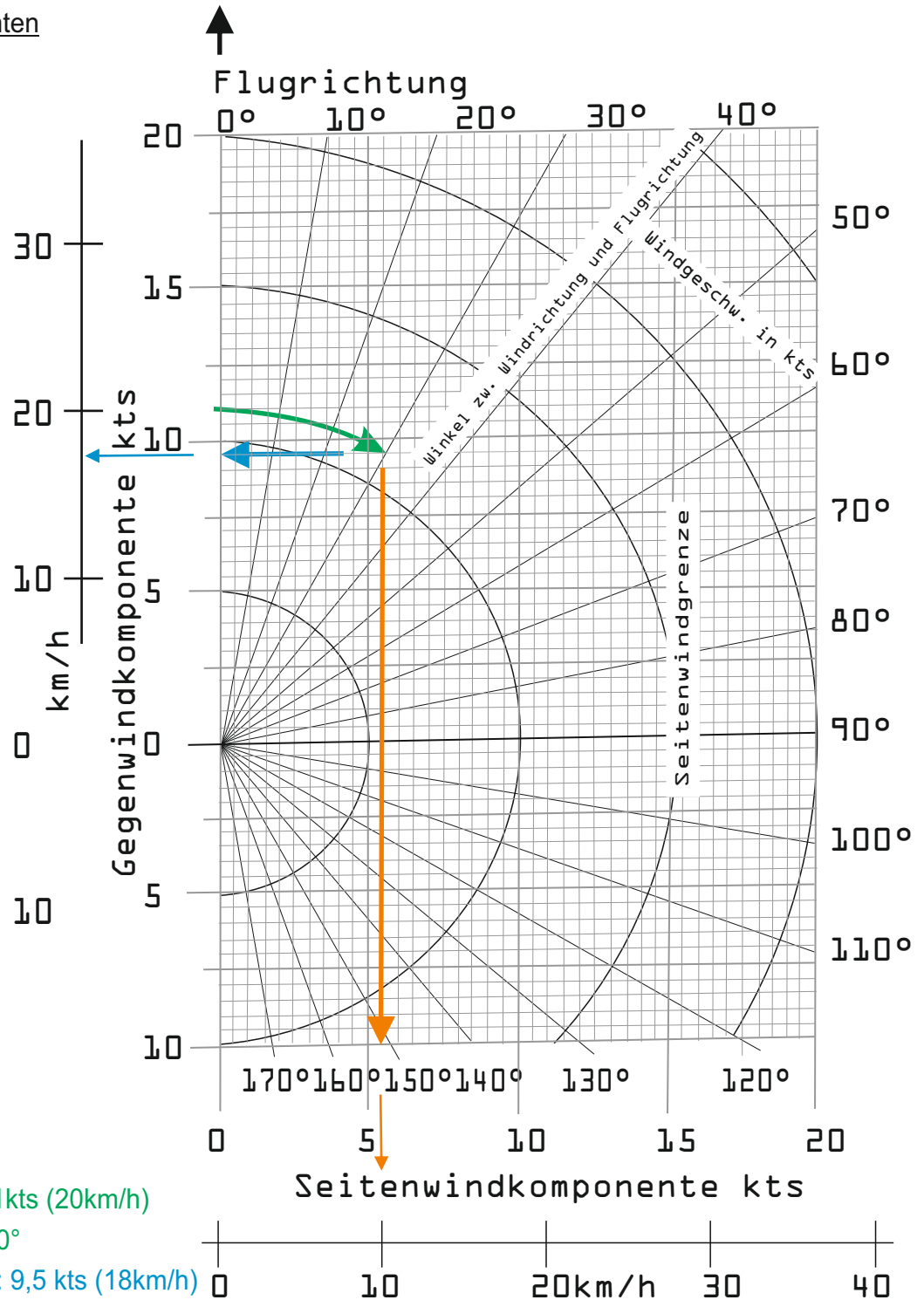

Beispiel:

Windgeschwindigkeit: 11kts (20km/h)

Windrichtung: 30°

Gegenwindkomponente: 9,5 kts (18km/h)

Seitenwindkomponente: 5,5 kts (10km/h)

| Dok. Nr. | Ausgabe | Rev. Nr. | Datum | Bezug | Seite |
|----------|-------------|----------|-------------|-------|-------|
| 4.01.20 | 17 Mar 1999 | | 17 Jan 2023 | | 5 - 8 |

Bild 5.6 Startstrecke

Bedingungen:

- maximale Startleistung
- Abhebegeschwindigkeit * 57 kts / 65 mph / 105 km/h IAS
- ebene Startbahn, Asphaltbelag
- Flügelklappen in Startstellung (T/O)

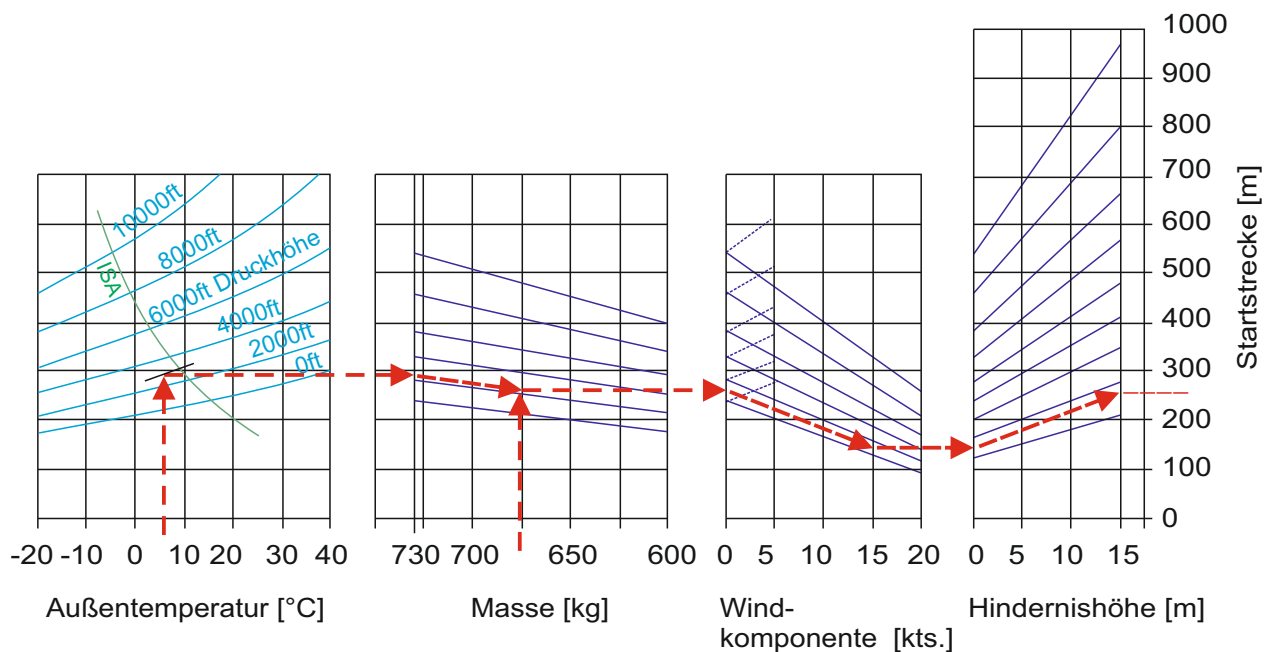

Beispiel:

- Druckhöhe: 3000 ft
- Außentemperatur: 6 °C
- Flugmasse: 675 kg
- Wind: 15 kts

Ergebnis:

- Rollstrecke 150 m
- Startstrecke über 15 m: 270 m

| | | | | | |
|----------|-------------|---------------|-------------|-------|-------|
| Dok. Nr. | Ausgabe | Rev. Nr. | Datum | Bezug | Seite |
| 4.01.20 | 17 Mar 1999 | TR-MÄM-20-258 | 12 Feb 2004 | | 5 - 9 |

Die Anmerkung wird wie folgt berichtigt:

ANMERKUNG

Ein schlechter Wartungszustand des Flugzeuges, Abweichungen von den vorgeschriebenen Verfahren sowie ungünstige äußere Bedingungen (hohe Temperatur, Regen, ungünstiger Windeinfluss einschließlich Seitenwinde) können die Startstrecke verlängern.

Für Starts von Graspisten mit trockenem, kurzgeschnittenem Gras müssen die nachfolgenden Korrekturen im Vergleich zum Start von Hartbelagpisten berücksichtigt werden:

- * Grashöhe bis 5 cm: 10 % Verlängerung- der Startrollstrecke;
- * Grashöhe zwischen 5 und 10 cm: 15 % Verlängerung der Startrollstrecke;
- * Grashöhe über 10 cm: 25 % Verlängerung der Startrollstrecke;

Auf nassen, weichen Graspisten mit einer Grashöhe von mehr als 10 cm kann sich die Startrollstrecke um bis zu 40 % verlängern.

Die oben genannten Prozentangaben sind konservativ.

Die gestrichelte Linie im obigen Diagramm-Bereich "Windkomponente" ist bei Rückenwind zu verwenden.

| Dok. Nr. | Ausgabe | Rev. Nr. | Datum | Bezug | Seite |
|----------|-------------|---------------|-------------|-------|--------|
| 4.01.20 | 17 Mar 1999 | TR-MÄM-20-249 | 12 Feb 2004 | | 5 - 10 |

Bild 5.7 Steigleistung/Betriebshöhe

maximale nachgewiesene Betriebshöhe: siehe 2.11

Geschwindigkeit für beste Steigrate (Klappen T(O): $v_y = 65 \text{ kts} / 75 \text{ mph} / 120 \text{ km/h}$

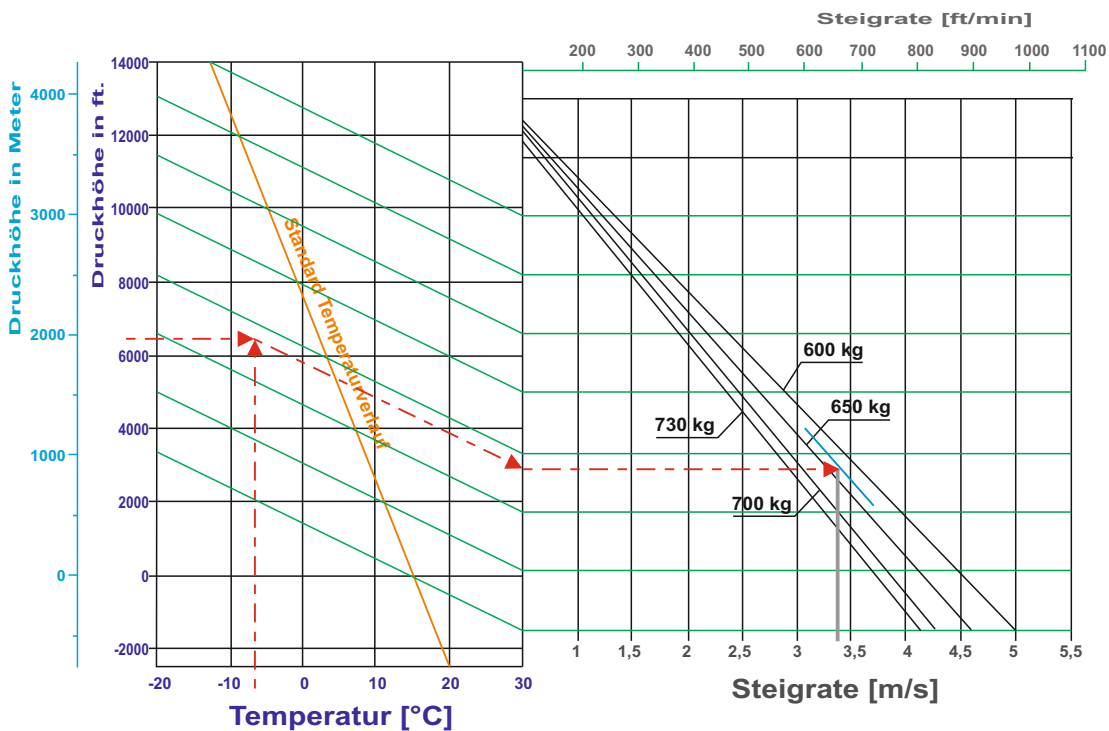

Beispiel: - Druckhöhe 6400 ft Ergebnis:
 - Außentemperatur OAT: -7 °C - Steigleistung: 3,35 m/s
 - Flugmasse: 630 kg

WICHTIGER HINWEIS

Bei Betrieb ohne Radverkleidungen vermindert sich die Steigleistung um ca. 3%

ANMERKUNG

Die Steigrate in Startkonfiguration und mit Startleistung und v_y beträgt 4,61 m/s (907 ft/min) in MSL und unter ISA- Bedingungen.

| Dok. Nr. | Ausgabe | Rev. Nr. | Datum | Bezug | Seite |
|----------|-------------|---------------|-------------|-------|--------|
| 4.01.20 | 17 Mar 1999 | TR-MÄM-20-334 | 11 Nov 2010 | | 5 - 11 |

BEWUSST FREIGELASSEN

| Dok. Nr. | Ausgabe | Rev. Nr. | Datum | Bezug | Seite |
|----------|-------------|----------|-------|-------|--------|
| 4.01.20 | 17 Mar 1999 | | | | 5 - 12 |

Bild 5.9 Reiseflug (wahre Fluggeschwindigkeit)

Diagramm zur Ermittlung der wahren Fluggeschwindigkeit TAS bei gesetzter Leistung.

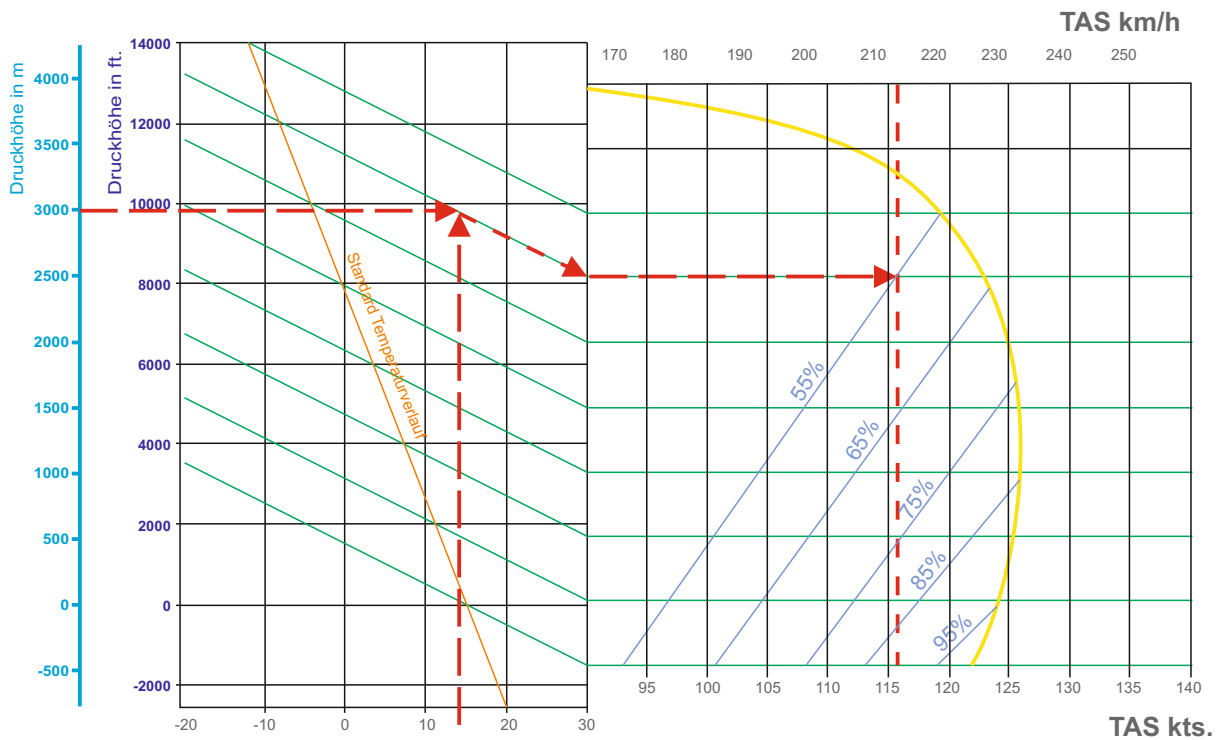

Beispiel: - Druckhöhe 3000 m Ergebnis: wahre Fluggeschwindigkeit
 - Außentemperatur OAT: + 14 °C - TAS 116 kts (215 km/h)
 - 55 % gesetzte Leistung

WICHTIGER HINWEIS

Bei Betrieb ohne Radverkleidungen vermindert sich die max. Reisegeschwindigkeit um ca. 5%

| Dok. Nr. | Ausgabe | Rev. Nr. | Datum | Bezug | Seite |
|----------|-------------|----------|-------|-------|--------|
| 4.01.20 | 17 Mar 1999 | | | | 5 - 13 |

Bild 5.10 Maximale Flugdauer

Diagramm zur Ermittlung der maximalen Flugdauer in Abhängigkeit der Treibstoffmenge.

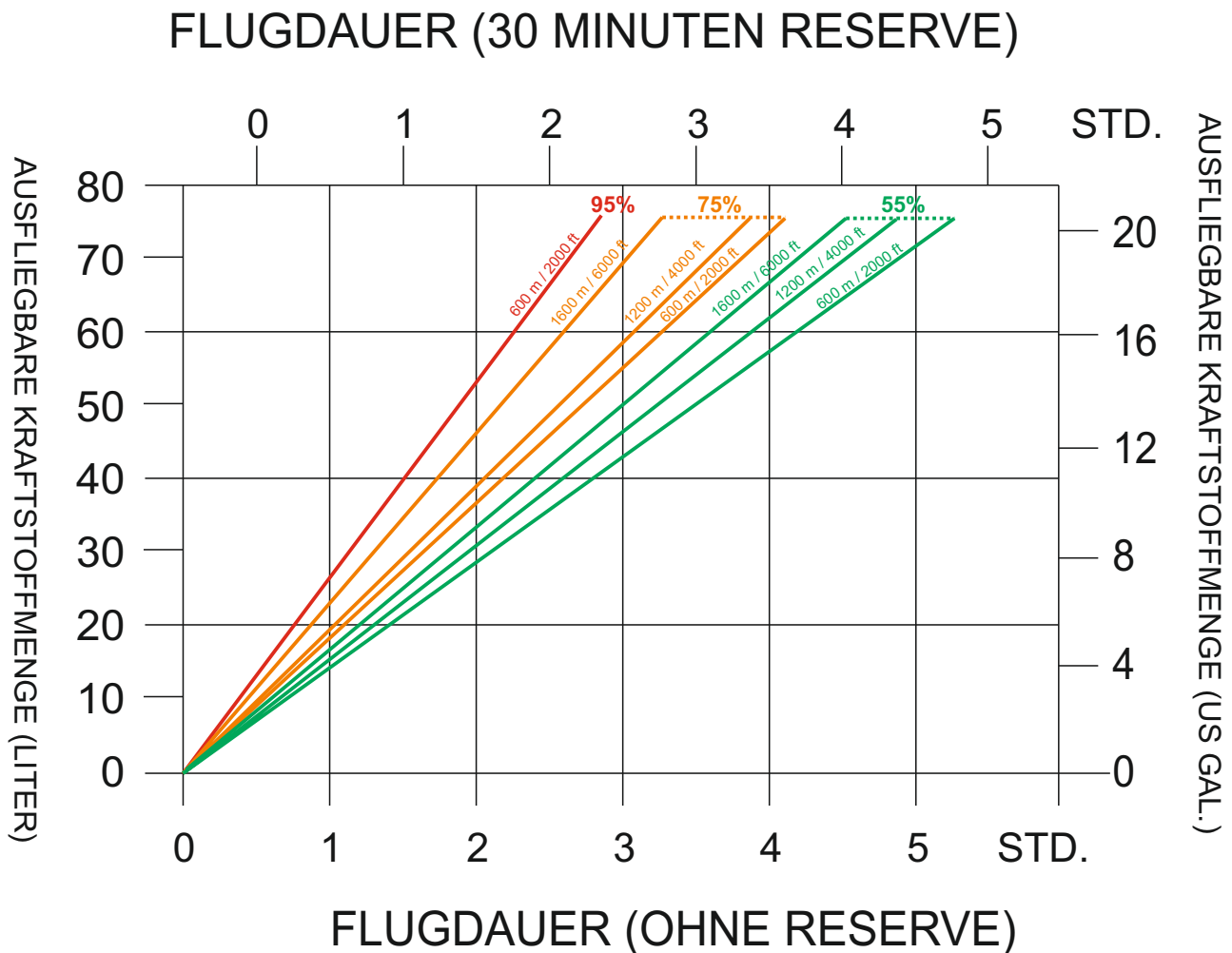

| Dok. Nr. | Ausgabe | Rev. Nr. | Datum | Bezug | Seite |
|----------|-------------|----------|-------|-------|--------|
| 4.01.20 | 17 Mar 1999 | | | | 5 - 14 |

Bild 5.11 Steigleistung beim Durchstarten

Bedingungen: $v = 108 \text{ km/h}$

Flügelklappen auf Landstellung (LDG)

Flugmasse 730 kg

vorderste Schwerpunktlage

maximale Startleistung

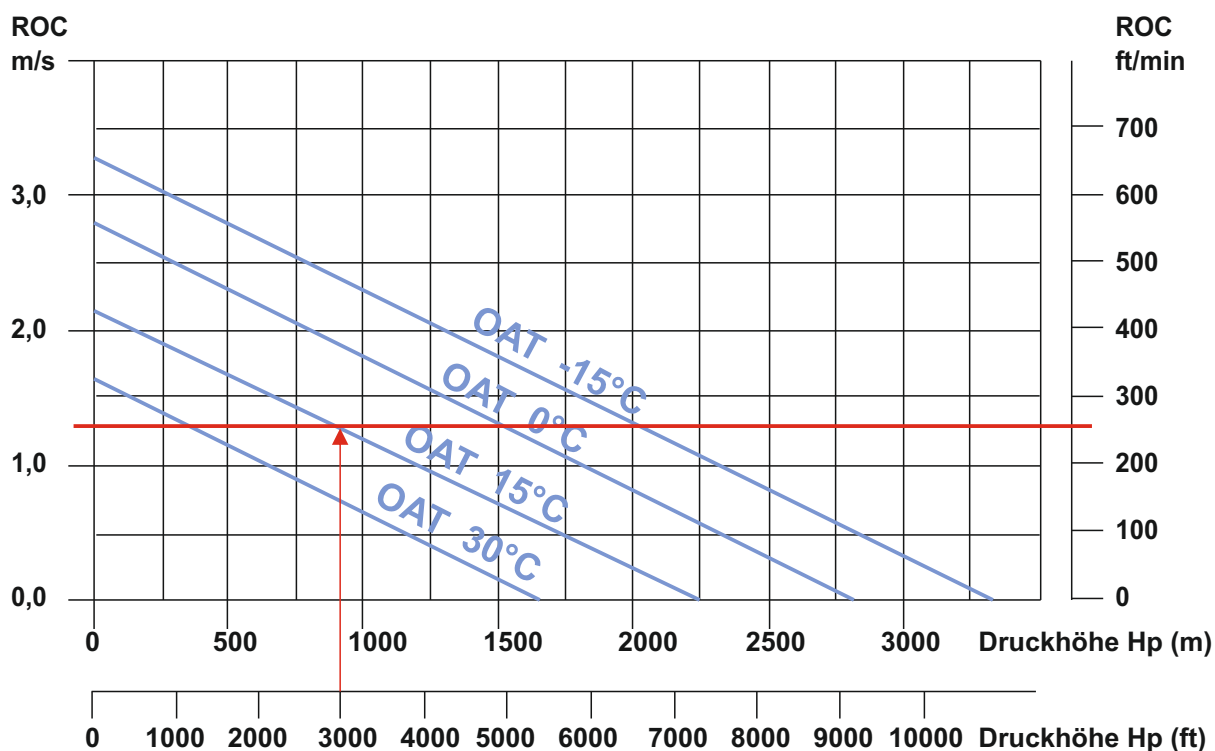

Beispiel: - Druckhöhe 3000 ft Ergebnis: Steigleistung beim Durchstarten:
 - Außentemperatur: + 15 °C - 270 ft/min (1,3 m/s)

WICHTIGER HINWEIS

Bei Betrieb ohne Radverkleidungen vermindert sich die Steigleistung um ca. 3%

| Dok. Nr. | Ausgabe | Rev. Nr. | Datum | Bezug | Seite |
|----------|-------------|----------|-------|-------|--------|
| 4.01.20 | 17 Mar 1999 | | | | 5 - 15 |

Landestrecken

Bedingungen:

- Leerlauf
- Höchstmasse
- Drehzahl: maximal
- Anfluggeschwindigkeit 59 kts /110 km/h)
- ebene Landebahn, Asphaltbelag
- Flügelklappen in Landstellung
- Standardsetting, MSL

Landestrecke über ein 50 ft. (15 m) hohes Hindernis ca. 454 m

Landerollstrecke ca. 228 m

Pro 2500 ft zusätzliche Höhe über MSL sind 10% der Landestrecke zu addieren.

ANMERKUNG

Ein schlechter Wartungszustand des Flugzeuges, Abweichungen von den vorgeschriebenen Verfahren sowie ungünstige äußere Bedingungen (hohe Temperatur, Regen, Ungünstiger Windeinfluß einschließlich Seitenwinde) können die Landestrecke verlängern. Für Landungen auf Graspisten mit trockenem, kurzgeschnittenem Gras müssen die nachfolgenden Korrekturen im Vergleich zur Landung auf Hartbelagpisten berücksichtigt werden:

- Grashöhe bis 5 cm: 10 % Verlängerung der Landerollstrecke;
- * Grashöhe zwischen 5 und 10 cm: 15 % Verlängerung der Landerollstrecke;
- * Grashöhe über 10 cm: 25 % Verlängerung der Landerollstrecke.

Auf nassen, weichen Graspisten mit einer Grashöhe von mehr als 10 cm kann sich die Landerollstrecke um bis zu 40 % verlängern.

Die oben genannten Prozentangaben sind konservativ.

| Dok. Nr. | Ausgabe | Rev. Nr. | Datum | Bezug | Seite |
|----------|-------------|---------------|-------------|-------|--------|
| 4.01.20 | 17 Mar 1999 | TR-MÄM-20-249 | 12 Feb 2004 | | 5 - 16 |

ABSCHNITT 6

MASSE UND SCHWERPUNKT

Seite

| | |
|--|------|
| 6.1 EINFÜHRUNG | 6-2 |
| 6.2 FLUGZEUGWÄGUNG | 6-3 |
| 6.3 MASSEN - UND SCHWERPUNKTBERICHT | 6-6 |
| 6.4 FLUGMASSE UND SCHWERPUNKTLAGE | 6-8 |
| Beladungsdiagramm | 6-9 |
| Zulässiger Schwerpunktbereich und zulässiger Flugmassenmoment..... | 6-10 |
| Berechnung des Beladezustands | 6-11 |
| 6.5 AUSTRÜSTUNGSLISTE | 6-12 |

| Dok. Nr. | Ausgabe | Rev. Nr. | Datum | Bezug | Seite |
|----------|-------------|----------|-------|-------|-------|
| 4.01.20 | 17 Mar 1999 | | | | 6 - 1 |

6.1 EINFÜHRUNG

Um die in diesem Flughandbuch angegebenen Flugeistungen und Flugeigenschaften und einen sicheren Flugbetrieb zu erzielen, muß das Flugzeug innerhalb des zulässigen Beladungs- und Schwerpunktbereichs betrieben werden.

Für die Einhaltung der zulässigen Beladungs- und Schwerpunktgrenzwerte ist der Pilot verantwortlich. Dabei ist auch die Schwerpunktwanderung durch den Kraftstoffverbrauch zu berücksichtigen. Die zulässigen Schwerpunktlagen im Flug sind in Abschnitt 2 festgelegt.

In diesem Abschnitt sind die Prozedur für die Wägung des Flugzeuges, die Berechnungsmethode zur Ermittlung der Leermassenschwerpunktlage, sowie Verfahren zur Bestimmung der aktuellen Flugmassenschwerpunktlage aufgeführt. Darüber hinaus ist hier eine umfassende Liste mit der für dieses Flugzeug verfügbaren Ausrüstung enthalten. Die bei der Wägung des Flugzeugs eingebaute Ausrüstung kann daraus entnommen werden.

Vor Auslieferung eines Flugzeuges werden die Leermasse und die Leermassenschwerpunktlage ermittelt und in einem Wagebericht (siehe Bild 6.1) eingetragen

ANMERKUNG

Bei Ausrüstungsänderungen sind die neue Leermasse und die Leermassenschwerpunktlage durch Rechnung oder Wägung zu ermitteln. Nach Reparaturen, Neulackierung oder spätestens 5 Jahre nach der letzten Wägung sind die Leermasse und Leermassenschwerpunktlage durch Wägung neu zu ermitteln.

Die folgenden Seiten dienen als Formblätter zur Benutzung bei der Flugzeugwägung und der Berechnung der Leermassenschwerpunktlage und der Zuladung..

| Dok. Nr. | Ausgabe | Rev. Nr. | Datum | Bezug | Seite |
|----------|-------------|----------|-------|-------|-------|
| 4.01.20 | 17 Mar 1999 | | | | 6 - 2 |

6.2 FLUGZEUGWÄGUNG

Wägungszustand:

- Ausrüstung entsprechend dem Ausrüstungsverzeichnis
- Mit Bremsflüssigkeit, Schmierstoff (3 l), Kühlmittel (2,5 l) und
- nicht ausfliegbarem Kraftstoff (2 l).

Zur Ermittlung der Leermassenschwerpunktlage wird das Flugzeug in o.a. Zustand mit den Hauptfahrwerksrädern und dem Bugrad auf jeweils eine Waage gestellt. Dabei ist die Rumpflängsachse wie auf der Skizze auf dem Wägebericht-Fonmblatt Seite 6-4 ersichtlich horizontal auszurichten. In dieser Lage wird von der Vorderkante des Tragflügels an der Wurzelrippe auf den Boden gelotet. Durch diesen Punkt verläuft die Bezugsebene BE. Von der Bezugsebene aus werden die Abstände x_1 , x_{2li} (links) und x_{2re} (rechts) zu den Radachsen gemessen und in den Wägebericht eingetragen. Die Leermasse errechnet sich als Summe der Einzelwerte G_1 , G_{2li} (links) und G_{2re} (rechts).

Aus der Formel

$$x_L = \frac{G_{2li} * x_{2li} + G_{2re} * x_{2re} - G_1 * x_1}{GL} \quad \blacksquare \text{ [mm hinter BE]}$$

ergibt sich die Lage des Leermassenschwerpunkts hinter der BE.

Die wichtigsten Hebelarme, angegeben in [m] hinter BE (= Flügel Nase bei Wurzelrippe):

- Piloten : 0,143
- 79 l - Tank : 0,824
- Gepäck : 0,824

| Dok. Nr. | Ausgabe | Rev. Nr. | Datum | Bezug | Seite |
|----------|-------------|----------|-------|-------|-------|
| 4.01.20 | 17 Mar 1999 | | | | 6 - 3 |

Skizze für Schwerpunktwägung

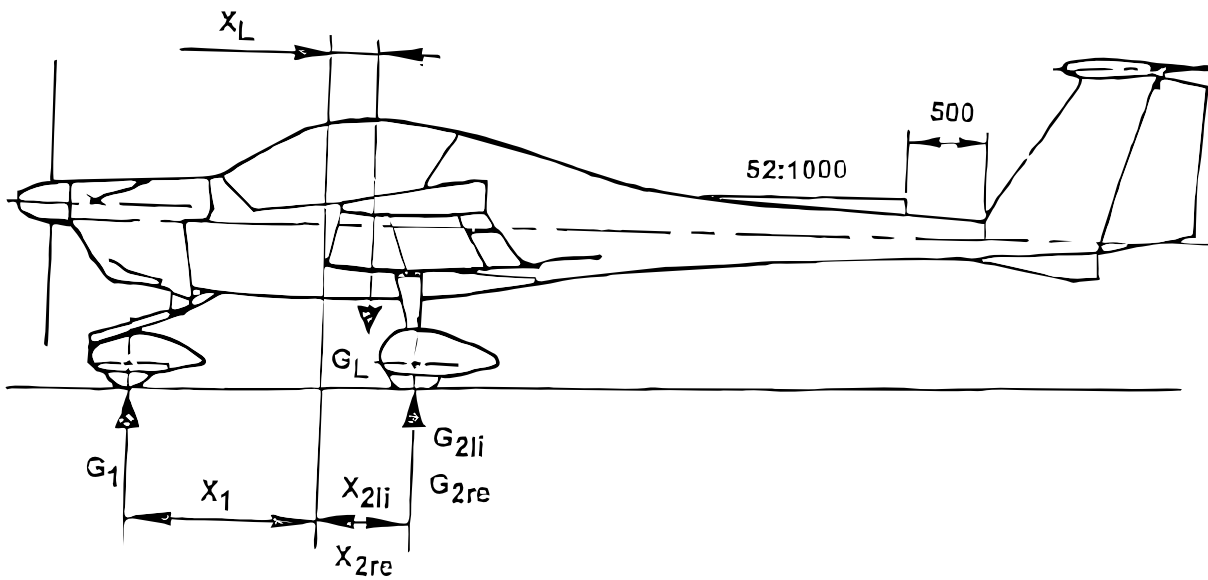

| Dok. Nr. | Ausgabe | Rev. Nr. | Datum | Bezug | Seite |
|----------|-------------|----------|-------|-------|-------|
| 4.01.20 | 17 Mar 1999 | | | | 6 - 4 |

DV 20 KATANA AMM



Leveling and Weighing

Weighing Report

Model: DV 20

S/N.: 20.089

Registration: OE-ALJ

Date in accordance with TCDS respectively Flight Manual

Reason for Weighing: fire extinguisher removed

Reference Datum: Leading edge of wing at root rib

Horizontal reference line: Wedge 52:1000, 590 mm (19.69 in.) forward of rudder fin

Weighing and empty mass(weight) CG

Equipment list - dated: 14/10/2025

Weighing Conditions: including Brake Fluid,
Lubricant, Coolant and
Unusable Fuel (1.5 kg / 3.31 lbs)

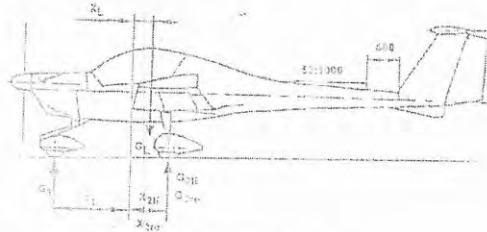

| Support | Gross [kg] ([lbs]) | Tare [kg] ([lbs]) | Net Mass [kg] ([lbs]) | Lever Arm [m] ([in]) |
|--|-----------------------|----------------------|--------------------------|-------------------------|
| Front G ₁ | | | | x ₁ = |
| Rear G _{2f} | | | | x _{2f} = |
| Rear G _{2r} | | | | x _{2r} = |
| Empty Mass(Weight) G ₁ = <u>503,14</u> kg (lbs) | | | | |

CG Position for Empty Mass (Weight):

Empty-Mass(Weight)-Moment: $M_L = G_L \cdot x_L = 503,136 \cdot 0,305 = 153,456 \text{ kg} \cdot \text{m}$

Maximum Permissible Useful Load:

| | |
|------------------------------------|---------------|
| Maximum Mass (Weight) [kg] ([lbs]) | <u>720,0</u> |
| Empty Mass (Weight) [kg] ([lbs]) | <u>503,14</u> |
| Max useful Load [kg] ([lbs]) | |

Data to be entered into the Flight Manual: see page 6 - 6

| Empty Mass (Weight) [kg] ([lbs]) | Empty-Mass-Moment [kg*m] ([in*lbs]) |
|----------------------------------|-------------------------------------|
| <u>503,14</u> | <u>153,456</u> |

| Place / Date | A.M.E.'s Stamp | A.M.E.'s Signature |
|--------------------------|----------------|--------------------|
| <u>LOAN / 14.10.2025</u> | | |

Doc # 4.02.02
Rev. 14

08-00-00

Page 3
29 Mar 2022

| Dok. Nr. | Ausgabe | Rev. Nr. | Datum | Bezug | Seite |
|----------|-------------|----------|---------------|-------|-------|
| 4.01.20 | 17 Mar 1999 | | 19. Nov. 2025 | | 6 - 5 |

6.3 MASSEN- UND SCHWERPUNKTBERICHT

Die vor der Auslieferung ermittelte Leermasse und die Leermassenschwerpunktlage sind die erste Eintragung im Massen- und Schwerpunktbericht. Jede Änderung der fest eingebauten Ausrüstung, sowie jede Reparatur am Flugzeug, durch die die Leermasse oder die Leermassenschwerpunktlage beeinflusst wird, muß im Massen- und Schwerpunktbericht festgehalten werden. Für die Berechnung von Flugmasse und Schwerpunktlage bzw. Flugmassenmoment sind immer die aktuelle Leermasse und die zugehörige Leermassenschwerpunktlage bzw. das Leermassenmoment zu verwenden.

| Dok. Nr. | Ausgabe | Rev. Nr. | Datum | Bezug | Seite |
|----------|-------------|----------|-------|-------|-------|
| 4.01.20 | 17 Mar 1999 | | | | 6 - 6 |

6.4 FLUGMASSE UND SCHWERPUNKTLAGE

Die nachfolgenden Angaben sollen es Ihnen ermöglichen, Ihre DV 20 innerhalb der vorgeschriebenen Massen- und Schwerpunktgrenzen zu betreiben. Zur Berechnung der Flugmasse und der Schwerpunktlage sind die Diagramme

Bild 6.3: "Beladungsdiagramm",

Bild 6.4: "Zulässiger Schwerpunktbereich und zulässiges Flugmassenmoment" und

Bild 6.5: "Berechnung des Beladezustandes"

wie folgt zu verwenden:

1. Die Leermasse und das Leermassenmoment Ihres Flugzeugs dem Massen- und Schwerpunktbericht entnehmen und in die entsprechenden mit "Ihre DV 20" überschriebenen Spalten des Bildes 6.5 "Berechnung des Beladezustandes" eintragen.
2. Mit Hilfe des Beladungsdiagramms (Bild 6.3) das Moment für jedes Teil der Zuladung bestimmen und diese Momente in die zugehörige Spalte in Bild 6.5 eintragen.
3. Die Massen und Momente der jeweiligen Spalten addieren (Pkt. 4 bzw. 6 in Bild 6.5) und die Summen im Bild 6.4 "Zulässiges Flugmassenmoment" eintragen um zu prüfen, ob Sie im zulässigen Bereich bzw. Beladezustand liegen.

| Dok. Nr. | Ausgabe | Rev. Nr. | Datum | Bezug | Seite |
|----------|-------------|----------|-------|-------|-------|
| 4.01.20 | 17 Mar 1999 | | | | 6 - 8 |

Bild 6.3: Beladungsdiagramm

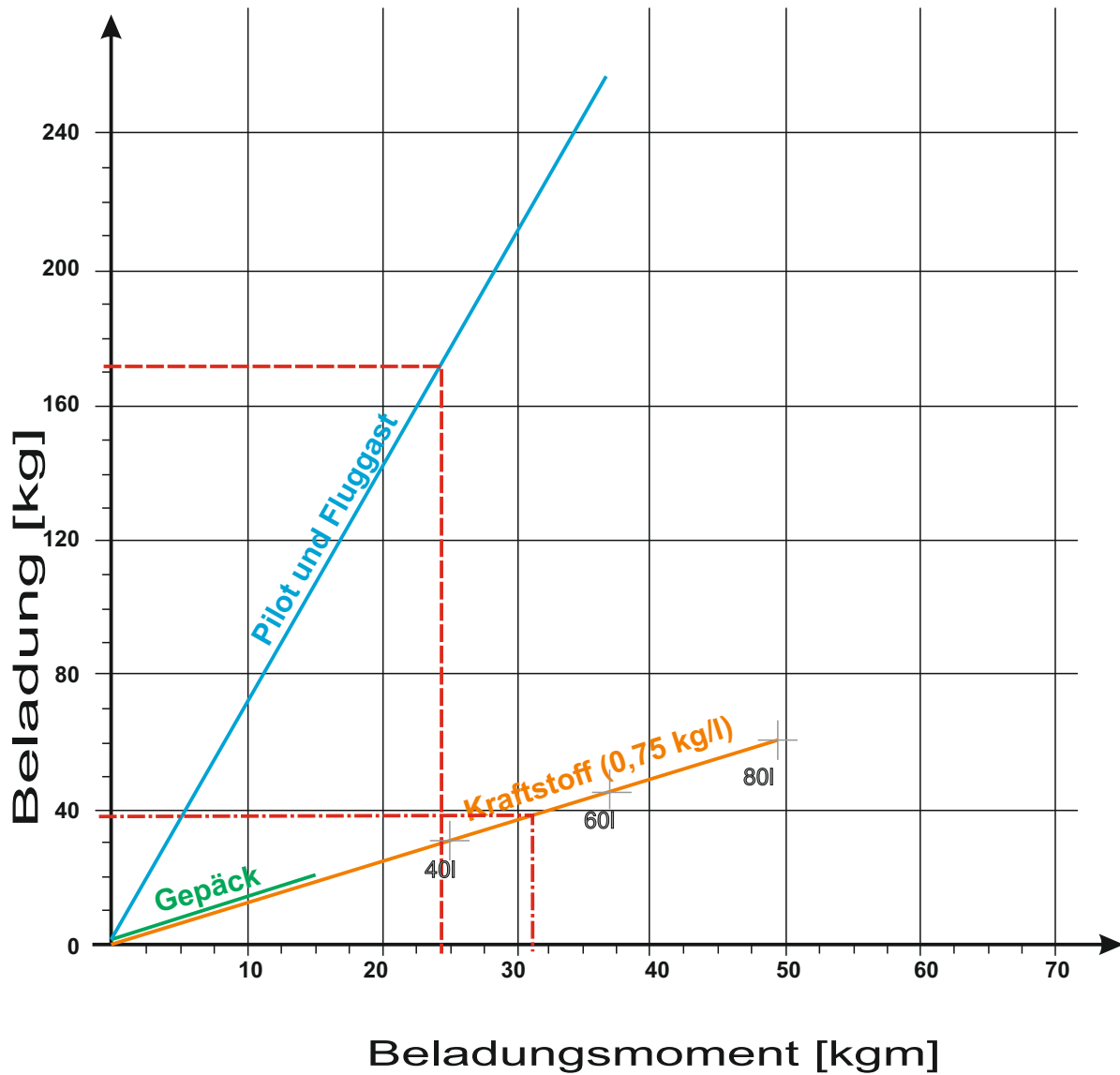

Beispiel: Pilot und Fluggast: 172 kg
Treibstoff (0,75 kg/l): 38 kg

Ergebnis: Beladungsmoment Pilot und Fluggast: 24,6 kgm
Beladungsmoment Treibstoff: 32 kgm

| Dok. Nr. | Ausgabe | Rev. Nr. | Datum | Bezug | Seite |
|----------|-------------|----------|-------|-------|-------|
| 4.01.20 | 17 Mar 1999 | | | | 6 - 9 |

Bild 6.4: Zulässiger Schwerpunktbereich und zulässiges Flugmassenmoment

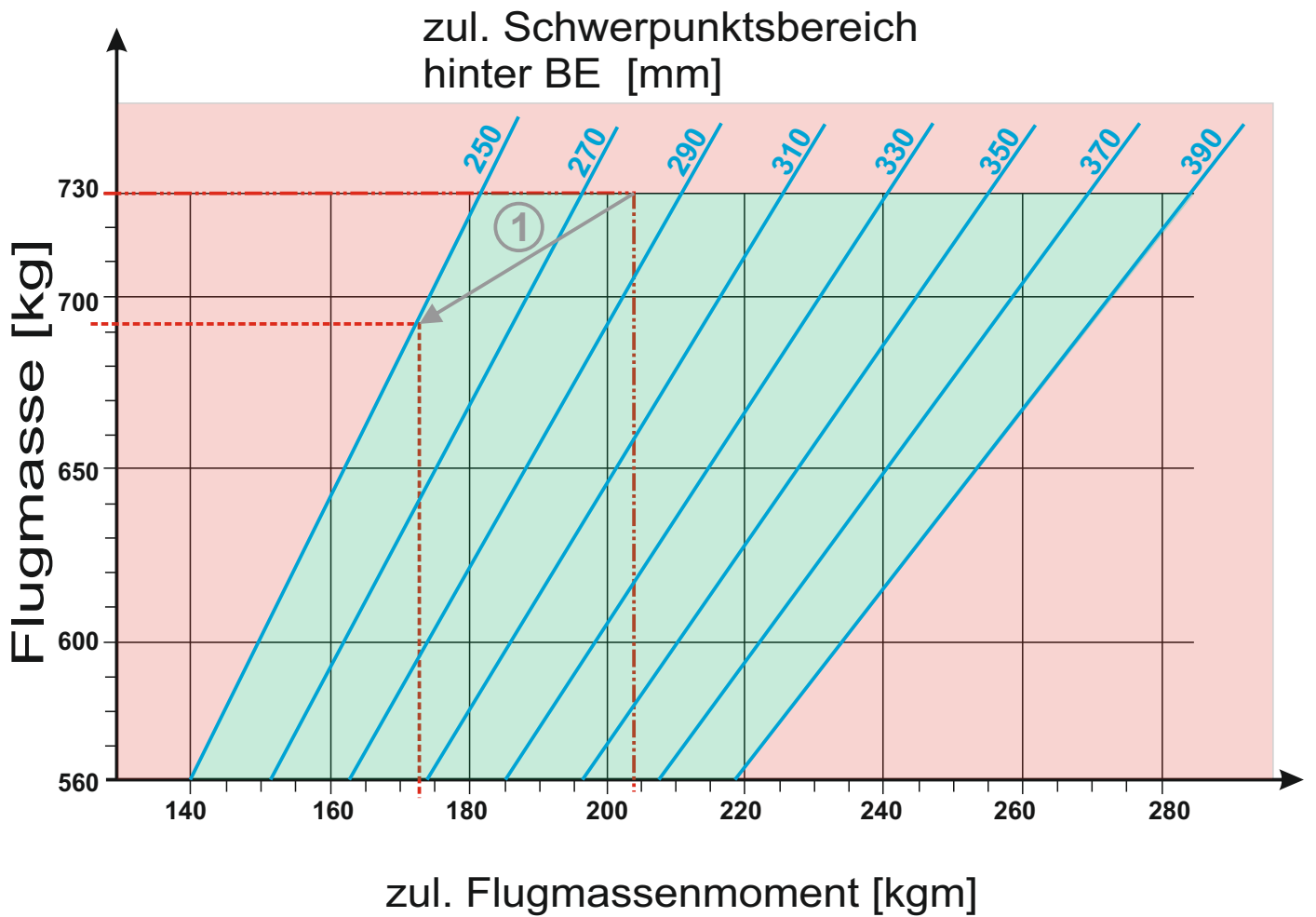

----- Beispielflugzeug
von Seite 6-10

① Änderung während dem Flug
(durch Verbrauch von Treibstoff)

| Dok. Nr. | Ausgabe | Rev. Nr. | Datum | Bezug | Seite |
|----------|-------------|----------|-------|-------|--------|
| 4.01.20 | 17 Mar 1999 | | | | 6 - 10 |

Bild 6.5: Berechnung des Beladezustands

| BERECHNUNG DES BELADEZUSTANDES | DV 20 (Beispiel) | | Ihre DV 20 | |
|--|------------------|-----------------|---------------|-----------------|
| | Masse [kg] | Moment [kgm] | Masse [kg] | Moment [kgm] |
| 1. Leermasse (dem Massen- und Schwerpunktbericht zu entnehmen) | 530 | 144,580 | | |
| 2. Pilot und Fluggast Hebelarm: 0,143 m | 172 | 24,596 | | |
| 3. Gepäck Hebelarm: 0,824 m | | | | |
| 4. Gesamtmasse und Gesamtmoment bei leergeflogenen Kraftstofftank (Summe von 1.-3.-) | 692 | 173,000 | | |
| 5. mitgeführter ausfliegbarer Kraftstoff (0,75 kg/l) Hebelarm: 0,824 m | 38 | 31,996 | | |
| 6. Gesamtmasse und Gesamtmoment bei gefülltem Kraftstofftank (Summe 4. und 5.) | 730 | 204,996 | | |
| 7. Die gefundenen Werte für die Gesamtmasse (692 bzw. 730 kg) und das Gesamtmoment (173,00 bzw. 204,996 kgm) im Schwerpunktbereich-Diagramm aufsuchen. Da sie in den zulässigen Bereich fallen, ist der Beladezustand erlaubt. | | | | |

| | | | | | |
|----------|-------------|----------|-------|-------|--------|
| Dok. Nr. | Ausgabe | Rev. Nr. | Datum | Bezug | Seite |
| 4.01.20 | 17 Mar 1999 | | | | 6 - 11 |

6.5 AUSRÜSTUNGLISTE

Im folgenden Ausrüstungsverzeichnis sind die Ausrüstungsteile des Flugzeugs übersichtlich aufgelistet. Alle in Ihrem Flugzeug eingebauten Teile sind in der entsprechenden Spalte gekennzeichnet.

Die vorliegende Ausrüstungsliste enthält folgende Angaben:

- die laufende Nummer bestehend aus einer Buchstabenkennung für die Zugehörigkeitsgruppe und einer fortlaufenden Nummerierung.

Es bedeuten:

- A Avionik
- E Elektrik
- I Instrumente
- T Triebwerk
- Z Zelle, Fahrwerk

- In den Spalten "Masse" und "Hebel" sind die Massen und die Hebelarme der Ausrüstungsteile aufgeführt. Diese beziehen sich, wenn nicht gesondert vermerkt, auf jeweils ein Ausrüstungsteil (z.B. bei den ACL-Gebem: jeder Geber hat eine Masse von 0,43 kg).

ANMERKUNG

Wird eine Zusatzausrüstung eingebaut, so muss diese in Übereinstimmung mit den Angaben im Wartungshandbuch erfolgen. Die Spalten "Massen" und "Hebelarm" geben die Masse und die Schwerpunktlage des Ausrüstungsteils zur Bezugsebene an. Positive Werte sind Entfernungen hinter der Bezugsebene, negative Hebelarme ergeben sich für Entfernungen vor der Bezugsebene.

Alle mit dieser Änderungsmitteilung zugelassenen Ausrüstungsteile für die DV 20-100 sind in der folgenden Ausrüstungsliste eingetragen, die Gruppierung orientiert sich am ATA-100 Schema.

ANMERKUNG

Die unten angeführte Ausrüstung darf nicht in jeder beliebigen Kombination eingebaut werden. Der Flugzeughersteller muß kontaktiert werden, bevor Ausrüstung aus- oder eingebaut wird, mit Ausnahme des Austausches eines Geräts durch ein identisches Gerät.

| Dok. Nr. | Ausgabe | Rev. Nr. | Datum | Bezug | Seite |
|----------|-------------|---------------|-------------|-------|--------|
| 4.01.20 | 17 Mar 1999 | TR-MÄM-20-306 | 30 Jun 2009 | | 6 - 12 |

| AUSRÜSTUNGSLISTE | | Werk-Nr. 20089 | Kennz.: OE-ALJ Datum: 14. Okt. 2025 | | |
|------------------|---|-------------------|--|---------------|--------------|
| Lfd. Nr. | Teil-Bezeichnung, Hersteller, Typ | Werk-Nr. | Inst. | Masse [kg] | Hebel [m] |
| A 1 | COM Transceiver Becker, Ar3201(.) | | | 0,90 | -0,420 |
| A 2 | COM Transceiver Bendix/King, KY97A | | | 1,27 | -0,420 |
| A 3 | COM Antenna Dittel, F100057 | | X | 0,21 | +4,350 |
| A 4 | NAV/COM Transceiver Bendix/King, KX125 | | | 1,89 | -0,420 |
| A 5 | NAV/COM Transceiver Bendix/King, KX155 | | | 2,24 | -0,420 |
| A 6 | NAV Receiver Becker, NR3301-(2) | | | 0,85 | -0,420 |
| A 7 | NAV Indicator Becker, IN3360 | | | 0,45 | -0,390 |
| A 8 | NAV Indicator Becker, IN3300 | | | 0,80 | -0,390 |
| A 9 | NAV Indicator Bendix/King, KI203 | | | 0,68 | -0,390 |
| A 10 | NAV Indicator Bendix/King, KI204 | | | 0,68 | -0,390 |
| A 11 | NAV Indicator Bendix/King, KI207 | | | 0,59 | -0,390 |
| A 12 | NAV Indicator Bendix/King, KI208 | | | 0,46 | -0,390 |
| A 13 | NAV Antenna Becker, 1A050 | | X | 0,17 | +4,760 |
| A 14 | Encoding Altimeter United, 5035P2-P27 | | | 0,73 | -0,420 |
| A 15 | Transponder Bendix/King, KT76A | | | 1,36 | -0,420 |
| A 16 | Transponder Becker, ATC2000 | | | 1,20 | -0,420 |
| A 17 | Transponder Becker, ATC2000-(2)-R | | | 1,20 | -0,620 |
| A 18 | Transponder Controller Becker, CU2000-(2) | | | 0,26 | -0,420 |
| A 19 | Transponder Antenna Bendix/King, Ka60 | | X | 0,09 | +0,400 |
| A 20 | DME Bendix/King, KN62A | | | 1,08 | -0,420 |

| | | | | | |
|---------------------|------------------------|----------|------------------------|-------|-----------------|
| Dok. Nr. 4.01.20 | Ausgabe 17 Mar 1999 | Rev. Nr. | Datum 19. Nov. 2025 | Bezug | Seite 6 - 13 |
|---------------------|------------------------|----------|------------------------|-------|-----------------|

| AUSRÜSTUNGSLISTE | | Werk-Nr. 20089 | Kennz.: OE-ALJ Datum: 14. Okt. 2025 | | |
|------------------|--|-------------------|--|---------------|--------------|
| Lfd. Nr. | Teil-Bezeichnung, Hersteller, Typ | Werk-Nr. | Inst. | Masse [kg] | Hebel [m] |
| A 21 | DME Converter Becker, DC3300-(2) | | | 0,24 | -0,620 |
| A 22 | GP/Marker Becker, Gm2000 | | | 0,80 | -0,670 |
| A 23 | Glidepath Receiver Bendix/King, Kn75 | | | 0,70 | -0,420 |
| A 24 | GPS, incl. Rahmen Gamin, GPS155 | | | 1,10 | -0,420 |
| A 25 | GPS Antenna Garmin, 1012 Blade | | | 0,17 | +1,550 |
| A 26 | Altitude Digitizer TCI, AAL350 | | | 0,57 | -0,580 |
| | GPS, incl. Rahmen Garmin, GPS155 | | | 1,10 | -0,420 |
| | TPX Garrecht Vt02 | | | 0,90 | -0,420 |
| | GPS, incl. Rahmen, GNS 430 | 97123975 | X | 2,90 | -0,420 |
| | GARMIN G5 Electronic Flight Instrument | | X | 1,80 | -0,444 |
| | Altitude Digitizer AK-350 | 41172 | X | | |
| | XPDR Garrecht, VT-2000 | | X | 1,00 | -0,420 |
| | ELT Kannat 406AF-Compact | | X | 0,85 | +1,400 |
| | GPS Antenne Ga56 | | X | 0,17 | +1,550 |
| | GAD 29D, FAA-PMA | | X | 0,32 | -0,330 |
| | | | | | |
| | | | | | |
| | | | | | |
| | | | | | |
| | | | | | |

| | | | | | |
|---------------------|------------------------|----------|------------------------|-------|-----------------|
| Dok. Nr. 4.01.20 | Ausgabe 17 Mar 1999 | Rev. Nr. | Datum 19. Nov. 2025 | Bezug | Seite 6 - 14 |
|---------------------|------------------------|----------|------------------------|-------|-----------------|

| AUSRÜSTUNGSLISTE | | Werk-Nr. 20089 | Kennz.: OE-ALJ Datum: 14. Okt. 2025 | | |
|------------------|---|-------------------|--|---------------|--------------|
| Lfd. Nr. | Teil-Bezeichnung, Hersteller, Typ | Werk-Nr. | Inst. | Masse [kg] | Hebel [m] |
| E 1 | Batterie Banner, 5303, 12V/30Ah | | X | 7,90 | -0,748 |
| E 2 | Unterspan.warnleuchte RCA 33-2013 | | X | 0,25 | -0,590 |
| E 3 | ACL mit Pos.Licht, Whelen, A 600, links und rechts | | X | 0,22 | +1,000 |
| E 4 | ACL Geber Whelen, A 490, T, DF-14 | | | 0,43 | +0,570 |
| E 5 | Position Light Whelen, A 675, links und rechts | | | 0,15 | +1,000 |
| E 6 | Landescheinwerfer HOAC 16035 | | | 0,23 | -1,480 |
| E 7 | Cockpit Speaker HOAC 16003 | | | 0,37 | +0,580 |
| E 8 | Boom Microphone Becker, 1 PM 004 | | | 0,34 | +0,530 |
| E 9 | Boom Microphone Comunica Boommic | | | 0,20 | +0,530 |
| E 10 | Hand Microphone Telex, TRA 100 | | | 0,17 | -0,300 |
| E 11 | Headset, dynamic mic HOAC 16118 links und rechts | | | 0,42 | +0,143 |
| E 12 | Headset, dynamic mic HOAC 16107 links und rechts | | | 0,44 | +0,143 |
| E 13 | Landeklappenmotor HOAC 15770 | | X | 1,50 | +0,120 |
| E 14 | Landeklappensteuerung HOAC 15771 | | X | 0,35 | -0,390 |
| E 15 | Intercom voice activated, nat AA 80-001 | | | 0,28 | -0,390 |
| E 16 | Intercom, voice activated, PS Engineering PM 501 | | | 0,21 | -0,390 |
| | Intercom PSEngineering, PM 1000 II | | X | 0,342 | -0,420 |
| | | | | | |
| | | | | | |

| | | | | | |
|---------------------|------------------------|----------|------------------------|-------|-----------------|
| Dok. Nr. 4.01.20 | Ausgabe 17 Mar 1999 | Rev. Nr. | Datum 19. Nov. 2025 | Bezug | Seite 6 - 15 |
|---------------------|------------------------|----------|------------------------|-------|-----------------|

| AUSRÜSTUNGSLISTE | | Werk-Nr. 20089 | Kennz.: OE-ALJ | | |
|-------------------------|--|--------------------------|-----------------------------|---------------|--------------|
| | | | Datum: 14. Okt. 2025 | | |
| Lfd. Nr. | Teil-Bezeichnung, Hersteller, Typ | Werk-Nr. | Inst. | Masse [kg] | Hebel [m] |
| I 1 | Amperemeter, gedämpft HOAC 16154 | | X | 0,08 | -0,390 |
| I 2 | Ansaugdruckmesser UMA Inc., 7-100-10 | A6734 | X | 0,13 | -0,390 |
| I 3 | Öldruckanzeige HOAC 161505 | | | 0,14 | -0,390 |
| I 4 | Öltemperaturanzeige HOAC 161615 | | X | 0,14 | -0,390 |
| I 5 | Kraftstoffvorratsanzeige HOAC 16159 | | X | 0,09 | -0,390 |
| I 6 | Zyl.kopftemp.anzeige HOAC 161605 | | | 0,14 | -0,390 |
| I 7 | Drehzahlmesser HOAC 162990 | | | 0,38 | -0,390 |
| I 8 | Altimeter United, 5934 PAM-1 | | | 0,39 | -0,390 |
| I 8A | Altimeter United, 5934 PA-3 | 393264 | X | 0,39 | -0,390 |
| I 9 | Airspeed Indicator United, 8000 | 155502 | X | 0,30 | -0,390 |
| I 10 | Emergency Compass Airpath, C2300 | | X | 0,29 | -0,390 |
| I 11 | Vertical Speed Indic. United, 7000 | 5F276 | X | 0,35 | -0,390 |
| I 12 | Turn and Slip Indic. 2" United, 9500 | | | 0,56 | -0,390 |
| I 13 | Turn and Slip Indic. 2" United, 9501 | | | 0,56 | -0,390 |
| I 14 | Turn Coordinator United, 9000 | | | 0,77 | -0,390 |
| I 15 | Turn Coordinator Elec.Gyro C., 1394T100-7Z | | | 0,47 | -0,390 |
| I 16 | Turn Coordinator Indic. Elec.Gyro C., 1394T100-7ATZ | | | 0,47 | -0,390 |
| I 17 | Turn and Bank Indic. AIM, TS400-1A | | | 0,77 | -0,390 |
| I 18 | Turn and Bank Indic. R.C.Allen, RCA82-11 | | | 0,57 | -0,390 |

| | | | | | |
|----------|-------------|----------|---------------|-------|--------|
| Dok. Nr. | Ausgabe | Rev. Nr. | Datum | Bezug | Seite |
| 4.01.20 | 17 Mar 1999 | | 19. Nov. 2025 | | 6 - 16 |

| AUSRÜSTUNGSLISTE | | Werk-Nr. 20089 | Kennz.: OE-ALJ | | |
|------------------|--|--------------------------|-----------------------------|---------------|--------------|
| | | | Datum: 14. Okt. 2025 | | |
| Lfd. Nr. | Teil-Bezeichnung, Hersteller, Typ | Werk-Nr. | Inst. | Masse [kg] | Hebel [m] |
| I 19 | Directional Gyro R.C.Allen, RCA15AK-2 | | | 1,11 | -0,390 |
| I 20 | Directional Gyro AIM, 205-1A | | | 1,36 | -0,390 |
| I 21 | Attitude Gyro R.C.Allen, RCA-2600-3 | | | 1,10 | -0,390 |
| I 22 | Attitude Gyro AIM, 305-2A | | | 1,13 | -0,390 |
| I 23 | Emergency Locator Trans. Pointer, 3000 | | | 0,96 | +1,400 |
| I 24 | Emergency Locator Antenna Pointer, 3007 | | X | 0,05 | +1,500 |
| I 25 | Accelerometer Bendix, BM-470 | | | 0,30 | -0,390 |
| I 26 | Betriebsstundenzähler Hobbs 85000 | | | 0,08 | -0,390 |
| I 27 | Außenthermometer HOAC 16158 | | X | 0,05 | -0,390 |
| I 28 | ELT Kannad 406 AF-Compact | | X | 0,85 | +1,400 |
| I 29 | Öldruckanzeige Tc1 | 9079-30-01 | X | 0,14 | -0,390 |
| I 30 | Drehzahlmesser elektrisch 19-81H | | X | 0,38 | -0,390 |
| I 31 | Flight-Time Recorder - CS-STAN CS106B | | X | 0,30 | -0,390 |
| | | | | | |
| | | | | | |
| | | | | | |
| | | | | | |
| | | | | | |
| | | | | | |

| | | | | | |
|----------|-------------|---------------|---------------|-------|--------|
| Dok. Nr. | Ausgabe | Rev. Nr. | Datum | Bezug | Seite |
| 4.01.20 | 17 Mar 1999 | TR-OÄM 20-266 | 19. Nov. 2025 | | 6 - 17 |

| AUSRÜSTUNGSLISTE | | Werk-Nr. 20089 | Kennz.: OE-ALJ | | |
|-------------------------|---|--------------------------|-----------------------------|---------------|--------------|
| | | | Datum: 14. Okt. 2025 | | |
| Lfd. Nr. | Teil-Bezeichnung, Hersteller, Typ | Werk-Nr. | Inst. | Masse [kg] | Hebel [m] |
| Z 1 | Staurohr HOAC 16450 | | X | 0,22 | +0,400 |
| Z 4 | Radverkleidung hinten links: HOAC 13532 rechts: HOAC 13530 | | | 1,20 | +0,700 |
| Z 5 | Radverkleidung vorne HOAC 13534 | | | 1,20 | -1,139 |
| Z 6 | Gepäcknetz HOAC 12881 | | X | 0,30 | +0,700 |
| Z 7 | Bauchgurt links: autoflug 12B-47 rechts: autoflug 12D-47 | | | 1,20 | +0,250 |
| Z 8 | Schultergurt links: autoflug 12B-26 rechts: autoflug 12B-26 | | | 0,80 | +0,400 |
| Z 9 | Sitzkissen, Standard links: HOAC 18102 rechts: HOAC 18101 | | X | 1,70 | +0,143 |
| Z 10 | Sitzkissen, Leder links: HOAC 18170 rechts: HOAC 18160 | | | 2,70 | +0,143 |
| Z 11 | Verbandskasten HOAC 18027 | | X | 0,90 | +0,950 |
| Z 12 | Feuerlöscher HOAC 18025 | | | 2,10 | +0,660 |
| Z 13 | Sonnenschutz HOAC | | | 0,20 | +0,500 |
| Z 14 | Flügelklappenmechanismus HOAC | | | Neuwägung | erforderlich |
| Z 15 | Nackenstützen, Stoff, HOAC 18130 | | | 0,370 | +0,580 |
| Z 16 | Sicherheitsgurt Pilot Schroth 4-01-660201 | | X | 1,90 | +0,600 |
| | Sicherheitsgurt Copilot Schroth 4-01-670201 | | X | 1,90 | +0,600 |
| Z 17 | Feuerlöscher AMEREX A620 | | | 1,02 | +0,660 |
| Z 18 | Feuerlöscher AMEREX 337TS | | | 1,02 | +0,660 |

| | | | | | |
|----------|-------------|----------|---------------|-------|--------|
| Dok. Nr. | Ausgabe | Rev. Nr. | Datum | Bezug | Seite |
| 4.01.20 | 17 Mar 1999 | | 19. Nov. 2025 | | 6 - 19 |

ABSCHNITT 7

BESCHREIBUNG DES FLUGZEUGES UND SEINER SYSTEME

Seite

| | |
|--|------|
| 7.1 EINFÜHRUNG | 7-2 |
| 7.2 FLUGWERK | 7-2 |
| 7.3 STEUERUNGSANLAGE | 7-3 |
| 7.4 INSTRUMENTENBRETT | 7-5 |
| 7.5 FAHRWERK | 7-6 |
| 7.6 SITZE UND SICHERHEITSGURTE | 7-7 |
| 7.7 GEPÄCKRAUM | 7-7 |
| 7.8 KABINENHAUBE | 7-8 |
| 7.9 TRIEBWERK | 7-8 |
| 7.10 KRAFTSTOFFANLAGE | 7-11 |
| 7.11 ELEKTRISCHE ANLAGE | 7-14 |
| 7.12 STATIK- UND STAUDRUCKSYSTEM | 7-16 |
| 7.13 ÜBERZIEHWARNUNG | 7-17 |
| 7.14 AVIONIK | 7-17 |

| Dok. Nr. | Ausgabe | Rev. Nr. | Datum | Bezug | Seite |
|----------|-------------|----------|-------|-------|-------|
| 4.01.20 | 17 Mar 1999 | | | | 7 - 1 |

7.1 EINFÜHRUNG

Abschnitt 7 enthält eine Beschreibung des Flugzeuges sowie seiner Systeme und Anlagen mit Benutzerhinweisen.

Details über Zusatzeinrichtungen und -ausrüstungen finden sich in Abschnitt 9.

7.2 FLUGWERK

Rumpf

Der GFK-Rumpf ist in Halbschalenbauweise hergestellt. Die Brandschutzverkleidung des Brandspants besteht aus einem besonders feuerhemmenden Spezialvlies, das auf der Motorseite durch ein rostfreies Stahlblech abgedeckt ist. Der Hauptspant ist ein CFK/GFK-Bauteil. Das GFK-Instrumentenbrett erlaubt die Ausrüstung des Flugzeuges mit Instrumenten bis zu einer Höchstmasse von 17 kg.

Flügel

Die GFK-Flügel sind in Halbschalen-Sandwichbauweise gefertigt und enthalten einen CFK-Holm. Die Querruder und Klappen bestehen aus CFK und sind mittels Alu-Beschlägen am Flügel befestigt. Die Flügel-Rumpfverbindung erfolgt durch je drei Bolzen.

Leitwerk

Seitenruder und Höhenleitwerk sind in Halbschalen-Sandwichbauweise hergestellt. In der Seitenflosse befindet sich die Sperrtopfantenne für das Funkgerät.

Flugwerk

Bei Flugzeugen mit optionalem Anklappmechanismus ist Kapitel 9, Ergänzung 1 zu beachten.

| Dok. Nr. | Ausgabe | Rev. Nr. | Datum | Bezug | Seite |
|----------|-------------|----------|-------|-------|-------|
| 4.01.20 | 17 Mar 1999 | | | | 7 - 2 |

7.3 STEUERUNGSANLAGE

Die Betätigung der Querruder und des Höhenruders erfolgt durch Stoßstangen, das Seitenruder wird über Steuerseile angelenkt. Die Klappen haben drei Stellungen (Reise [UP], Start [T/O] und Landung [LDGJ]) und werden elektrisch betätigt.

Der Schalter für die Klappen befindet sich am Instrumentenbrett. Die Klappensteuerung ist zusätzlich mit einer abschaltbaren Sicherung ausgerüstet. Höhenrunderkräfte können durch eine Trimmklappe am Höhenruder ausgeglichen werden.

Trimmung

Grüner Hebel auf der Mittelkonsole hinter der Triebwerksbetätigungseinheit.

Durch Ziehen des federbelasteten Trimmhebels nach oben wird dieser entriegelt und kann dann in die gewünschte Position gebracht werden. Durch Loslassen des Hebels rastet dieser in der gewünschten Stellung ein.

Hebel vorne = kopflastig

Klappen

Die Landeklappen werden mit einem Elektromotor angetrieben. Über einen Klappenbedien- schalter mit drei Stellungen am Instrumentenbrett werden die Klappen betätigt. Die drei Stellungen des Schalters entsprechen jeweils den Stellungen der Klappen, wobei für die Reisestellung der Schalter ganz oben steht. Wird der Schalter in eine andere Stellung gebracht, verfahren sich die Landeklappen automatisch solange, bis sie die am Schalter vorgewählte Stellung erreicht haben. Die Stellungen Reise (ganz eingefahren) und Landung (ganz ausgefahren) sind außerdem zusätzlich durch eine Endabschaltung gegen das Überfahren der Endpunkte gesichert. Die Klappenpositionsabfrage der Steuerung erfolgt mittels Nocke/Schalter am Antrieb. Aufgrund der besonderen Schaltung ist das System redundant. Der elektrische Klappenantrieb ist mittels eines eigenen abschaltbaren Sicherungsautomaten (3,5 A) abgesichert, der sich in der Sicherungsleiste ganz oben am Instrumentenbrett befindet.

| Dok. Nr. | Ausgabe | Rev. Nr. | Datum | Bezug | Seite |
|----------|-------------|----------|-------|-------|-------|
| 4.01.20 | 17 Mar 1999 | | | | 7 - 3 |

Klappenstellungsanzeige

Die Anzeige der aktuellen Klappenstellung erfolgt über drei Kontrollampen neben dem Klappenbedienschalter. Leuchtet die obere Lampe (grün), befinden sich die Klappen in Reisestellung (UP); leuchtet die mittlere Lampe (gelb), befinden sich die Klappen in Startstellung (T/O); leuchtet die untere Lampe (gelb), befinden sich die Klappen in Landestellung (LDG). Leuchten zwei Lampen gleichzeitig, befinden sich die Klappen zwischen den angezeigten Stellungen. Dies ist nur während des Fahrens der Klappen der Fall.

Pedalverstellung

ANMERKUNG

Die Pedale dürfen nur am Boden verstellt werden!

Durch Ziehen des schwarzen Griffes, der vor dem Steuerknüppel liegt, werden die Pedale entriegelt.

Vorstellen:

Bei unter Zug gehaltenem Griff Pedale mit den Füßen nach vorne drücken.
Griff loslassen und Pedale spürbar einrasten lassen.

Zurückstellen:

Mittels Entriegelungsgriff Pedale in gewünschte Position zurückziehen,
Griff loslassen und Pedale mit den Füßen bis zum Einrasten nach vorne drücken.

| Dok. Nr. | Ausgabe | Rev. Nr. | Datum | Bezug | Seite |
|----------|-------------|----------|-------|-------|-------|
| 4.01.20 | 17 Mar 1999 | | | | 7 - 4 |

7.4 INSTRUMENTENBRETT



Flugüberwachungsinstrumente

Die Flugüberwachungsinstrumente sind im Armaturenbrett auf der Pilotenseite angeordnet.

Heizung

Der Zugknopf für die Betätigung der Heizung befindet sich an der Mittelkonsole unter dem Instrumentenbrett.

Zugknopf gezogen = Heizung EIN

| Dok. Nr. | Ausgabe | Rev. Nr. | Datum | Bezug | Seite |
|----------|-------------|----------|-------------|-------|-------|
| 4.01.20 | 17 Mar 1999 | | 17 Jan 2023 | | 7 - 5 |

Cockpitbelüftung

Die Lüftung wird an der seitlichen schwenkbaren Lüftungsdüse geöffnet. Zusätzlich können die beiden Schiebefenster/Ausstellklappen der Kabinenhaube zur Belüftung geöffnet werden.

7.5 FAHRWERK

Das Fahrwerk besteht aus einem gefederten Hauptfahrwerk aus Stahlblättern und einem ebenfalls gefederten, frei nachlaufendem Bugrad. Die Federung des Bugrads erfolgt durch ein Elastomer-Paket.

Die Radverkleidungen des Fahrwerks sind abnehmbar. Beim Flugbetrieb ohne Radverkleidungen sind die dadurch teilweise reduzierten Flugleistungen zu beachten (siehe Abschnitt 5).

Radbremse

Hydraulisch betätigte Scheibenbremsen wirken auf die Räder des Hauptfahrwerks. Die Radbremsen werden über Fußspitzenpedale einzeln betätigt.

Parkbremse

Der Zugknopf sitzt an der Mittelkonsole vor der Trimmung und befindet sich bei ungebremsten Rädern in eingeschobener Stellung. Zur Betätigung der Parkbremse zieht man den Zugknopf bis zur Arretierung heraus. Durch mehrmaliges Betätigen der Fußspitzenpedale wird der nötige Bremsdruck aufgebaut, der dann bis zum Lösen der Parkbremse erhalten bleibt.

| Dok. Nr. | Ausgabe | Rev. Nr. | Datum | Bezug | Seite |
|----------|-------------|----------|-------|-------|-------|
| 4.01.20 | 17 Mar 1999 | | | | 7 - 6 |

7.6 SITZE UND SICHERHEITSGURTE

Die Sitzschalen sind herausschraubbar, um die Wartung und Kontrolle der darunter liegenden Steuerung zu ermöglichen. Verkleidungen an den Steuerknüppeln verhindern das Hineinfallen von Fremdkörpern in den Steuerungsbereich. Die Sitze sind mit herausnehmbaren Polstern ausgestattet. Statt der Polster können auch manuell ausgelöste Sitzschirme verwendet werden. Für automatisch ausgelöste Schirme ist es möglich, geeignete Befestigungsschlaufen an den A-Bolzen (unter den Sitzen) zu befestigen. Jeder Sitz ist mit vierteiligen Anschnallgurten versehen. Das Schließen der Gurte erfolgt durch Einstecken der Gurtenden in das Gurtschloß. Geöffnet werden die Gurte durch Drehen des Gurtschlösses.

7.7 SITZE UND SICHERHEITSGURTE

Der Gepäckraum befindet sich hinter der Sitzlehne über dem Kraftstofftank. Gepäckstücke sollten gleichmäßig über den Gepäckraum verteilt geladen werden. Die Gepäckstücke müssen gegen Herausfallen gesichert werden, wozu ein Netz zur Verfügung steht, welches entlang dem Haubenrahmen einzuhängen ist.

WICHTIGER HINWEIS

Vor dem Beladen des Gepäckraums ist zu prüfen, ob die Grenzen der Gepäck- und Sitzzuladung eingehalten werden. Auskunft gibt der Beladeplan.

| Dok. Nr. | Ausgabe | Rev. Nr. | Datum | Bezug | Seite |
|----------|-------------|----------|-------|-------|-------|
| 4.01.20 | 17 Mar 1999 | | | | 7 - 7 |

7.8 KABINENHAUBE

Verriegelung

Die Kabinenhaube wird durch Ziehen an den schwarzen Griffen am Haubenrahmen geschlossen, danach wird sie durch die rechts und links am Rahmen angebrachten roten Hebeln verriegelt.

WICHTIGER HINWEIS

Vor dem Anlassen des Motors muss die Kabinenhaube geschlossen und verriegelt sein. Die Verriegelungshebel müssen ganz nach vorne umgelegt werden. Nach dem Anlassen des Motors muss die Kabinenhaube geschlossen und verriegelt sein und bleiben, bis der Motor wieder abgestellt wird. Bei laufendem Motor ist es den Piloten und den Passagieren verboten, das Flugzeug zu besteigen oder zu verlassen

Öffnen der Haube

Die Hebel sind zwecks schnellerer Haubenöffnung miteinander mechanisch gekoppelt, sodass durch Zurückziehen eines Hebels bis zum Anschlag auch der Zweite geöffnet wird. Durch Zurückziehen beider roter Hebel in die Mittelstellung bzw. eines roten Hebels bis zum Anschlag wird die Haube entriegelt. Zum Öffnen der Haube muss die Haubensicherung durch Drücken des Knopfes von außen bzw. Ziehen des Hakens an der Pilotenseite entsichert werden, kann kann die Haube mit Hilfe der schwarzen Griffe nach oben gedrückt werden

7.9 TRIEBWERK

Motor

Flüssigkeitsgekühlter Vierzylinder-Viertaktmotor in Boxeranordnung, Rotax 912 S3.

Propellerantrieb über integriertes Getriebe.

Hubraum: 1352 cm³

Höchstleistung (5 min): 73,5 kW | 100 PS bei 2385 RPM

Dauerleistung: 69 kW / 94 PS bei 2260 RPM

Weitere Angaben sind dem Motorbetriebshandbuch zu entnehmen.

Die Motorüberwachungsinstrumente befinden sich im Armaturenbrett auf der Copilotenseite.

Der Zündungsschalter ist als Schlüsselschalter ausgeführt. Durch Rechtsdrehung bis zur Stellung BOTH wird die Zündung eingeschaltet. Durch weiteres Rechtsdrehen bis START (gegen Federdruck bis zum Anschlag) wird der Anlasser betätigt.

| Dok. Nr. | Ausgabe | Rev. Nr. | Datum | Bezug | Seite |
|----------|-------------|---------------|-------------|-------|-------|
| 4.01.20 | 17 Mar 1999 | TR-MÄM-20-274 | 10 Mär 2008 | | 7 - 8 |

Kühlsystem

Die Kühlung des ROTAX 912 S erfolgt durch flüssigkeitsgekühlte Zylinderköpfe und stauluftgekühlte Zylinder. Das Kühlsystem der Zylinderköpfe ist als geschlossener Kühlkreislauf mit einem Verteilerbehälter (Ausgleichsgefäß gemäß Rotax Motorhandbuch), mittig auf dem Motor positioniert, und einem Vorratsbehälter (Überlaufgefäß gem. Rotax) ausgeführt.

Der Vorratsbehälter ist zugänglich über das Handloch rechts in der oberen Cowling. Die Füllstandskontrolle erfolgt mittels Peilstab.

Der Verteilerbehälter ist mit einem Druckverschluß mit Überdruckventil verschlossen. Beim Erwärmen und Ausdehnen öffnet die Kühlflüssigkeit das Überdruckventil und kann über einen dünnen, drucklosen Schlauch in den Vorratsbehälter fließen. Beim Abkühlvorgang wird die Kühlflüssigkeit wieder zurück in den Kühlkreislauf gesaugt, (siehe auch 2.4.2 Kühlmittel)

Vergaservorwärmung, Gashebel, Propellerverstellhebel

Diese drei Funktionen sind in einer Betätigungseinheit auf der Mittelkonsole zusammengefaßt.

Vergaservorwärmung:

Kubischer Hebel,
Hebel hinten = Vorwärmung EIN,
Im Normalbetrieb ist die Vorwärmung AUS (Hebel vorne).

Gashebel:

Großer Hebel,
Hebel vorne = volle Leistung.

Propellerverstellhebel:

Schwarzer Sternhebel.
Hebel vorne = maximale Drehzahl. (Siehe auch Seite 7-10.)

| Dok. Nr. | Ausgabe | Rev. Nr. | Datum | Bezug | Seite |
|----------|-------------|----------|-------|-------|-------|
| 4.01.20 | 17 Mar 1999 | | | | 7 - 9 |

Choke:

Kleiner schwarzer Zugknopf am Instrumentenbrett (rückstellend),
Knopf gezogen = Choke EIN.

Propeller

Hydraulisch geregelter Zweiblatt Constant Speed Propeller,

Fa. Hoffmann H0-V352F/170FQ oder HO-V352F/C170FQ

mt-propeller MTV-21-A/170-05

Regler

Woodward A 210786 oder Woodward A 210786A.

Propellerverstellung

Die Propellerverstellung erfolgt über den Propellerverstellhebel an der Mittelkonsole rechts neben dem Leistungshebel. Ziehen am Hebel bewirkt eine Reduktion der Drehzahl. Durch den Regler wird die eingestellte Drehzahl konstant gehalten, unabhängig von der Fluggeschwindigkeit und der Stellung des Leistungshebels. Reicht die am Leistungshebel eingestellte Motorleistung nicht aus, um die gewählte Drehzahl aufrechtzuerhalten, gehen die Propellerblätter auf die kleinstmögliche Steigung. Der Propellerregler ist an den Motor angeflanscht. Er wird direkt vom Motor angetrieben. Der Propellerreglerkreislauf ist ein Teil des Motorölkreislaufes. Bei Defekten im Regler- oder Ölsystem laufen die Blätter ebenfalls auf die kleinstmögliche Steigung.

| Dok. Nr. | Ausgabe | Rev. Nr. | Datum | Bezug | Seite |
|----------|-------------|----------|-------------|--------------|--------|
| 4.01.20 | 17 Mar 1999 | | 12 Sep 2024 | mt-propeller | 7 - 10 |

7.10 KRAFTSTOFFANLAGE

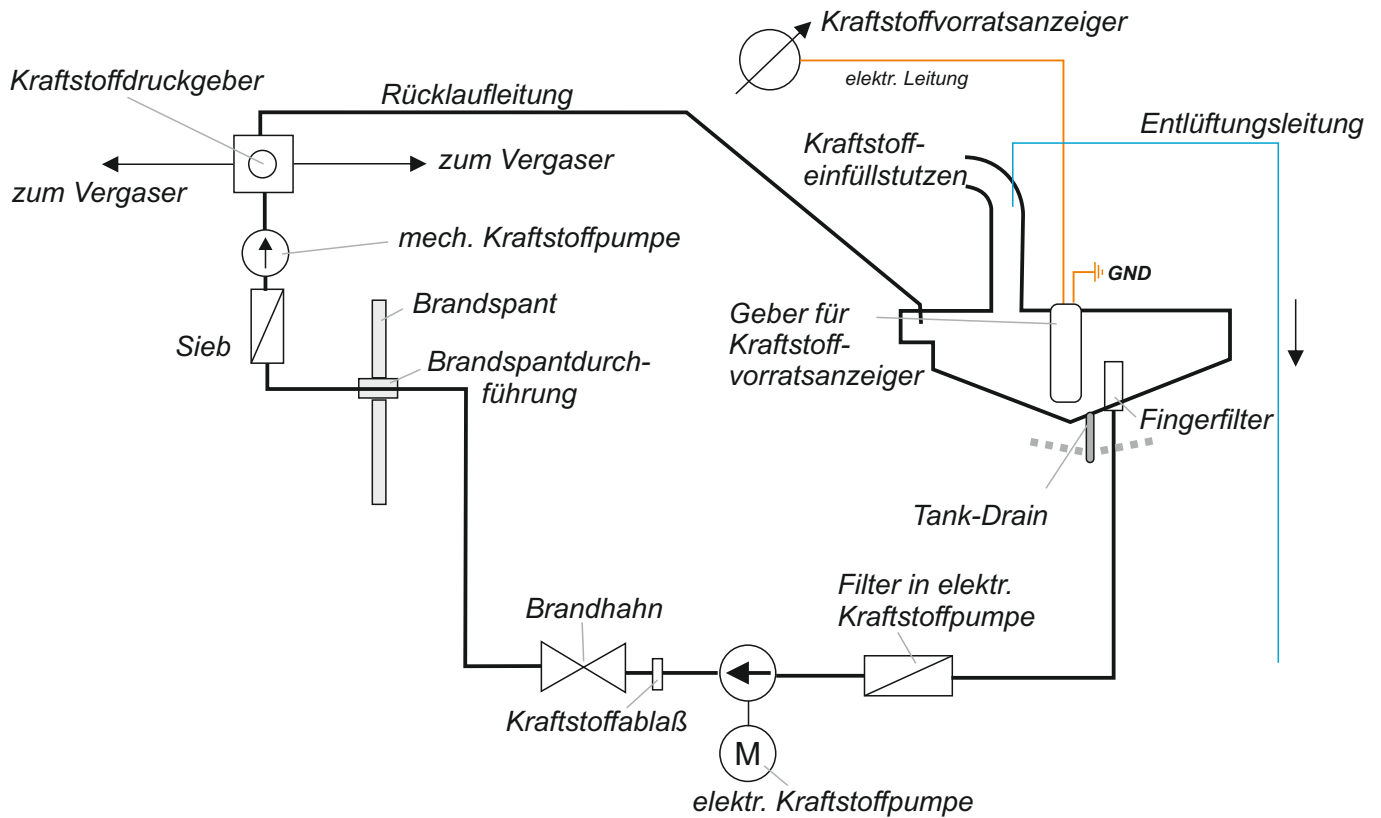

| Dok. Nr. | Ausgabe | Rev. Nr. | Datum | Bezug | Seite |
|----------|-------------|----------|-------|-------|--------|
| 4.01.20 | 17 Mar 1999 | | | | 7 - 11 |

Beschreibung

Der Aluminiumtank befindet sich hinter der Rückenlehne unter dem Gepäckraum. Er faßt 79 Liter, davon sind 77 Liter ausfliegar.

Der Tankeinfüllstutzen am linken Haubenbügel ist mit dem Tank durch einen Gummischlauch verbunden. Die Tankentlüftungsleitung führt vom Einfüllstutzen durch den Rumpfboden ins Freie.

In der Tankunterseite ist ein Fingerfilter eingebaut. Von dort gelangt der Kraftstoff über eine Schlauchleitung zur elektrischen Kraftstoffpumpe und von dort durch den Mitteltunnel zum Brandhahn. Vom Brandhahn führt eine flexible Leitung zum Brandspantdurchgang und weiter zur mechanischen Kraftstoffpumpe. Von dort gelangt der Treibstoff zum Kraftstoffkreuz und schließlich zu den Schwimkkammern der beiden Vergaser. Vom Kraftstoffkreuz führt eine Rücklaufleitung zum Tank. Ein Benzindruckgeber ist auf das Kreuz montiert. Sobald der Benzin- Überdruck unter 0,1 bar fällt, leuchtet die Kraftstoffdruckwarnleuchte auf.

Elektrische Kraftstoffpumpe

Die elektrische Kraftstoffpumpe ist nur als Notpumpe gedacht, die normalerweise nicht läuft. Sie wird beim Anlassen überprüft und wird bei Start und Landung zur Sicherheit eingeschaltet.

Brandhahn

Der Brandhahn befindet sich im linken Fußraum an der Mittelkonsole. In geöffneter Stellung weist er in Flugrichtung. Er ist durch einen Blechwinkel gegen unbeabsichtigtes Schließen gesichert.

WARNUNG

Der Brandhahn sollte nur bei Motorbrand oder bei Wartungsarbeiten am Kraftstoffsystem geschlossen werden. Der Blechwinkel ist nach dem Wiederöffnen unbedingt auf seine Sicherungsfunktion zu überprüfen. Die Gefahr der Inbetriebnahme des Flugzeuges mit geschlossenem Brandhahn (Motorausfall) ist sonst gegeben!

| Dok. Nr. | Ausgabe | Rev. Nr. | Datum | Bezug | Seite |
|----------|-------------|----------|-------|-------|--------|
| 4.01.20 | 17 Mar 1999 | | | | 7 - 12 |

Kraftstoffablass

An der tiefsten Stelle des Kraftstoffsystems befindet sich der Anschluß für den Kraftstoffablass. Er ist nach Öffnen des Handlochdeckels (in Rumpfbodenmitte) zu betätigen.

Tankdrain

Um den Kraftstoffsumpf im Tank zu drainen, ist mittels eines Drainbehälters das federbelastete Messingrohrstück des Drains durch Eindrücken zu aktivieren. Das Messingrohr steht ca. 30 mm aus der Schalenkontur heraus und befindet sich auf der linken Rumpfunterseite etwa auf Höhe des Tankeinfüllstutzens.

| Dok. Nr. | Ausgabe | Rev. Nr. | Datum | Bezug | Seite |
|----------|-------------|----------|-------|-------|--------|
| 4.01.20 | 17 Mar 1999 | | | | 7 - 13 |

7.11 ELEKTRISCHE ANLAGE

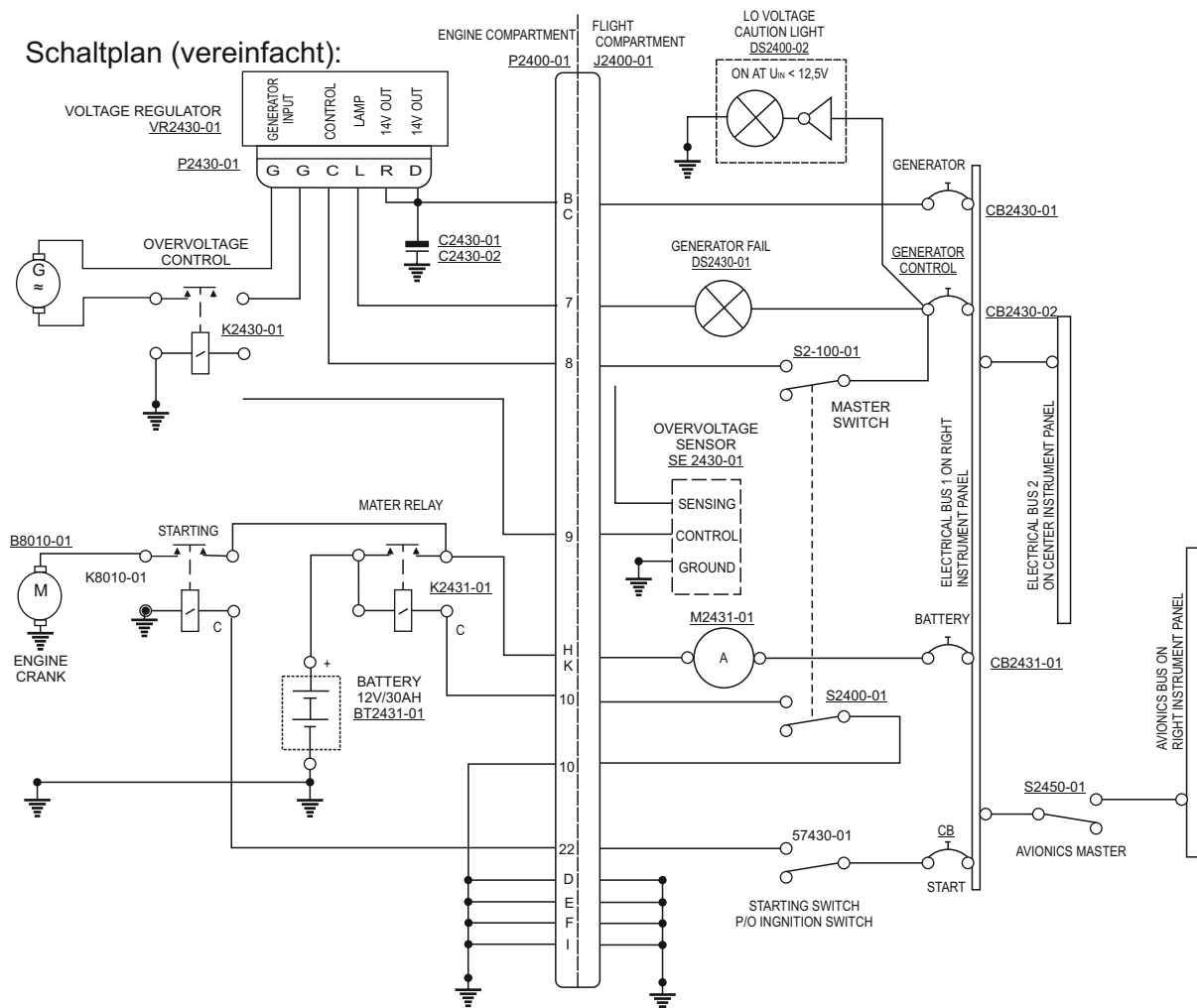

Stromversorgung

Über die Hauptsicherung (50 Ampere) ist die Batterie (12 Volt Bleiakku) mit dem Bordnetz verbunden. Der im Motor eingebaute Generator lädt die Batterie über die Generatorsicherung (25 Ampere). Die Generatorwarnleuchte wird vom Regler versorgt und leuchtet auf, falls der Generator nicht lädt.

Zündung

Die Magnetzündung ist vom übrigen Netz unabhängig und ist in Funktion, sobald der Motor läuft. Dies gewährleistet sicheren Motorbetrieb auch bei Stromausfall.

| Dok. Nr. | Ausgabe | Rev. Nr. | Datum | Bezug | Seite |
|----------|-------------|------------------------------------|-------------|-------|--------|
| 4.01.20 | 17 Mar 1999 | TR-OÄM-20-244b& 20-245b&20-267a | 17 Jan 2023 | | 7 - 14 |

Elektrische Verbraucher

Die einzelnen Verbraucher (z.B. Funkgerät, Kraftstoffpumpe, Positionslichter, etc.) sind in Serie mit den jeweiligen Sicherungsautomaten geschaltet. Geräte, die keinen eingebauten Schalter haben, werden mit einem Kippschalter im Mittelteil des Instrumentenbretts bedient.

WICHTIGER HINWEIS

Der Landescheinwerfer darf nicht mehr als 6 min (jedoch im ununterbrochenen Dauerbetrieb nicht länger als 5 min) und die Positionslichter nicht mehr als 30 min pro Betriebsstunde eingeschaltet werden. Bei Nichtbeachten dieser Einschränkung ist ein einwandfreier Ladezustand der Batterie und dadurch ein sicheres Anlassen des Motors nach dem Abstellen nicht mehr gewährleistet.

Unterspannungshinweisleuchte

Diese Hinweisleuchte spricht bei einer Unterschreitung der Bordspannung unter den Wert 12,50 V an. Die Farbe ist gelb. Dadurch wird gekennzeichnet, daß dieser Zustand zu beachten ist und wieder normalisiert werden muss, aber kein unmittelbarer Handlungsbedarf besteht.

Generatorwarnleuchte

Die Generatorwarnleuchte (Farbe: Rot) spricht an bei:

- Generatorausfall
- Spannungsreglerausfall, so dass Überspannung ins Bordnetz gespeist wird. In diesem Fall wird der Generator automatisch vom Netz getrennt. Bei beiden Vorkommnissen ist die einzige verbleibende Stromquelle die Batterie (30 Ah).

Amperemeter

Das Amperemeter zeigt an mit welcher Stromstärke die Batterie geladen (positiver Bereich des Instruments) oder entladen (negativer Bereich) wird.

| Dok. Nr. | Ausgabe | Rev. Nr. | Datum | Bezug | Seite |
|----------|-------------|----------|-------|-------|--------|
| 4.01.20 | 17 Mar 1999 | | | | 7 - 15 |

Kraftstoffdruckwarnleuchte

Sobald der Benzin-Überdruck unter 0,1 bar fällt, schließt der Benzindruckschalter, und die Kraftstoffdruckwarnleuchte leuchtet auf.

Kontrollleuchte für Kühlmittelstand

Nach dem Einschalten des Hauptschalters leuchtet die Kontrolllampe für ca. 3 Sekunden auf und erlischt, wenn der Kühlmittelstand in Ordnung ist. Die Lampe ist defekt, wenn sie nach dem Einschalten des Hauptschalters gar nicht aufleuchtet.

Wenn die Kontrolllampe für den Kühlmittelstand nicht erlischt, ist der Kühlmittelstand im Verteilerbehälter zu überprüfen.

Anzeigeeinstrumente (wenn MÄM 20-405 NICHT umgesetzt wurde)

Die Anzeigeeinstrumente für Temperaturen, Öldruck und Tankinhalt sind in Serie mit den jeweiligen Gebern geschaltet. Der elektrische Widerstand eines Gebers ändert sich mit der Meßgröße, wodurch sich die Spannung am Anzeigeeinstrument und in weiterer Folge der Zeigerausschlag verändert. Öldruckanzeige, Zylinderkopftemperaturanzeige und Kraftstoffdruckwarnleuchte werden zusammen über einen Sicherungsautomaten mit Spannung versorgt. Gleiches gilt für Öltemperatur- und Kraftstoffvorratsanzeige.

Anzeigeeinstrumente (wenn MÄM 20-405 umgesetzt wurde)

Die Anzeigeeinstrumente für Temperaturen, Öldruck und Tankinhalt sind in Serie mit den jeweiligen Gebern geschaltet. Der elektrische Widerstand eines Gebers ändert sich mit der Messgröße, wodurch sich die Spannung am Anzeigeeinstrument und in weiterer Folge der Zeigerausschlag verändert. Öldruckanzeige, Kühlwassertemperaturanzeige und Kraftstoffdruckwarnleuchte werden zusammen über einen Sicherungsautomaten mit Spannung versorgt. Gleiches gilt für Öltemperatur- und Kraftstoffvorratsanzeige.

7.12 STATIK - UND STAUDRUCKSYSTEM

Der Gesamtdruck wird an der Anströmkante einer Meßdüse unter dem linken Flügel gemessen. Der statische Druck wird mit zwei Bohrungen an derselben Düse an deren Unterkante und deren Hinterkante gemessen. Zum Schutz gegen Schmutz und Feuchtigkeit befinden sich Filter in dieser Leitung, welche von der Wurzelrippe her zugänglich sind

| Dok. Nr. | Ausgabe | Rev. Nr. | Datum | Bezug | Seite |
|----------|-------------|-------------------|-------------|-------|--------|
| 4.01.20 | 17 Mar 1999 | FHB_TR_MÄM 20-405 | 30 Mar 2015 | | 7 - 16 |

7.13 ÜBERZIEHWARNUNG

Das Unterschreiten einer Geschwindigkeit, die etwa der 1,1-fachen Überziehgeschwindigkeit entspricht, wird durch ein Horn signalisiert, das sich im Instrumentenpanel befindet. Das Horn wird umso lauter, je näher man der Überziehgeschwindigkeit kommt. Sog an einer Bohrung in der linken Tragflügel Nase aktiviert das Horn über eine Schlauchleitung. Die Bohrung für die Überziehwarnung im linken Flügel ist durch einen roten Ring markiert.

7.14 AVIONIK

Im Mittelteil des Armaturenbretts befinden sich die Funk- und Navigationsgeräte. Am Steuerknüppel ist die Sendetaste für den Funk angebracht. Es gibt Anschlussmöglichkeiten für zwei Kopfhörer- Mikrophone in der Rückenlehne. Die Bedienung der Avionikgeräte ist den Handbüchern der jeweiligen Hersteller zu entnehmen.

| Dok. Nr. | Ausgabe | Rev. Nr. | Datum | Bezug | Seite |
|----------|-------------|----------|-------|-------|--------|
| 4.01.20 | 17 Mar 1999 | | | | 7 - 17 |

ABSCHNITT 8

HANDHABUNG, INSTANDHALTUNG UND WARTUNG

Seite

| | |
|---|-----|
| 8.1 EINFÜHRUNG | 8-2 |
| 8.2 WARTUNGSINTERVALLE FÜR DAS FLUGZEUG | 8-2 |
| 8.3 ÄNDERUNGEN ODER REPARATUREN AM FLUGZEUG | 8-2 |
| 8.4 HANDHABUNG AM BODEN / STRASSENTTRANSPORT | |
| 8.4.1 Rangieren am Boden | 8-3 |
| 8.4.2 Parken..... | 8-3 |
| 8.4.3 Verankern | 8-3 |
| 8.4.5 Hochheben..... | 8-4 |
| 8.4.6 Ausrichten | 8-4 |
| 8.4.7 Straßentransport..... | 8-5 |
| 8.5 REINIGUNG UND PFLEGE | |
| 8.5.1 Lackoberflächen | 8-6 |
| 8.5.2 Kabinenhaube | 8-6 |
| 8.5.3 Propeller | 8-7 |
| 8.5.4 Motor | 8-7 |
| 8.5.5 Innenraum | 8-7 |

| Dok. Nr. | Ausgabe | Rev. Nr. | Datum | Bezug | Seite |
|----------|-------------|----------|-------|-------|-------|
| 4.01.20 | 17 Mar 1999 | | | | 8 - 1 |

8.1 EINFÜHRUNG

In Abschnitt 8 werden vom Hersteller Verfahren zur korrekten Handhabung am Boden sowie zur Pflege beschrieben. Darüber hinaus werden im Wartungshandbuch bestimmte Prüf- und Wartungsbestimmungen aufgezeigt die eingehalten werden müssen, wenn das Flugzeug die einem neuen Gerät entsprechende Leistung und Zuverlässigkeit erbringen soll. Es ist ratsam, einen Schmierplan einzuhalten und unter Zugrundelegung der besonderen klimatischen sowie sonstigen Betriebsbedingungen vorbeugende Wartungsmaßnahmen durchzuführen.

8.2 WARTUNGSINTERVALLE FÜR DAS FLUGZEUG

Wartungsintervalle sind alle 100 Stunden, alle 200 Stunden und alle 600 Stunden Flugzeit. Die jeweils erforderlichen Wartungsmaßnahmen sind dem Motorhandbuch oder dem Wartungshandbuch zu entnehmen.

8.3 ÄNDERUNGEN ODER REPARATUREN AM FLUGZEUG

Vor Änderungen am Flugzeug muß unbedingt die verantwortliche Luftfahrtbehörde kontaktiert werden um sicherzustellen, daß die Lufttüchtigkeit des Flugzeuges nicht beeinflusst wird. Reparaturen am Flugzeug dürfen nur wie im Wartungshandbuch beschrieben und nur von befugten Personen durchgeführt werden.

| Dok. Nr. | Ausgabe | Rev. Nr. | Datum | Bezug | Seite |
|----------|-------------|----------|-------|-------|-------|
| 4.01.20 | 17 Mar 1999 | | | | 8 - 2 |

8.4 HANDHABUNG AM BODEN / STRASSENTRANSPORT

8.4.1 RANGIEREN AM BODEN

Wird vorwärts rangiert, läuft das Bugrad nach, gesteuert wird lediglich durch entsprechendes Ziehen an der Propellernarbe. Zum Rückwärtsrangieren muss das Flugzeug am Heck so weit zu Boden gedrückt werden, bis das Bugrad frei ist. Auf diese Weise kann das Flugzeug auch auf der Stelle gedreht werden.

8.4.2 PARKEN

Bei kurzzeitigem Parken sollen das Flugzeug gegen den Wind ausgerichtet, die Parkbremse angezogen und die Klappen eingefahren werden. Bei längerem, unbeaufsichtigtem Parken und bei unvorhersehbaren Windverhältnissen ist das Flugzeug zusätzlich zu verankern oder zu hangarieren. Die Hangarierung ist zu empfehlen.

8.4.3 VERANKERN

Am Flugzeugheck ist die Kielflosse mit einer Bohrung versehen, die zum Verankern benutzt werden kann. An den Flügelenden können zum Verankern Einschraubösen (M8) angebracht werden.

| Dok. Nr. | Ausgabe | Rev. Nr. | Datum | Bezug | Seite |
|----------|-------------|----------|-------|-------|-------|
| 4.01.20 | 17 Mar 1999 | | | | 8 - 3 |

8.4.5 HOCHHEBEN

Die DV 20 KATANA 100 kann an zwei Aufbockpunkten unter der rumpfseitigen Wurzelrippe und dem Heckspom der Finne aufgebockt werden.

8.4.6 AUSRICHTEN

Zum Ausrichten wird an der Rumpfröhre kurz vor dem Seitenleitwerk nach unten gedrückt, bis das Bugrad frei ist. Dadurch lässt sich die DV 20 KATANA 100 auf der Stelle drehen. Nach Erreichen der richtigen Position lässt man das Bugrad wieder zu Boden.

| Dok. Nr. | Ausgabe | Rev. Nr. | Datum | Bezug | Seite |
|----------|-------------|----------|-------|-------|-------|
| 4.01.20 | 17 Mar 1999 | | | | 8 - 4 |

8.4.7 STRASSENTRANSPORT

Zum Straßentransport des Motorflugzeugs empfiehlt sich ein offener Anhänger. Die Bauteile müssen weich aufliegen und gegen Verrutschen gesichert sein.

1. Rumpf:

Der Rumpf steht auf dem Haupt- und dem Bugfahrwerk. Es muß gewährleistet sein, daß sich der Rumpf weder nach vorne oder hinten, noch nach oben bewegen kann. Es sollte außerdem beachtet werden, dass der Propeller genügend Freiraum besitzt und nicht durch Rumpfbewegungen beim Fahren beschädigt werden kann.

2. Tragflügel:

Die Tragflügel werden zum Straßentransport vom Rumpf getrennt. Um Beschädigungen zu vermeiden muss der Flügel im Wurzelrippenbereich auf einer mindestens 400 mm breiten, gepolsterten Schablone senkrecht auf der Profilnase gelagert werden, und ebenso am Außenflügel, ca. 3 m hinter der Wurzelrippe beginnend, auf einer mindestens 300 mm breiten gepolsterten Schablone. Der Flügel ist gegen Verrutschen nach hinten abzusichern.

3. Höhenleitwerk:

Höhenleitwerk flach auf den Boden legen und mit Bändern niederhalten oder senkrecht auf die Leitwerksnase in profilförmige Schablonen stellen. Auch hier sollten alle Auflagen mit Filz oder Moosgummi gepolstert sein.

| Dok. Nr. | Ausgabe | Rev. Nr. | Datum | Bezug | Seite |
|----------|-------------|----------|-------|-------|-------|
| 4.01.20 | 17 Mar 1999 | | | | 8 - 5 |

8.5 REINIGUNG UND PFLEGE

WICHTIGER HINWEIS

Starke Verschmutzung verschlechtert die Flugleistungen.

8.5.1 LACKOBERFLACHEN

Die gesamte Oberfläche des Motorflugzeugs ist mit witterungsbeständigem weißem Zweikomponentenlack lackiert. Trotzdem sollte das Flugzeug gegen Nässe und Feuchtigkeit geschützt werden. Ein längeres Abstellen im Freien ist auf jeden Fall zu vermeiden. Eindringenes Wasser ist durch trockenes Lagern und öfteres Wenden der abgerundeten Bauteile zu entfernen.

Schmutz, Fliegenreste usw. können mit klarem Wasser, in hartnäckigen Fällen auch mit einem milden Reinigungsmittel abgewaschen werden. Starke Verschmutzungen können mit Autopolitur entfernt werden. Am besten sollte das Flugzeug jedoch nach jedem Flugtag gewaschen werden, damit der Schmutz nicht zu fest antrocknet.

An der Rumpfunterseite können Verschmutzungen wie Ölnebel u.a. mit Kaltreiniger entfernt werden. Es ist jedoch zuvor zu überprüfen, ob nicht evtl. der Lack angegriffen wird! Für die Lackpflege sind handelsübliche Autolackpflegemittel zu verwenden.

8.5.2 KABINENHAUBE

Das Reinigen der Plexiglashaube und der Fenster geschieht zweckmäßigerweise mit Plexiklar oder einem ähnlichen Reinigungsmittel für Plexiglas, notfalls mit lauwarmen Wasser. Zum Nachwischen nur reines weiches Rehleder oder Handschuhstoff verwenden. Niemals trocken auf Plexiglas reiben.

| Dok. Nr. | Ausgabe | Rev. Nr. | Datum | Bezug | Seite |
|----------|-------------|----------|-------|-------|-------|
| 4.01.20 | 17 Mar 1999 | | | | 8 - 6 |

8.5.3 PROPELLER

Siehe Betriebs- und Einbauanweisung für den Propeller.

8.5.4 MOTOR

Siehe Angaben des Motorherstellers.

8.5.5 INNENRAUM

Der Innenraum sollte bei Verschmutzung mit einem Staubsauger ausgesaugt werden. Ebenso sind lose Gegenstände (Kugelschreiber, Taschen etc.) wegzuräumen oder festzuzurren.

Die Anzeigeeinstrumente können mit einem trockenen, weichen Tuch gesäubert werden, Kunststoffoberflächen mit einem befeuchteten Lappen ohne Reiniger.

8.6 WINTER SHIELD UND COWLING BAFFLE

Für den Betrieb des Flugzeugs bei kaltem Wetter ist ein Winter Shield (aus Metall) vorgesehen, das die Öffnung in der Cowling über dem Kühler verschließt. Zusätzlich muss das Cowling Baffle (aus FRP) entfernt werden. Beide Teile werden mit Camlocks an der Cowling fixiert. Für die Installation und die Demontage werden keine spezifischen Werkzeuge benötigt.

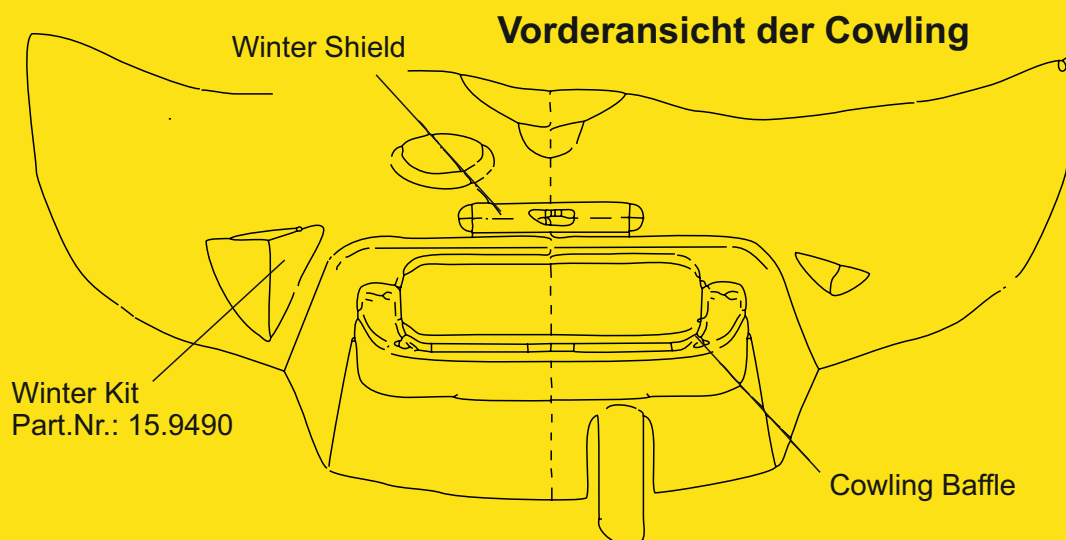

| Dok. Nr. | Ausgabe | Rev. Nr. | Datum | Bezug | Seite |
|----------|-------------|-------------------------------|-------------|-------|-------|
| 4.01.20 | 17 Mar 1999 | FHB-TR-MÄM-20-405 SB 20-29 | 17 Jan 2023 | | 8 - 7 |

ABSCHNITT 9

ERGÄNZUNGEN

| | Seite |
|---------------------------------------|-------|
| 9.1 ALLGEMEINES | 9-2 |
| 9.2 VERZEICHNIS DER ERGÄNZUNGEN | 9-3 |
| 9.3 NACHTRÄGE | 9-3 |

| Dok. Nr. | Ausgabe | Rev. Nr. | Datum | Bezug | Seite |
|----------|-------------|----------|-------|-------|-------|
| 4.01.20 | 17 Mar 1999 | | | | 9 - 1 |

9.1 ALLGEMEINES

Abschnitt 9 dieses Handbuchs enthält Informationen, die eine zusätzliche Ausrüstung (Optionen) der DV 20 KATANA 100 betreffen. Jede Ergänzung behandelt einen einzelnen Ausrüstungsgegenstand. Im Inhaltsverzeichnis dieses Abschnitts sind alle zugelassenen Ergänzungen aufgeführt.

Das Handbuch enthält jedoch nur die Ergänzungen, die die tatsächlich eingebaute Ausrüstung betreffen. Es ist darauf zu achten, dass stets alle Ergänzungen, die die tatsächlich eingebaute Ausrüstung betreffen, im Flughandbuch enthalten sind.

| Dok. Nr. | Ausgabe | Rev. Nr. | Datum | Bezug | Seite |
|----------|-------------|----------|-------|-------|-------|
| 4.01.20 | 17 Mar 1999 | | | | 9 - 2 |

9.2 VERZEICHNIS DER ERGÄNZUNGEN

Die aktuelle revidierte Liste der „Ergänzungen“ finden Sie am Anfang dieses Handbuchs.

Beispiel:

| Diamond | | DV 20 FLUGHANDBUCH | Ergänzungen Ausgaben | | |
|---------------------|--|-----------------------|-------------------------|-------|-------------|
| ERGÄNZUNGEN: | | | | | |
| 3 01 20 | Flughandbuch DV20-100 (FHR) | | 2001-11-12 | | |
| | Ergänzung 001 NVR-Betrieb | | 2014-01-25 | | |
| | Ergänzung 1 Anlagenechtshinweis für die Triebwerke | | 1993-08-20 | | |
| | Ergänzung 2 Emergency Localis Transmitter 2000 (AP) | | 1993-08-20 | | |
| | Ergänzung 3 Schleppgabel und Rollensperre | | 1993-09-20 | | |
| | Ergänzung K1 COMM Transceiver KY 57A BandoKing | | 1993-08-20 | | |
| | Ergänzung K2 NAV / COMM KX 125 BandoKing | | 1993-08-20 | | |
| | Ergänzung K3 NAV / COMM KX 155 BandoKing | | 1993-08-20 | | |
| | Ergänzung K4 DME KN 62A BandoKing | | 1993-08-20 | | |
| | Ergänzung K5 TRANSPONDER KT 76 A BandoKing | | 1993-08-20 | | |
| | Ergänzung K6 INTERCOMMA Anlage 101 BandoKing | | 1994-09-21 | | |
| | Ergänzung B1 COMMA Anlage KR 3201-1 / AR 3201-1(1) | | 1993-08-20 | | |
| | Ergänzung B2 VOR Anlage NR 3301-2 Becker | | 1993-08-20 | | |
| | Ergänzung B3 TRANSPONDER ATC 2000 Becker | | 1993-08-20 | | |
| | Ergänzung B4 Ergänzung zum Flughandbuch | | 1998-04-20 | | |
| | Ergänzung B5 Ergänzung zum Flughandbuch | | 1998-12-20 | | |
| | Ergänzung SB 20-29 Ökothek optionaler Einsatz Wasser | | 1995-12-18 | | |
| REVISIONEN: | | | | | |
| 001 | TR-M&S-20-045 Handhabung des Motors | | 2002-02-20 | | |
| 001 | TR-M&M-20-249 Graspläne | | 2004-02-12 | | |
| 001 | TR-M&M-20-250 Startstrecke | | 2005-09-23 | | |
| 001 | TR-M&M-20-258 Startstrecke | | 2006-03-29 | | |
| 001 | TR-M&M-20-259 Kühlmitteländerung | | 2006-03-10 | | |
| 001 | TR-M&M-20-274 Entleeren u. Verlassen des Flugzeugs | | 2009-06-30 | | |
| 001 | TR-M&M-20-308 Kühlsystem | | 2009-06-30 | | |
| 001 | TR-M&M-20-306 Neue Stützpunkte - Schrotth | | 2010-11-11 | | |
| 001 | TR-M&M-20-334 Flugleistungsangaben | | 2015-05-20 | | |
| 001 | TR-M&M-20-400 Änderung der Temperaturmessung | | 2010-11-11 | | |
| 001 | TR-O&M-20-244b (Ausrüstung für NVRr) | | 2009-06-30 | | |
| 001 | TR-O&M-20-247 Hauptfahrwerk aus Aluminium | | 2009-06-30 | | |
| 001 | TR-O&M-20-248 (In-Governor P 350-12) | | 2009-07-20 | | |
| 001 | TR-O&M-20-249 Garmin SD 30 COMNAV | | 2010-08-20 | | |
| 001 | TR-O&M-20-260 Garmin GNS 430 W | | 2011-06-28 | | |
| 001 | TR-O&M-20-266 Neue Ölsockelgröße | | 2021-05-01 | | |
| 001 | TR-M&M-20-458 Befüllung | | 2022-05-12 | | |
| 001 | TR-M&M-20-469 Aktualisierung des Start-Check Hinweis | | | | |
| Dok. Nr. | Ausgabe | Rev. Nr. | Datum | Bezug | Seite |
| 4.01.20 | 17.03.2018 | | 17.03.2018 | | Ergänzung 1 |

9.3 NACHTRÄGE

Derzeit sind keine Nachträge vorgesehen.

| Dok. Nr. | Ausgabe | Rev. Nr. | Datum | Bezug | Seite |
|----------|-------------|----------|-------|-------|-------|
| 4.01.20 | 17 Mar 1999 | | | | 9 - 3 |

SCHLEPPGABEL UND RUDERSPERRE

INHALTSVERZEICHNIS

| | | |
|----|--------------|------------|
| 1. | SCHLEPPGABEL | Seite 2 |
| 2. | RUDERSPERRE | 3 |

| | | | | | |
|----------|------------------------|----------|-------|-------|------------------|
| Dok. Nr. | Ausgabe 02 Sep 1993 | Rev. Nr. | Datum | Bezug | Seite 1 von 3 |
|----------|------------------------|----------|-------|-------|------------------|

1. SCHLEPPGABEL

Zum Schieben oder Ziehen des Flugzeuges am Boden wird empfohlen, die vom Hersteller angebotene Schleppgabel zu verwenden. Diese Schleppgabel ist so gestaltet, daß mit ihr auch eine Blockierung der Hauptsteuerung im Cockpit durchgeführt werden kann. Als Schleppgabel verwendet, wird die Gabel elastisch auseinander gebogen und wie unten abgebildet in die vorgesehenen Bohrungen in der Bugfahrwerksverkleidung eingehängt.

WICHTIGER HINWEIS

Ein Anlassen des Motors mit eingehängter Schleppgabel kann zu einer Beschädigung des Propellers führen. Um versehentliches Triebwerkanlassen mit eingehängter Schleppgabel unmöglich zu machen, muß diese beim abgestellten Flugzeug ausgehängt werden.

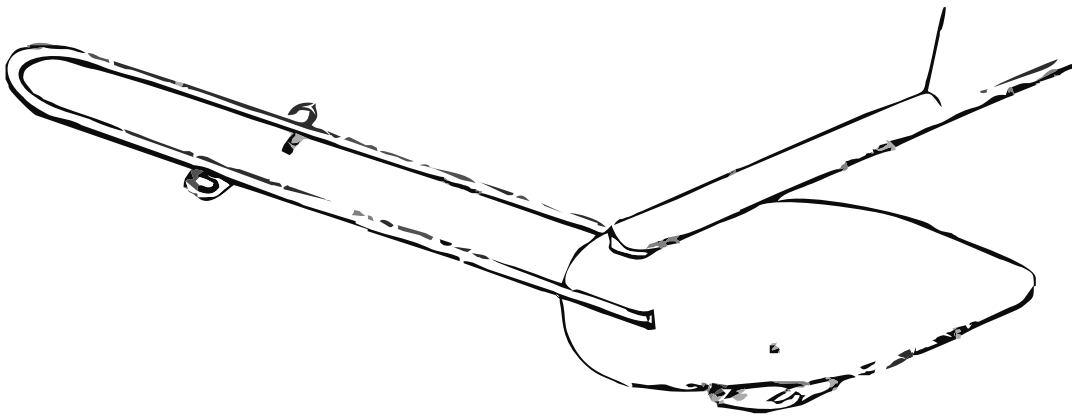

| Dok. Nr. | Ausgabe | Rev. Nr. | Datum | Bezug | Seite |
|----------|-------------|----------|-------|-------|---------|
| | 02 Sep 1999 | | | | 2 von 3 |

2. RUDERSPERRE

Die Schleppgabel ist so gestaltet, daß mit ihr auch eine Blockierung der Hauptsteuerung im Cockpit durchgeführt werden kann. Es wird empfohlen, beim Parken im Freien die Rudersperre einzusetzen, da bei sehr starkem Wind von hinten die Ruder gegen die Anschläge schlagen können. Das kann zu unnötigem Verschleiß oder gar zu Beschädigungen führen.

Die Rudersperre wird wie dargestellt eingesetzt.

- Gabel elastisch auseinander biegen und in die Bohrungen jeweils rechts in jedem Pedal einhängen.
- Gummiauge über den Trimmknopf stülpen (gegebenenfalls Trimmung und Pedalstellung geeignet nachstellen).
- Steuerknüppel mit Federhaken einhängen. Der Ausbau erfolgt in umgekehrter Reihenfolge.

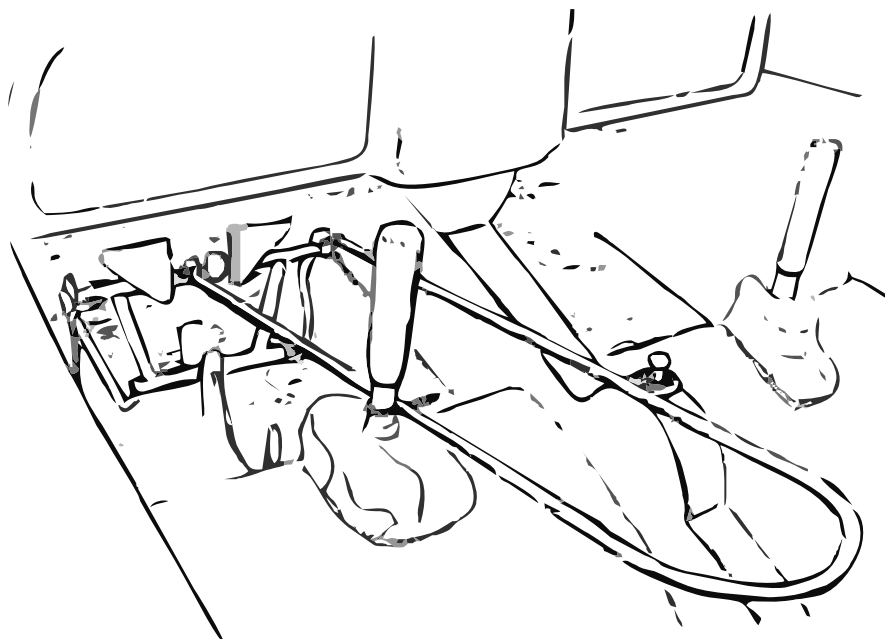

| Dok. Nr. | Ausgabe | Rev. Nr. | Datum | Bezug | Seite |
|----------|-------------|----------|-------|-------|---------|
| | 02 Sep 1999 | | | | 3 von 3 |

L E E R S E I T E

| Dok. Nr. | Ausgabe | Rev. Nr. | Datum | Bezug | Seite |
|----------|---------|----------|-------|-------|-------|
|----------|---------|----------|-------|-------|-------|



Aircraft Flight Manual Supplement for CS-STAN Standard change CS106b

Installation of Flight -Time Recorder

in

Aircraft Type and Model: Katana DV20

Serial No.: 20089

This Aircraft Flight Manual Supplement is approved by releasing
Person:

Christian Ivan



| | | |
|-----------------------------------|-------------|--------------|
| Aircraft Flight Manual Supplement | Charterware | 1 of 4 pages |
|-----------------------------------|-------------|--------------|

| Dok. Nr. | Ausgabe | Rev. Nr. | Datum | Bezug | Seite |
|----------|---------------|----------|--------------|-------|---------|
| Cs106b | 24. Nov. 2022 | | 10. Feb 2024 | | 1 von 4 |

List of effective Pages

| Page | Title | Issue Date |
|------|--|------------|
| 1 | Title Sheet | 24.11.2022 |
| 2 | List of effective Pages, Revision History | 24.11.2022 |
| 3 | Sections I to VIII | 24.11.2022 |
| 4 | Annex 1 | 24.11.2022 |

Revision History

| Issue | Date | Revision Items |
|---------|------------|----------------|
| Initial | 24.11.2022 | n/a |
| | | |
| | | |
| | | |

| | | |
|-----------------------------------|-------------|--------------|
| Aircraft Flight Manual Supplement | Charterware | 2 of 4 pages |
|-----------------------------------|-------------|--------------|

| Dok. Nr. | Ausgabe | Rev. Nr. | Datum | Bezug | Seite |
|----------|---------------|----------|--------------|-------|---------|
| Cs106b | 24. Nov. 2022 | | 10. Feb 2024 | | 2 von 4 |

Section I: General

The Flight-Time Recorder does the flight logging of an aircraft in conjunction with an Internet Server which can distribute those data to external ERP software systems or Software applications.

Section II: Limitations

None

Section III: Emergency Procedures

No change to basic flight manual

Section IV: Abnormal Procedures

None.

Section V: Normal Procedures

While the plane is in use the unit works autonomously controlled by main or avionics switch with no extra tasks for the crew.

When switched on after GNSS recognition it displays the UTC Time as well as the Sunset Time at the current place and day. The sunset time might change slightly during flight as the current location changes.

After flight as soon as the plane is switched off in its parking position, the units expects the wireless entry of up to 2 ID chips. This is prompted by a flashing display "PILOT IDENTIFY".

The RFID Antenna is located above the LCD display. The pilot simply presents his ID chip above the display. The reception range is about 1/2 inch.

The following order is defined and important to manage:

1. Identification by pilot or student
2. Identification by instructor if any

After the first identification the unit will show either block times or flight times to note into the planes paper book or the personal paper flight logs. Presenting the ID chip again, those times will be toggled in the display for the pilots convenience. There is 4 display views to note into paper books.

However after a 2nd different ID was given, the unit immediately starts transmission of the logged data via a mobile network.

If only one ID was supplied, the unit will start transmission after 1 further minute.

If no Id was provided, then transmission is started after 5 minutes calculated from main switch OFF time while standing.

Then it should switch off with no more illumination and content in the display.

| Dok. Nr. | Ausgabe | Rev. Nr. | Datum | Bezug | Seite |
|----------|---------------|----------|--------------|-------|---------|
| Cs106b | 24. Nov. 2022 | | 10. Feb 2024 | | 3 von 4 |

The above described behavior should be used as a test procedure for a correct installation. It is not necessary to fly for a test. Awaiting UTC time in the display and switching then off followed by an 2 ids and waiting for the unit to switch off is sufficient for a test cycle.

Section VI: Performance

No change to basic flight manual

Section VII: Weight and Balance

No change to basic flight manual

Section VIII: Technical Description

For details concerning the installation see Charterware Installation and Continued Airworthiness Manual.

--- END ---

| | | |
|-----------------------------------|-------------|--------------|
| Aircraft Flight Manual Supplement | Charterware | 4 of 4 pages |
|-----------------------------------|-------------|--------------|

| Dok. Nr. | Ausgabe | Rev. Nr. | Datum | Bezug | Seite |
|----------|---------------|----------|--------------|-------|---------|
| Cs106b | 24. Nov. 2022 | | 10. Feb 2024 | | 4 von 4 |

© Orolia S.A.S. - This document is the property of Orolia S.A.S. and contains proprietary and confidential information. It is not to be distributed outside the Orolia S.A.S. group. Any unauthorized use, reproduction or disclosure is strictly prohibited. Orolia S.A.S. reserves the right to modify this document without notice.

DOC08038F
Ref. 0145599F

kannad
 aviation
 Emergency Locator Transmitters
 Orolia S.A.S. - A Company of the Orolia Group
INSTALLATION MANUAL
OPERATION MANUAL



ELT KANNAD 406 AF-COMPACT
406 AF-COMPACT (ER)

Revision 05 TP PAGE : 1
 First Issue: JUN 10/2008 Date of rev.: AUG 20/2013

Users are kindly requested to notify Orolia S.A.S of any discrepancy, omission or error found in this manual.
 Please report to our customer support:
 E-mail: support.sar@orolia.com
 Tel.: +33 (0)2 97 02 49 00

| kannad aviation | INSTALLATION MANUAL OPERATION MANUAL ELT KANNAD 406 AF-COMPACT / 406 AF-COMPACT (ER) | | |
|----------------------------|---|----------------|------|
| RECORD OF REVISIONS | | | |
| REV. Nb | REVISION DATE | INSERTION DATE | BY |
| 00 | JUN 10/2008 | JUN 10/2008 | J.S. |
| 01 | MAR 02/2009 | MAR 02/2009 | J.S. |
| 02 | SEP 16/2009 | SEP 16/2009 | J.S. |
| 03 | MAY 05/2010 | MAY 05/2010 | J.S. |
| 04 | OCT 17/2011 | OCT 17/2011 | J.S. |
| 05 | AUG 20/2013 | AUG 20/2013 | J.S. |

ROR PAGE: 1
AUG 20/2013

| kannad aviation | INSTALLATION MANUAL OPERATION MANUAL ELT KANNAD 406 AF-COMPACT / 406 AF-COMPACT (ER) | | |
|-------------------------------|---|--|--|
| RECORD OF REVISIONS | | | |
| PAGE INTENTIONALLY LEFT BLANK | | | |

ROR PAGE: 2
AUG 20/2013

| | | | | | |
|----------|--------------------------|----------|-------|-------|------------------|
| Dok. Nr. | Ausgabe 20. Aug. 2013 | Rev. Nr. | Datum | Bezug | Seite 1 von 7 |
|----------|--------------------------|----------|-------|-------|------------------|

| kannad aviation | | | |
|---|-------|------|-------------|
| INSTALLATION MANUAL OPERATION MANUAL ELT KANNAD 406 AF-COMPACT / 406 AF-COMPACT (ER) | | | |
| LIST OF EFFECTIVE PAGES | | | |
| SUBJECT | | PAGE | DATE |
| Title Page | TP | 1 | AUG 20/2013 |
| Record of Revisions | ROR | 1 | AUG 20/2013 |
| | ROR | 2 | AUG 20/2013 |
| List of Effective Pages | LEP | 1 | AUG 20/2013 |
| | LEP | 2 | AUG 20/2013 |
| Table of Contents | TOC | 1 | AUG 20/2013 |
| | TOC | 2 | AUG 20/2013 |
| | TOC | 3 | AUG 20/2013 |
| | TOC | 4 | AUG 20/2013 |
| Introduction | INTRO | 1 | AUG 20/2013 |
| | INTRO | 2 | AUG 20/2013 |
| System Overview | | 1 | AUG 20/2013 |
| | | 2 | AUG 20/2013 |
| | | 3 | AUG 20/2013 |
| | | 4 | AUG 20/2013 |
| | | 5 | AUG 20/2013 |
| | | 6 | AUG 20/2013 |
| System Functional Description and Operation | | 101 | AUG 20/2013 |
| | | 102 | AUG 20/2013 |

LEP PAGE: 1
AUG 20/2013

| kannad aviation | | | |
|---|--|------|-------------|
| INSTALLATION MANUAL OPERATION MANUAL ELT KANNAD 406 AF-COMPACT / 406 AF-COMPACT (ER) | | | |
| LIST OF EFFECTIVE PAGES | | | |
| SUBJECT | | PAGE | DATE |
| Installation / Removal | | 103 | AUG 20/2013 |
| | | 104 | AUG 20/2013 |
| | | 105 | AUG 20/2013 |
| | | 106 | AUG 20/2013 |
| | | 107 | AUG 20/2013 |
| | | 108 | AUG 20/2013 |
| | | 201 | AUG 20/2013 |
| | | 202 | AUG 20/2013 |
| Check | | 203 | AUG 20/2013 |
| | | 204 | AUG 20/2013 |
| | | 205 | AUG 20/2013 |
| | | 206 | AUG 20/2013 |
| Troubleshooting | | 301 | AUG 20/2013 |
| | | 302 | AUG 20/2013 |
| | | 303 | AUG 20/2013 |
| | | 304 | AUG 20/2013 |
| Schematics and Diagrams | | 401 | AUG 20/2013 |
| | | 402 | AUG 20/2013 |
| Servicing | | 501 | AUG 20/2013 |
| | | 502 | AUG 20/2013 |
| | | 601 | AUG 20/2013 |

LEP PAGE: 2
AUG 20/2013

| kannad aviation | | | |
|---|--|------|-------------|
| INSTALLATION MANUAL OPERATION MANUAL ELT KANNAD 406 AF-COMPACT / 406 AF-COMPACT (ER) | | | |
| LIST OF EFFECTIVE PAGES | | | |
| SUBJECT | | PAGE | DATE |
| | | 602 | AUG 20/2013 |
| | | 603 | AUG 20/2013 |
| | | 604 | AUG 20/2013 |

LEP PAGE: 3
AUG 20/2013

| kannad aviation | | | |
|---|--|--|--|
| INSTALLATION MANUAL OPERATION MANUAL ELT KANNAD 406 AF-COMPACT / 406 AF-COMPACT (ER) | | | |
| LIST OF EFFECTIVE PAGES | | | |
| PAGE INTENTIONALLY LEFT BLANK | | | |

LEP PAGE: 4
AUG 20/2013

| | | | | | |
|----------|--------------------------|----------|-------|-------|------------------|
| Dok. Nr. | Ausgabe 20. Aug. 2013 | Rev. Nr. | Datum | Bezug | Seite 2 von 7 |
|----------|--------------------------|----------|-------|-------|------------------|

| kannad aviation | INSTALLATION MANUAL OPERATION MANUAL ELT KANNAD 406 AF-COMPACT / 406 AF-COMPACT (ER) |
|--|---|
| TABLE OF CONTENTS | |
| INTRODUCTION | 1 |
| WARRANTY | 2 |
| Scope | 2 |
| Exclusion | 2 |
| SYSTEM OVERVIEW | 1 |
| COSPAS-SARSAT System | 1 |
| Description | 1 |
| World coverage with the COSPAS-SARSAT system | 2 |
| Operation | 2 |
| Environmental improvements of ELTs | 2 |
| KANNAD 406 ELT System Presentation | 3 |
| LINE REPLACEABLE UNITS | 5 |
| Transmitter | 5 |
| Bracket | 6 |
| Outside antenna | 6 |
| SYSTEM FUNCTIONAL DESCRIPTION AND OPERATION | 101 |
| Transmitter Functional Description | 101 |
| Transmission | 101 |
| Controls & Connectors | 101 |
| Working mode information | 102 |
| Off | 102 |
| Self-Test | 102 |
| Armed | 103 |
| On | 103 |
| Autonomy | 104 |
| KANNAD 406 AF-COMPACT (P/N S1840501-01) | 104 |
| KANNAD 406 AF-COMPACT (ER) (P/N S1840501-04) | 104 |
| Electrical interfaces | 105 |
| Transmitter Technical Specifications | 106 |
| Equipment limitations | 106 |
| Activation | 107 |
| Standby mode for automatic activation | 107 |
| Manual activation | 107 |
| Off | 107 |
| Self-Test | 107 |
| Compatibility list | 108 |
| Mounting brackets | 108 |
| Remote control panels (RCP) | 108 |
| DIN-12 connector or programming dongles | 108 |
| Outside antennas | 108 |
| INSTALLATION / REMOVAL | 201 |
| Registration | 201 |
| General | 201 |

TOC PAGE: 1
AUG 20/2013

| kannad aviation | INSTALLATION MANUAL OPERATION MANUAL ELT KANNAD 406 AF-COMPACT / 406 AF-COMPACT (ER) |
|---|---|
| TABLE OF CONTENTS | |
| Registration in USA | 201 |
| Registration in Canada | 202 |
| Programming | 203 |
| "Pin programming" option | 203 |
| ELT transmitter installation procedure | 204 |
| ELT transmitter Connection | 206 |
| First power up | 206 |
| Removal | 207 |
| CHECK | 301 |
| Self-test | 301 |
| Periodically | 301 |
| Self-test procedure | 301 |
| Operational tests | 302 |
| ELT operational tests | 302 |
| 406 and 121.5 MHz transmission test | 302 |
| 406 MHz | 302 |
| 121.5 MHz | 303 |
| TROUBLESHOOTING | 401 |
| General | 401 |
| Faults on Self-test | 401 |
| Visual Indicator | 401 |
| 3+1 flashes | 401 |
| 3+2 flashes | 401 |
| 3+3 flashes | 401 |
| 3+4 flashes | 401 |
| SCHEMATICS & DIAGRAMS | 501 |
| ELT Outline Dimensions | 501 |
| KANNAD 406 AF-COMPACT, axis of installation | 502 |
| SERVICING | 601 |
| Maintenance Schedule | 601 |
| Periodic inspection | 601 |
| Proper installation | 601 |
| Operation of the control crash sensor | 601 |
| Transmitted signals | 601 |
| Batteries corrosion | 602 |
| Check of 121.5 MHz frequency | 602 |
| 6-year inspection | 602 |
| Visual control of the housing and accessories | 602 |
| Operation of the controls and crash sensor | 602 |
| Measurement of output powers, frequencies and verification of digital message 602 | 602 |
| Current draw measurement in ARM and ON positions (optional) | 603 |
| Battery pack replacement | 603 |
| Check of 121.5 MHz frequency | 603 |
| Battery replacement requirements | 604 |

TOC PAGE: 2
AUG 20/2013

| kannad aviation | INSTALLATION MANUAL OPERATION MANUAL ELT KANNAD 406 AF-COMPACT / 406 AF-COMPACT (ER) |
|--|---|
| INTRODUCTION | |
| <p>The KANNAD 406 AF-COMPACT has been designed to satisfy the requirements of general aviation pilots, built on the long experience of KANNAD ELTs in 406 MHz technology in aviation, maritime and land distress beacons.</p> <p>The KANNAD 406 AF-COMPACT (ER) ELT is an evolution of KANNAD 406 AF-COMPACT ELT. The main evolution consists in the extension to -40°C of temperature range.</p> <p>The capability to connect either a 3-wire or 2-wire RCP is also applied to the KANNAD 406 AF-COMPACT and 406 AF-COMPACT (ER).</p> <p>The instructions in this manual provide the information necessary for the installation and the operation of KANNAD 406 AF-COMPACT and 406 AF-COMPACT (ER) ELTs.</p> <p>Servicing instructions of ELT are normally performed by shop personnel. For detailed instructions and identification parts list, refer to CMM 25-63-03.</p> <p>For the initial installation, please refer to Initial Installation Manual supplied with KANNAD 406 AF-COMPACT and 406 AF-COMPACT (ER) ELTs.</p> <p>FOR REGULATORY REQUIREMENTS, PLEASE CONSULT YOUR NATIONAL AVIATION AUTHORITY.</p> | |

PAGE INTRO 1
AUG 20/2013

| kannad aviation | INSTALLATION MANUAL OPERATION MANUAL ELT KANNAD 406 AF-COMPACT / 406 AF-COMPACT (ER) |
|--|---|
| WARRANTY | |
| <p>1. Scope</p> <p>The equipment is warranted against all material or manufacturing defect for a period of two years from the date of installation on the aircraft or thirty months for the date of shipment from Orolia S.A.S. Z.I. des Cinq Chemins CS10028, 56520 Guidel, France, whichever occur first.</p> <p>Work carried out under the warranty shall not have the effect of extending the warranty period.</p> <p>In respect of this warranty, after a defect has been noted by our services, the sole obligation incumbent upon us shall be the repair of the equipment or the element identified as being defective by our services or possibly its replacement free of charge, to the exclusion of all compensation or damages. This warranty covers the cost of parts and labour in our factories.</p> <p>The cost of transportation of the equipment replaced or repaired are the purchaser's exclusive responsibility.</p> <p>The risks shall be borne by the purchaser.</p> <p>2. Exclusion</p> <p>Defects and deterioration caused by natural wear of the product or by external accident (poor maintenance, abnormal conditions of use, etc.) or by modification of the equipment and tools not recommended nor specified by our company, are excluded from the warranty.</p> <p>Also the warranty shall not cover visible defects which the purchaser wouldn't have formally notified Orolia S.A.S. within 48 hours of receipt of the equipment.</p> | |

PAGE INTRO 2
AUG 20/2013

| | | | | | |
|----------|---------------|----------|-------|-------|---------|
| Dok. Nr. | Ausgabe | Rev. Nr. | Datum | Bezug | Seite |
| | 20. Aug. 2013 | | | | 3 von 7 |

kannad aviation
INSTALLATION MANUAL OPERATION MANUAL
ELT KANNAD 406 AF-COMPACT / 406 AF-COMPACT (ER)

SYSTEM OVERVIEW

1. COSPAS-SARSAT System

A. Description

Launched in the early eighties by the four founder countries (Canada, France, Russia, USA), the COSPAS-SARSAT system provides satellite aid to search and rescue (SAR) operations for maritime, aeronautical and terrestrial vehicles anywhere in the world.

It uses distress beacons fitted on mobiles and a constellation of LEO and GEO satellites which relay and process the 406 MHz signal to ground stations (LUT) where the beacon positions are determined with a precision of less than 2 NM.

Several types of beacons are designed to match the various applications of the COSPAS-SARSAT system:

- EPIRB (Emergency Position Indicating Radio Beacon) for maritime applications.
- ELT (Emergency Locator Transmitter) for aeronautical applications.
- PLB (Personal Locator Beacon) for land expeditions.

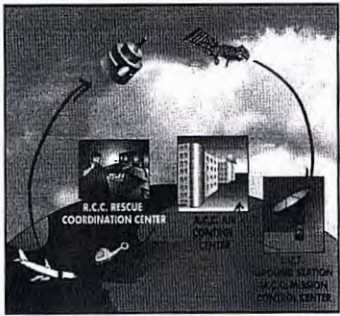

Figure 1: COSPAS-SARSAT System

PAGE: 1
AUG 20/2013

kannad aviation
INSTALLATION MANUAL OPERATION MANUAL
ELT KANNAD 406 AF-COMPACT / 406 AF-COMPACT (ER)

B. World coverage with the COSPAS-SARSAT system

The major improvement is the use of the COSPAS-SARSAT system for processing aeronautical emergencies.

The 406 MHz transmission carries digital data which enable the identification of the aircraft in distress and facilitate SAR operation (type of the aircraft, number of passengers, type of emergency).

The 406 MHz message is transmitted to the COSPAS-SARSAT satellites. This message is downloaded to one of the 64 ground stations (44 LEOLUTs and 20 GEOLUTs).

The aircraft is located by Doppler effect by the LEO satellites with a precision better than 2 NM (4 km) at any point of the earth.

The 121.5 MHz frequency is no more processed by COSPAS-SARSAT system but is still used by SAR services for homing in the final stage of rescue operations.

C. Operation

In the event of a crash, the ELT activates automatically and transmits a sweep tone on 121.5 MHz and the 406 MHz signal.

In a crash, a G-Switch (shock detector) turns the ELT "ON" when the ELT is subjected to an important change of velocity (or deceleration).

Activation may also be accomplished by means of a Remote Control Panel (RCP) from the cockpit or directly from a switch of the ELT's front panel.

D. Environmental improvements of ELTs

The certification of an ELT includes a range of severe mechanical tests:

- resistance to flame;
- impact and crush tests;
- resistance to 100 G and 500 G shocks;
- watertightness;
- anti-deflagration;
- extreme temperatures .

PAGE: 2
AUG 20/2013

kannad aviation
INSTALLATION MANUAL OPERATION MANUAL
ELT KANNAD 406 AF-COMPACT / 406 AF-COMPACT (ER)

2. KANNAD 406 ELT System Presentation

KANNAD 406 AF-COMPACT and 406 AF-COMPACT (ER) belong to the AF type of ELTs which are permanently attached to an aircraft. The KANNAD 406 AF-COMPACT is designed to be installed on fixed wing aircraft or helicopters.

The KANNAD 406 AF-COMPACT ELT system (Refer to Section Figure 2: ELT system description page 4) is composed of:

1. the ELT transmitter:
 - P/N S1840501-01 for KANNAD 406 AF-COMPACT or,
 - P/N S1840501-04 for KANNAD 406 AF-COMPACT (ER).
2. a mounting bracket (P/N S1840502-01 or S1840502-02);
3. an outside whip or rod antenna;
4. A remote control panel⁽¹⁾;
5. a DIN-12 connector or programming dongle when the optional RCP is connected.

Note: (1) The RCP is optional only if the commands and controls of the ELT are reachable and visible from the pilot seated position.
(RTCA DO-204A):
"Equipment control and indicator installed for in-flight use shall be readily accessible from the cockpit crew position. The cockpit crew shall have an unobstructed view of visual indicator when in the normal seated position."

For details of approved part number of KANNAD 406 AF-COMPACT system, Refer to Section 6. Compatibility list page 108.

The transmitter and bracket are installed in the aircraft near the tail. The outside antenna is mounted on the fuselage near the tail. The remote control panel is installed in the cockpit and connected to the ELT with a DIN-12 connector or a programming dongle and a 2 or 3-wire bundle (not supplied)

IMPORTANT: Only transmitters P/N S1840501-01 at amendment M or higher and transmitters P/N S1840501-04 are compatible with 2-wire RCP such as an RC102.

CAUTION: If a transmitter P/N S1840501-01 at amendment M or higher should be replaced by a transmitter P/N S1840501-01 at amendment L or lower, check that it is not connected to a 2-wire RCP such as an RC102.

PAGE: 3
AUG 20/2013

kannad aviation
INSTALLATION MANUAL OPERATION MANUAL
ELT KANNAD 406 AF-COMPACT / 406 AF-COMPACT (ER)

Figure 2: ELT system description

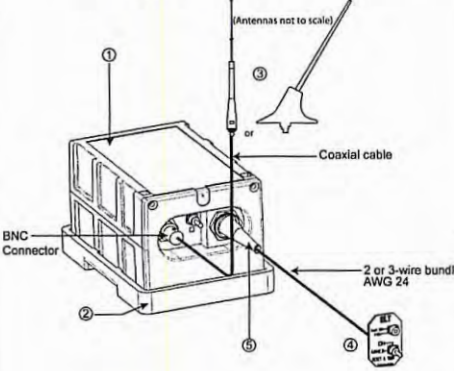

BNC Connector

Coaxial cable

2 or 3-wire bundle AWG 24

PAGE: 4
AUG 20/2013

| | | | | | |
|----------|---------------|----------|-------|-------|---------|
| Dok. Nr. | Ausgabe | Rev. Nr. | Datum | Bezug | Seite |
| | 20. Aug. 2013 | | | | 4 von 7 |

| | |
|--|---|
| kannad avionics | INSTALLATION MANUAL OPERATION MANUAL ELT KANNAD 406 AF-COMPACT / 406 AF-COMPACT (ER) |
| <p>3. LINE REPLACEABLE UNITS</p> <p>A. Transmitter</p> <p>The KANNAD 406 AF-COMPACT and 406 AF-COMPACT (ER) are ELTs designed to be installed onboard aircraft to transmit a distress signal on frequencies:</p> <ul style="list-style-type: none"> • 406 MHz (COSPAS-SARSAT frequency) for precise pinpointing and identification of the aircraft in distress. • 121.5 MHz used for homing in the final stages of the rescue operations. <p>The KANNAD 406 AF-COMPACT and 406 AF-COMPACT (ER) are certified as Automatic Fixed (AF) ELTs with the approved outside antennas. The housing of KANNAD 406 AF-COMPACT and 406 AF-COMPACT (ER) transmitters are made of moulded plastic with excellent mechanical resistance. The ELT housing is designed with no sharp edges.</p> | |
|  | |
| <p>Figure 3: ELT Transmitter</p> | |
| <p>PAGE: 5 AUG 20/2013</p> | |

| | |
|--|---|
| kannad avionics | INSTALLATION MANUAL OPERATION MANUAL ELT KANNAD 406 AF-COMPACT / 406 AF-COMPACT (ER) |
| <p>B. Bracket</p> <p>The bracket installed near the tail is designed to fix the ELT with a Velcro® strap. This enables quick removal of the ELT for maintenance or exchange.</p> | |
|  | |
| <p>Figure 4: ELT Transmitter with Mounting Bracket</p> | |
| <p>The transmitter may be installed on its standard mounting bracket (P/N S1840502-01) or on an Universal Mounting Bracket (P/N S1840502-02) to re-use existing drilling for retrofit (Refer to DOC07089, Initial Installation Manual) for drilling masks and outline dimensions of these brackets.</p> <p>C. Outside antenna</p> <p>Only approved antennas may be installed (Refer to Section 6, Compatibility list page 108).</p> <p>Connection to the ELT will be carried out with a 50 Ohm coaxial cable (RG58 for example) ended with a male BNC connector.</p> <p>IMPORTANT NOTICE: Orolia S.A.S. recommends a cable with radio electric properties similar or better to those of a RG58 cable. The maximum permitted attenuation in the coaxial is 1 db at 406 MHz.</p> <p>Note: the 50 Ohm coaxial and the male BNC connector are not supplied</p> | |
| <p>PAGE: 6 AUG 20/2013</p> | |

| | |
|--|---|
| kannad avionics | INSTALLATION MANUAL OPERATION MANUAL ELT KANNAD 406 AF-COMPACT / 406 AF-COMPACT (ER) |
| <p>SYSTEM FUNCTIONAL DESCRIPTION AND OPERATION</p> | |
| <p>1. Transmitter Functional Description</p> <p>A. Transmission</p> <p>The transmitter can be activated either automatically when the crash occurs (thanks to a shock sensor) or manually (thanks to a switch on the transmitter itself or on a RCP).</p> <p>The transmitter is designed to transmit on two frequencies (121.5 and 406 MHz). The 121.5 MHz is mainly used for homing in the final stages of the rescue operations. The 406 MHz frequency is used by the COSPAS-SARSAT satellites for precise pinpointing and identification of the aircraft in distress.</p> <p>Once activated, the transmitter operates continuously on 121.5 MHz with an output power of 100 mW. The modulation is an audio frequency sweeping downwards from 1420 Hz to 490 Hz with a repetition rate of 3 Hz.</p> <p>During operations, a digital message is transmitted on 406.028 MHz every 50 seconds. The output power on 406 MHz is 5 W typical.</p> <p>B. Controls & Connectors</p> <p>The following controls are to be found on the ELT front panel (from left to right):</p> <ol style="list-style-type: none"> 1. 3-position switch ARM/OFF/ON; 2. Visual indicator (red); 3. DIN 12 socket for connection to an optional Remote Control Panel, a programming dongle or a programming equipment; 4. BNC connector for the antenna. | |
|  | |
| <p>Figure 201: Front Panel</p> | |
| <p>PAGE: 101 AUG 20/2013</p> | |

| | |
|---|---|
| kannad avionics | INSTALLATION MANUAL OPERATION MANUAL ELT KANNAD 406 AF-COMPACT / 406 AF-COMPACT (ER) |
| <p>The red light gives an indication on the working mode of the beacon:</p> <ul style="list-style-type: none"> • after the self test: <ul style="list-style-type: none"> - a series of short flashes indicate the self test failed; - one long flash indicates a correct self test; • in operating mode: <ul style="list-style-type: none"> - periodic flashes during 121.5 transmission; - long flash during 406 transmission. <p>A buzzer gives audio information on the beacon working:</p> <ul style="list-style-type: none"> • continuous tone during self test; • 2 beeps per second during 121.5 transmission; • silence during 406 transmission. <p>C. Working mode information</p> <p>The ELT has 4 different modes:</p> <ul style="list-style-type: none"> • Off. • Self-test (temporary mode). • Armed (standby mode to enable automatic activation by the shock sensor or by an optional remote control panel). • On (transmission). <p>Transmission is effective if the beacon is activated (either manually on the ELT control panel, automatically by the shock sensor, or remotely by the "ON" switch of an optional remote control panel when connected).</p> <p>(1) Off</p> <p>The ELT is off when the switch is in position "OFF", no part of the ELT is energized.</p> <p>This mode must only be selected when the ELT is removed from the aircraft or when the aircraft is parked for a long period or for maintenance.</p> <p>(2) Self-Test</p> <p>The self-test mode is a temporary mode (max duration 15 sec) in which the ELT checks the main characteristics of the transmitter (Battery voltage, Programming...) and enables digital communication with programming and test equipment.</p> <p>This mode is selected:</p> <ul style="list-style-type: none"> • when switching from "OFF" to "ARM"; • when switching to "RESET / TEST" on an optional Remote Control Panel (provided that the switch of the ELT is in position "ARM"); • when switching to "ON" prior to transmission. <p>The buzzer operates during the self-test procedure.</p> | |
| <p>PAGE: 102 AUG 20/2013</p> | |

| | | | | | |
|----------|---------------|----------|-------|-------|---------|
| Dok. Nr. | Ausgabe | Rev. Nr. | Datum | Bezug | Seite |
| | 20. Aug. 2013 | | | | 5 von 7 |

kannad aviation

INSTALLATION MANUAL OPERATION MANUAL
ELT KANNAD 406 AF-COMPACT / 406 AF-COMPACT (ER)

After about 10 seconds, the test result is displayed on the visual indicator as follows:

- One long flash indicates valid test.
- A series of short flashes indicates false test result.

The number of flashes indicates the type of failure:

- 3 + 1 = LOW BATTERY VOLTAGE.
- 3 + 2 = LOW TRANSMISSION POWER.
- 3 + 3 = FAULTY VCO LOCKING (FAULTY FREQUENCY).
- 3 + 4 = NO IDENTIFICATION PROGRAMMED.

It is recommended to test the ELT regularly in order to detect any possible failure (Refer to A. Periodicity, page 301).

The number of self-tests carried out is recorded. This information is available when the ELT is connected to a programming and test equipment (PR600).

(3) **Armed**

In order to enable activation by the G-Switch or with an optional Remote Control Panel, the ELT must be in standby mode with the switch in the "ARM" position.

This mode is mandatory during flight. The ELT should remain in the "ARM" position except when the aircraft is parked for a long period or for maintenance.

(4) **On**

This mode is selected:

- manually by switching the ELT to "ON";
- by switching an optional Remote Control Panel switch to "ON" (provided that the ELT switch is in the "ARM" position);
- automatically when a crash occurs (provided that the ELT switch is in the "ARM" position).

When this mode is selected, the ELT starts transmitting after 50 seconds:

- on 406 MHz (one 406 MHz burst every 50 seconds);
- on 121.5 MHz (continuous transmission between each 406 MHz burst).

The red visual indicator on the ELT (and on an optional remote control panel when connected) flashes and the buzzer operates.

- Red visual indicator:
 - 1 short flash during ELT transmission on 121.5 MHz (every 0.7

kannad aviation

INSTALLATION MANUAL OPERATION MANUAL
ELT KANNAD 406 AF-COMPACT / 406 AF-COMPACT (ER)

seconds);

- 1 long flash during ELT transmission on 406 MHz (every 50 seconds).

- Buzzer:
 - 1.5 Hz pulse signal (recurrence 0.7 s) during ELT transmission on 121.5 MHz.

In case of accidental activation, the ELT can be reset either by switching it to "OFF" or by switching to "RESET" on an optional Remote Control Panel when connected.

The number of 406 MHz bursts transmitted is recorded. This information is available when the ELT is connected to a programming and test equipment (PR600).

D. Autonomy

The energy is provided by a battery pack composed of a LiMnO₂ two-element battery (See pages 106 & 602 for Kit battery reference).

Lithium cells, lithium batteries and equipment containing such batteries are subjected to regulations and classified under class 9 as from 1st of January 2003.

The transmitter battery expiry date is fixed at 6 years after manufacturing. If no activation of the ELT occurs during the battery lifetime, it shall be replaced 6 years after date of manufacture^(5068 note below).

NOTE: The useful life time of batteries is twelve (12) years. To be in compliance with FAR regulations, they have to be replaced six (6) years after date of manufacture when 50 percent of their useful life has expired.

(1) **KANNAD 406 AF-COMPACT (P/N S1840501-01)**

The duration of the 121.5 transmissions is over 48 hours at -20°C. Unlike other ELTs, the 406 MHz transmission of KANNAD 406 AF-COMPACT is not stopped after 24 hours and 406 MHz transmission is continuing beyond 48 hours.

(2) **KANNAD 406 AF-COMPACT (ER) (P/N S1840501-04)**

The duration of the 121.5 transmissions is over 48 hours at -40°C. As it is therefore preferable to keep the battery power for 121.5 MHz homing frequency transmission for the rescue operations, in compliance with COSPAS-SARSAT specifications, the 406 MHz transmission is deliberately stopped after 24 hours to extend the 121.5 MHz transmission for as long as possible.

kannad aviation

INSTALLATION MANUAL OPERATION MANUAL
ELT KANNAD 406 AF-COMPACT / 406 AF-COMPACT (ER)

E. Electrical interfaces

J1

DIN 12 socket J1 is dedicated for connection to an optional Remote Control Panel, to a Programming or Maintenance Dangles or to a programming equipment (PR600).

IMPORTANT: Shielded cables are recommended. The required wires are AWG24.

| J1 | PIN | Signal Name | Destination | Direction |
|---|------|----------------|-------------|-----------|
| Viewed from Front Face  | J1-A | RCP TEST/RESET | RCP | IN |
| | J1-B | DONGLE RX | SMM / PGM | IN |
| | J1-C | DONGLE CS | SMM | OUT |
| | J1-D | DONGLE SK | SMM | OUT |
| | J1-E | DONGLE TX | SMM / PGM | OUT |
| | J1-F | DONGLE ALE2P | SMM | OUT |
| | J1-G | RCP COMMON | RCP | OUT |
| | J1-H | RCP BUZZER | Not used | |
| | J1-J | RCP LED | RCP | OUT |
| | J1-K | RCP | RCP | OUT |
| | J1-L | DONGLE GND | SMM / PGM | OUT |
| | J1-M | COMMON | RCP | OUT |

Table 1: J1 connector pin-out

J2

BNC female connector J2 is used to connect the outside antenna through a 50 Ω coaxial cable.

IMPORTANT NOTICE: The length of the coaxial cable should not exceed 2.7 meters (9 ft) for a standard RG58 or equivalent coaxial cable. If the cable length exceeds 2.7 meters, a low loss cable of attenuation less than 1 dB@400 MHz must be used (See Important notice Section C. Outside antenna, page 6).

kannad aviation

INSTALLATION MANUAL OPERATION MANUAL
ELT KANNAD 406 AF-COMPACT / 406 AF-COMPACT (ER)

F. Transmitter Technical Specifications

| TYPE | |
|---|---|
| • Two-frequency ELT (121.5 / 406.028 MHz) | • Buzzer |
| • Automatic fixed | • BNC antenna connector |
| • COSPAS-SARSAT Class COMPACT: | G-SWITCH SENSOR |
| Class II, -20°C to +55°C. | Mechanical G-switch sensor compliant with EUROCAE ED62 specifications |
| COMPACT (ER): | BATTERY |
| Class I, -40°C to +55°C. | KIT BAT200, P/N: S1840510-01 |
| 406 MHz TRANSMISSION | LiMnO ₂ two-element battery for transmitter power supply |
| • Frequency: 406.028 MHz +/- 1 kHz | Replacement 6 years after date of manufacture |
| • Output power: 5W (37 dBm +/- 2 dB) | HOUSING |
| • Modulation type: 16K0G1D (Biphase L encoding) | Material: Polycarbonate |
| • Transmission duration: 440ms (short message) every 50 s. | Color: Yellow (color compounded) |
| • Autonomy | Transmitter dimensions: 131 x 86 x 75.4 mm (5.157 x 3.385 x 2.968 inches) |
| COMPACT: over 48 hours @-20°C | Overall dimensions with mounting bracket: max 140 x 98 x 86.4 mm (5.512 x 3.858 x 3.4 inches) |
| COMPACT (ER): 24 Hours @-40°C | Weight including batteries: - typical 850 gr. (1.874 lb); - max 875 gr. (1.929 lb). |
| 121.5 MHz TRANSMISSION | Tightness: O-ring |
| • Frequencies: 121.5 MHz +/- 6 kHz | ENVIRONMENTAL CONDITIONS |
| • Output power: 100 to 400 mW (20dBm to 26 dBm) | RTCA DO-160E / EUROCAE Section 4 to 26: |
| • Modulation type: 3K20A3X | C1X[ED62]A[ED62][SYLMC/UGJEYXXXXXX][ZC][ED62]B[XXXXX][XX][ED62] QUALIFICATIONS |
| • Modulation rate: > 85 % | ETSO-2C91a & ETSO-2C126 TSO-C126 |
| • Frequency of modulation signal: 1420 Hz to 490 Hz with decreasing sweep | FOR USE OUTSIDE OF THE USA OR EASA RULES, CONTACT YOUR LOCAL CIVIL AVIATION AUTHORITY. |
| • Autonomy | |
| COMPACT: over 48 hours @-20°C. | |
| COMPACT (ER): over 48 hours @-40°C | |
| CONTROLS | |
| • ARM / OFF / ON switch | |
| • DIN12 socket for RCP and pin programming option. | |
| • Bright red visual indicator | |

2. Equipment limitations

None

| | | | | | |
|----------|---------------|----------|-------|-------|---------|
| Dok. Nr. | Ausgabe | Rev. Nr. | Datum | Bezug | Seite |
| | 20. Aug. 2013 | | | | 6 von 7 |

| | |
|---|--|
| kannad <small>aviation</small> | <small>INSTALLATION MANUAL OPERATION MANUAL ELT KANNAD 406 AF-COMPACT / 406 AF-COMPACT (ER)</small> |
| <p>3. Activation</p> <p>A. Standby mode for automatic activation</p> <p>In order to be automatically activated by the crash sensor, the ELT must be in standby mode. This mode is mandatory during the flight. We recommend to switch off the ELT only when removed from the aircraft or when the aircraft is parked for a long period or for a maintenance operation.</p> <ul style="list-style-type: none"> • Check that the antenna is correctly connected. • Switch to "ARM". <p>To operate the ELT with an optional Remote Control Panel, ensure that:</p> <ul style="list-style-type: none"> • The ELT switch is the "ARM" position . <p>B. Manual activation</p> <ul style="list-style-type: none"> • Check that the antenna is correctly connected. • Switch to "ON" (either on the ELT or on an optional Remote Control Panel when connected): - The ELT starts with the self-test sequence then, after 50 sec., transmits on: <ul style="list-style-type: none"> • 406 MHz (one 406 MHz burst every 50 seconds); • 121.5 MHz (continuous transmission between each 406 MHz burst). - During transmission, the buzzer operates and the red visual indicator flashes. <p>4. Off</p> <p>It is possible to stop the ELT in case of unintentional activation:</p> <ul style="list-style-type: none"> • Switch to "OFF". <div style="border: 1px solid black; padding: 2px; margin: 5px 0;"> <p><i>Regulations state that no transmission must be interrupted unless every means are used to contact and inform the Air Traffic Controller of this action.</i></p> </div> <p><i>Important notice: As 406 MHz transmission is effective 50 seconds after the ELT activation, if it is switched off within this delay, no further radio contact will be necessary.</i></p> <p>5. Self-Test</p> <p>Refer to 1. Self-test, page 301</p> | |
| <small>PAGE: 107</small> | |

| kannad <small>aviation</small> | <small>INSTALLATION MANUAL OPERATION MANUAL ELT KANNAD 406 AF-COMPACT / 406 AF-COMPACT (ER)</small> | | | | | | | | | | | | | | | | | | | | | | | | | | | | | | | | | | | | | | | | | | | | | | | |
|---|--|--------------------|-------------|------------------------------|-------------|--|-------------|-------------|-------------|-----------|-------------|-------|-------------|-----------|-------------|-----------|-------------|-------|-------------|-------------|-------------|------------------|-------------|--------------------|-------------|-------------------------|-------------|--------------------|--------------|--------------------|--------|-----------------------------|---------|--------|-----------------|---------|----------------|-------------|---------|----------------|-------------|---------|---------------|-------------|---------|------------------|--------|---------|
| <p>6. Compatibility list</p> <p>A. Mounting brackets</p> <table style="width: 100%; border-collapse: collapse;"> <thead> <tr> <th style="text-align: left;">Designation</th> <th style="text-align: left;">Part Number</th> </tr> </thead> <tbody> <tr> <td>COMPACT MOUNTING BRACKET KIT</td> <td>S1840502-01</td> </tr> <tr> <td>COMPACT UNIVERSAL MOUNTING BRACKET KIT</td> <td>S1840502-02</td> </tr> </tbody> </table> <p>B. Remote control panels (RCP)</p> <table style="width: 100%; border-collapse: collapse;"> <thead> <tr> <th style="text-align: left;">Designation</th> <th style="text-align: left;">Part Number</th> </tr> </thead> <tbody> <tr> <td>RC100 KIT</td> <td>S1820513-03</td> </tr> <tr> <td>RC200</td> <td>S1820513-11</td> </tr> <tr> <td>RC200-NVG</td> <td>S1820513-14</td> </tr> <tr> <td>RC102 KIT</td> <td>S1820513-21</td> </tr> <tr> <td>RC103</td> <td>S1820513-25</td> </tr> </tbody> </table> <p>C. DIN-12 connector or programming dongles</p> <table style="width: 100%; border-collapse: collapse;"> <thead> <tr> <th style="text-align: left;">Designation</th> <th style="text-align: left;">Part Number</th> </tr> </thead> <tbody> <tr> <td>DIN-12 connector</td> <td>S1820514-03</td> </tr> <tr> <td>Programming dongle</td> <td>S1820514-01</td> </tr> <tr> <td>Programming dongle Assy</td> <td>S1820514-06</td> </tr> </tbody> </table> <p>D. Outside antennas</p> <table style="width: 100%; border-collapse: collapse;"> <thead> <tr> <th style="text-align: left;">Orolia Designation</th> <th style="text-align: left;">Manufacturer</th> <th style="text-align: left;">Orolia Part Number</th> </tr> </thead> <tbody> <tr> <td>ANT200</td> <td>DAYTON GRANGER ELT 10-773-x</td> <td>0145621</td> </tr> <tr> <td>ANT300</td> <td>CHELTON 1327-82</td> <td>0124220</td> </tr> <tr> <td>WHIP ANT AV100</td> <td>RAMI AV-100</td> <td>0147444</td> </tr> <tr> <td>WHIP ANT AV200</td> <td>RAMI AV-200</td> <td>0146150</td> </tr> <tr> <td>ROD ANT AV300</td> <td>RAMI AV-300</td> <td>0146151</td> </tr> <tr> <td>ANT100(See note)</td> <td>PROCOM</td> <td>0124206</td> </tr> </tbody> </table> <p>NOTE: ANT100 is a non ETSO/TSO antenna. It may be used as auxiliary antenna if the ELT is used as portable equipment and if such a use is approved by local authorities.</p> | | Designation | Part Number | COMPACT MOUNTING BRACKET KIT | S1840502-01 | COMPACT UNIVERSAL MOUNTING BRACKET KIT | S1840502-02 | Designation | Part Number | RC100 KIT | S1820513-03 | RC200 | S1820513-11 | RC200-NVG | S1820513-14 | RC102 KIT | S1820513-21 | RC103 | S1820513-25 | Designation | Part Number | DIN-12 connector | S1820514-03 | Programming dongle | S1820514-01 | Programming dongle Assy | S1820514-06 | Orolia Designation | Manufacturer | Orolia Part Number | ANT200 | DAYTON GRANGER ELT 10-773-x | 0145621 | ANT300 | CHELTON 1327-82 | 0124220 | WHIP ANT AV100 | RAMI AV-100 | 0147444 | WHIP ANT AV200 | RAMI AV-200 | 0146150 | ROD ANT AV300 | RAMI AV-300 | 0146151 | ANT100(See note) | PROCOM | 0124206 |
| Designation | Part Number | | | | | | | | | | | | | | | | | | | | | | | | | | | | | | | | | | | | | | | | | | | | | | | |
| COMPACT MOUNTING BRACKET KIT | S1840502-01 | | | | | | | | | | | | | | | | | | | | | | | | | | | | | | | | | | | | | | | | | | | | | | | |
| COMPACT UNIVERSAL MOUNTING BRACKET KIT | S1840502-02 | | | | | | | | | | | | | | | | | | | | | | | | | | | | | | | | | | | | | | | | | | | | | | | |
| Designation | Part Number | | | | | | | | | | | | | | | | | | | | | | | | | | | | | | | | | | | | | | | | | | | | | | | |
| RC100 KIT | S1820513-03 | | | | | | | | | | | | | | | | | | | | | | | | | | | | | | | | | | | | | | | | | | | | | | | |
| RC200 | S1820513-11 | | | | | | | | | | | | | | | | | | | | | | | | | | | | | | | | | | | | | | | | | | | | | | | |
| RC200-NVG | S1820513-14 | | | | | | | | | | | | | | | | | | | | | | | | | | | | | | | | | | | | | | | | | | | | | | | |
| RC102 KIT | S1820513-21 | | | | | | | | | | | | | | | | | | | | | | | | | | | | | | | | | | | | | | | | | | | | | | | |
| RC103 | S1820513-25 | | | | | | | | | | | | | | | | | | | | | | | | | | | | | | | | | | | | | | | | | | | | | | | |
| Designation | Part Number | | | | | | | | | | | | | | | | | | | | | | | | | | | | | | | | | | | | | | | | | | | | | | | |
| DIN-12 connector | S1820514-03 | | | | | | | | | | | | | | | | | | | | | | | | | | | | | | | | | | | | | | | | | | | | | | | |
| Programming dongle | S1820514-01 | | | | | | | | | | | | | | | | | | | | | | | | | | | | | | | | | | | | | | | | | | | | | | | |
| Programming dongle Assy | S1820514-06 | | | | | | | | | | | | | | | | | | | | | | | | | | | | | | | | | | | | | | | | | | | | | | | |
| Orolia Designation | Manufacturer | Orolia Part Number | | | | | | | | | | | | | | | | | | | | | | | | | | | | | | | | | | | | | | | | | | | | | | |
| ANT200 | DAYTON GRANGER ELT 10-773-x | 0145621 | | | | | | | | | | | | | | | | | | | | | | | | | | | | | | | | | | | | | | | | | | | | | | |
| ANT300 | CHELTON 1327-82 | 0124220 | | | | | | | | | | | | | | | | | | | | | | | | | | | | | | | | | | | | | | | | | | | | | | |
| WHIP ANT AV100 | RAMI AV-100 | 0147444 | | | | | | | | | | | | | | | | | | | | | | | | | | | | | | | | | | | | | | | | | | | | | | |
| WHIP ANT AV200 | RAMI AV-200 | 0146150 | | | | | | | | | | | | | | | | | | | | | | | | | | | | | | | | | | | | | | | | | | | | | | |
| ROD ANT AV300 | RAMI AV-300 | 0146151 | | | | | | | | | | | | | | | | | | | | | | | | | | | | | | | | | | | | | | | | | | | | | | |
| ANT100(See note) | PROCOM | 0124206 | | | | | | | | | | | | | | | | | | | | | | | | | | | | | | | | | | | | | | | | | | | | | | |
| <small>PAGE: 108</small> | | | | | | | | | | | | | | | | | | | | | | | | | | | | | | | | | | | | | | | | | | | | | | | | |

| | |
|--|--|
| kannad <small>aviation</small> | <small>INSTALLATION MANUAL OPERATION MANUAL ELT KANNAD 406 AF-COMPACT / 406 AF-COMPACT (ER)</small> |
| <p>TROUBLESHOOTING</p> | |
| <p>1. General</p> <p>Procedure for fault isolation onboard uses the indicator light (red visual indicator) of the ELT's front panel. This indicator light is activated by a self-test capability within the ELT.</p> <p>2. Faults on Self-test</p> <p>A. Visual Indicator</p> <p>When the self-test is carried out, the number of flashes gives an indication of the faulty parameter detected during the self-test.</p> <p>(1) 3+1 flashes</p> <ul style="list-style-type: none"> - Low battery voltage: Replace battery: refer to relevant CMM for tests and repair. <p>(2) 3+2 flashes</p> <ul style="list-style-type: none"> - Low RF power: Check 406 MHz power: refer to relevant CMM for tests and repair. <p>(3) 3+3 flashes</p> <ul style="list-style-type: none"> - Faulty VCO locking (faulty frequency): Check frequencies: refer to relevant CMM for tests and repair. <p>(4) 3+4 flashes</p> <ul style="list-style-type: none"> - No identification programmed Check programming: refer to relevant CMM for tests and repair. <p>Note: for CMM download and other servicing instructions, refer to Service & Support section of Orolia S.A.S. website.</p> | |
| <small>PAGE: 401 AUG 20/2013</small> | |

| | |
|--|--|
| kannad <small>aviation</small> | <small>INSTALLATION MANUAL OPERATION MANUAL ELT KANNAD 406 AF-COMPACT / 406 AF-COMPACT (ER)</small> |
| <p>PAGE INTENTIONALLY LEFT BLANK</p> | |
| <small>PAGE: 402 AUG 20/2013</small> | |

| | | | | | |
|----------|---------------|----------|-------|-------|---------|
| Dok. Nr. | Ausgabe | Rev. Nr. | Datum | Bezug | Seite |
| | 20. Aug. 2013 | | | | 7 von 7 |

L E E R S E I T E

| Dok. Nr. | Ausgabe | Rev. Nr. | Datum | Bezug | Seite |
|----------|---------|----------|-------|-------|-------|
|----------|---------|----------|-------|-------|-------|

PS ENGINEERING[®]
INCORPORATED
Sound Quality. Sound Engineering.



PM1000//
FAA-Approved
4-Place, Panel Mounted Intercom
Operator's and Installation Manual
Part Number 11920 (with Crew) and 11922 (without Crew)
FAA-TSO C50c

PS E , I
9800 Martel Road
Lenoir City, TN 37772
Phone (865) 988-9800 FAX (865) 988-6619
www.ps-engineering.com

NOTICE: In certified aircraft, warranty is not valid unless this product is installed by an Authorized PS Engineering dealer.

Document Number 200-123-0003
Revision 8, May 2020

PS Engineering, Inc. 2020©
Copyright Notice

Any reproduction or retransmission of this publication, or any portion thereof, without the expressed written permission of PS Engineering, Inc. is strictly prohibited. For further information contact the Publications Manager at PS Engineering, Inc., 9800 Martel Road, Lenoir City, TN 37772. Phone (865) 988-9800

| Dok. Nr. | Ausgabe | Rev. Nr. | Datum | Bezug | Seite |
|----------|-------------|----------|-------|-------|---------|
| | 08 Mai 2020 | | | | 1 von 9 |



Section I General Information

1.1 Introduction

The **PM1000II**, is an FAA-TSO approved, panel mounted, 4-place intercom system (ICS). Please read this manual completely before installation to minimize the risk of damage to the unit and to become familiar with all the features.



PM1000II, p/n 11920, Front Panel

1.2 Scope

This manual contains installation and operational instructions for the following PS Engineering units:

| Model | Description | Part Number |
|----------|-------------------------------------|-------------|
| PM1000II | 4-place intercom system w/Pilot ISO | 11922 |
| PM1000II | Same as above w/internal crew | 11920 |

1.3 Description

The **PM1000II** is a 4-place, panel mounted intercom with individual volume and squelch controls for the pilot and copilot. The copilot's squelch control adjusts the trip level of the copilot and passengers.

A front panel mode switch allows the pilot to select multiple intercom configurations:

"**ISO**" mode isolates the pilot from the intercom and connects to the aircraft radio. The passengers can continue to communicate with each other and listen to entertainment without distracting the pilot. They do not hear radio communications.

"**ALL**" mode places all headsets on a party line. Each one hears aircraft radio, entertainment and can use the intercom.

"**CREW**" (11920 only) allows the pilot and copilot positions to hear the aircraft radios and use the intercom, while the rear passengers can have their own intercom conversation without disturbing the crew. This also activates music 2 input.

The **PM1000II** has an automatic fail-safe interconnect to the aircraft radio. If power to the intercom is disrupted, an internal relay will connect the pilot's headset to the aircraft radio. This allows continuous radio communications. Note: The copilot will no longer hear aircraft radio when power is removed.

The 2-color LED shows green when power is on and blue during radio transmissions. This functions as a stuck mic indicator.

A music input allows the pilot, copilot and passengers the option to listen to music during flight. During intercom or radio activity, music is automatically muted. When the activity ceases, the Soft Mute circuit will gradually return the music.

The "ISO" mode provides uninterrupted aircraft radio communications for the Pilot. Because the pilot's intercom volume control does not affect the aircraft radio volume, it is possible to select various balances of volume level between the ICS and the aircraft radio while in the ALL mode. Reducing the intercom volume, the pilot places the aircraft radio in the foreground while the ICS is in the background.

Both pilot and copilot have transmit capabilities over the radio. The **PM1000II** allows only the person who presses their PTT to be heard over the aircraft radio. If both pilot and copilot press the PTT at the same time, the copilot will override (Ideally suited for training environments).

1.4 Approval Basis

The **PM1000II**, part numbers 11920 and 11922 are FAA-approved under TSO-C50c.

1.5 Specifications

| | |
|---|--|
| Input power: | 13.8 - 27.5 Volts DC |
| Current Drain: | < 250 mA (Externally fused at 1 Amp) |
| Headphone Impedance: | 150-1000 ohms typical |
| Audio Distortion: | <10% @ 75 mW into 150 Ω load |
| Aircraft Radio Impedance: | 1000 Ω typical |
| 3 dB Mic Frequency Response: | 350 Hz — 6000 Hz |
| 3 dB Music Frequency Response: | 200 Hz to 15 kHz |
| Unit weight: | 12 Ounces (0.342 kg) |
| Dimensions: | 1.25" H x 2.60" W x 5.50" D (3.2 x 6.6 x 14 cm) |
| Environmental and technical qualifications: | RTCA DO-160B/DO-170 |
| Temperature | -20°C to +55°C |
| Altitude | 50,000 ft. |

1.6 Equipment required but not supplied

- A.Headphones, 150Ω monaural, up to four as required
- B.Microphones, up to four, as required
- C.Interconnect wiring
- D.Circuit Breaker—1 Amp.

1.7 Expansion (11616)

When installing the expansion unit, all passenger mic and h/p jacks must be connected to the 11616

| Dok. Nr. | Ausgabe | Rev. Nr. | Datum | Bezug | Seite |
|----------|-------------|----------|-------|-------|---------|
| | 08 Mai 2020 | | | | 2 von 9 |



1.8 License Requirements

None

Section 2 Installation

2.1 General Information

The **PM1000II** comes with all necessary hardware for installation.

Installation of the **PM1000II**, using the available wiring and hardware supplied, does not require special tools or knowledge other than described in FAA Advisory Circular 43.13-2B. It is the installer's responsibility to determine the approval basis for this installation. An FAA Form 337, or other approval *may* be required. See Appendix B for example of FAA Form 337.

2.2 Unpacking and inspection

The **PM1000II** was carefully inspected mechanically and thoroughly tested electronically before shipment. It should be free of electrical or cosmetic defect. Upon receipt, verify that the parts kit includes the following:

| Part Number | Description | Quantity |
|--------------|---|----------|
| 475-442-0002 | #4-40 Machine screws, black | 2 |
| 625-002-0004 | Concentric inner knobs | 2 |
| 625-002-0001 | Outer knob | 2 |
| 625-010-0002 | Cap with pointer | |
| 425-025-0095 | 25 pin Sub-d connector shell | 1 |
| 425-020-5089 | Male Pins—Crimp | 25 |
| 625-025-0001 | Connector hood | 1 |
| 575-002-0004 | Reversible aluminum face plate | 11922 |
| 575-002-0002 | Reversible face plate w/crew | 11920 |
| 11910 | 4-place mono jack kit (incl. phones and mic jack, insulating washers and 1/8" music jack) | 1 |
| 202-123-0001 | Pilot's Guide | 1 |
| 122-102-0001 | Drill Template | 1 |

2.3 Equipment installation procedures

- Using the template, drill six holes in the instrument panel in a location convenient to the pilot position.
- Insert the **PM1000II** from behind the instrument panel, aligning the holes for the knobs, LED, and switch.
- Place the aluminum face-plate over the knob shafts and secure, using the two # 4-40 round head screws provided.

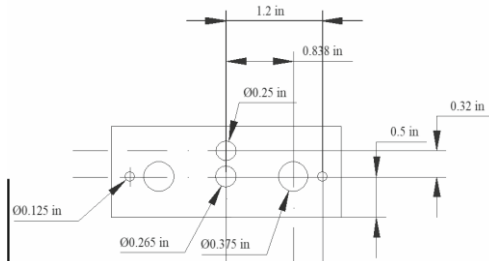

PM1000II Hole spacing (Not to scale)

- Install the knobs over the volume and squelch control shafts.

Note, an optional mounting plate for 2¼" round instrument hole is available. See page 7.

2.4 Cable harness wiring

To complete the installation, a wire harness must be made as shown in Appendix D.

PS Engineering can make a custom-tailored wiring harness for the installer. All harnesses use Mil-spec quality components with professional techniques, and are fully tested before shipment. [Contact PS Engineering for more information.](#)

If the aircraft already has pilot and copilot headset jacks installed, you may re-use them. Remove and discard all wires from the copilot headset jacks. You may use the existing pilot headset jacks as the Auxiliary Aircraft Radio Headset Jacks, but they should be moved to a new location to avoid confusion with the pilot's headphone jacks. In the event the intercom has to be removed for any reason, these jacks provide access to the aircraft radio system.

To connect intercom into the aircraft audio system, parallel the appropriate set of cables from the intercom to the Auxiliary Aircraft Radio Headset Jacks. Finally, install new headset jacks into the aircraft and connect them directly to the appropriate pins of the **PM1000II**. See the wiring diagram for all details of the wire har-

NOTE: Auxiliary microphone and headset jacks are **required** for a complete installation. These provide troubleshooting and a back-up access to the aircraft radios.

ness interconnects.

2.4.1 Electrical Noise Issues

WARNING: You must use separate shielded cables for the microphone and headphone jacks. Combining these two wires **WILL** cause loud oscillations and degrade the intercom function. The oscillation is caused by the cross-coupling between the large headphone signal and the small microphone signal. The resulting

| Dok. Nr. | Ausgabe | Rev. Nr. | Datum | Bezug | Seite |
|----------|-------------|----------|-------|-------|---------|
| | 08 Mai 2020 | | | | 3 von 9 |



feedback is a high-pitched squeal that varies with the volume controls.

Due to the variety of the radio equipment found in today's general aviation aircraft, there is the potential of both radiated and conducted noise interference. The **PM1000II** has a specially designed power supply to reduce conducted electrical noise on the power bus of the aircraft by at least 50dB. Although this is a very large amount of attenuation, it does not eliminate all noise when the amount is excessive. There must be at least 12 Volts DC present at the **PM1000II** for the power supply to work within its designed regulation. Otherwise, it will not be able to attenuate noise properly.

Shielding can protect the system from radiated noise (rotating beacon, electric gyros, switching power supplies, etc.). However, installation combinations can occur where minor interference is possible. The **PM1000II** was designed in an interference-protected chassis and has internal filter capacitors on all input lines.

Ground loop noise occurs when there are two different return paths for the same signal, such as airframe and ground return wire. Large cyclic loads such as strobes, inverters, etc., can inject audible signals onto the airframe return path. Follow the wiring diagram very carefully to help insure a minimum of ground loop potential. Radiated signals can be a factor when low level mic signals are bundled with current carrying power wires. Keep these cables separated.

Insulating washers are required on all mic and headphone jacks to isolate them from aircraft ground. The use of a conductor instead of a shield for ground return eliminates these ground loop paths.

2.4.2 Power Requirements

The **PM1000II** was designed to work with either 12/28 volt DC negative ground systems. The **PM1000II** must be externally protected with a one ampere (1A) circuit breaker or fuse.

2.4.3 Entertainment Input

Entertainment devices can be connected to the **PM1000II**. Install 1/8" jacks convenient the pilot to connect the entertainment device into the system. A "Soft Mute" system is installed in the **PM1000II** that will mute the music during intercom or radio activity. The 11920 has two entertainment inputs.

In the ALL or ISO modes, Music #1 is heard by everyone (except by the pilot in ISO mode). In the CREW mode, pilot and copilot will hear Music #1 while the passengers will hear entertainment #2.

WARNING: Local oscillators and other internal signals from CD or radio equipment can cause undesired interference with VHF navigation and communication equipment. Before takeoff, operate the entertainment device to determine if there is any adverse effect on

Note: Use the low level (or line) output from any music device to connect to the **PM1000II**. Maximum input level is 2 V peak-to-peak.
DO NOT USE SPEAKER OUTPUT.
These levels will cause internal damage.

aircraft systems. If any unusual operation is noted in flight, immediately switch the entertainment device off.

2.4.4 External PTT hook-up

Part of the installation includes the installation of PTT (Push To Talk) switches that allow radio transmissions from pilot and copilot positions.

There are three configurations that can be used. You must select the case that best fits your installation.

NOTE: Only the person who presses their PTT switch will be heard over the radio.

CASE I

The PTT is built into the pilot and copilot yokes

Simply install the plugs from the headset into the aircraft headphone jacks. Then use the yoke mounted PTT to transmit. No other action is required.

CASE II

Built in PTT only on the pilot side only

This configuration requires a modified external PTT switch plugged into the copilot's mic jack. (See Appendix A) When the copilot's PTT is depressed, this activates an internal relay that switches the mic audio to the aircraft radio from the pilot to the copilot.

Case III

No built in PTT switch at all.

Two built-in PTT must be installed or two external, modified PTT switches will be required for both the pilot and copilot. Modifications to the PTT may be required. (See Appendix A)

2.5 Post installation checkout

After wiring is complete, verify power is ONLY on pin 14 of the connector, and airframe ground on pin 1. Failure to do so will cause internal damage and void PS Engineering's warranty.

1. Apply power to the aircraft and avionics.
2. Plug headsets into the pilot, copilot and passenger positions.
3. Verify that the pilot position can transmit and receive with the **PM1000II** in the OFF position (left hand volume knob fully counter-clockwise).
4. Rotate the pilot volume clockwise, about half way. Verify that the Pwr/Xmt light comes on, and shows green. If the LED is red, stop testing and trouble-shoot the microphone PTT installation.

| Dok. Nr. | Ausgabe | Rev. Nr. | Datum | Bezug | Seite |
|----------|-------------|----------|-------|-------|---------|
| | 08 Mai 2020 | | | | 4 von 9 |



5. Verify that the pilot can transmit and receive on the com transceivers.
6. Verify that the LED in the intercom changes from green to red when a microphone is keyed.
7. Verify proper intercom operation for pilot, copilot and passengers. For more information, consult Section III.
8. Verify proper transmit and receive operation on the copilot position, noting that the copilot PTT switch allows proper transmission on the selected transceiver.
9. Verify proper Intercom system operation in the ALL, ISO And CREW (if equipped) modes.
10. Verify that the intercom system does not adversely affect any other aircraft system by systematically switching the unit on and off, while monitoring the other avionics and electrical equipment on the aircraft.

Section III OPERATION

With the installation complete, turn the **PM1000II** on by rotating pilot's volume control. This also engages the automatic fail-safe system. The pilot's volume control does not control the volume of the aircraft radio, allowing an additional degree of aircraft radio listening flexibility.

3.1 Adjusting The Volume (1)

The pilot's volume control knob adjusts the loudness of the intercom and music for the pilot's headset only. It has no effect on aircraft radio volume level. The copilot's volume control adjusts the volume for the copilot.

In the 11920 units, the volume level for both passengers can be adjusted by a screwdriver adjusted potentiometer located on the left hand side of the intercom as viewed from the front. It is possible to adjust the overall output power to the passenger headsets by changing this potentiometer. Rotating the potentiometer counter-clockwise increases the passenger volume.

3.2 Squelch Control (2)

The **PM1000II** provides individual VOX circuits for

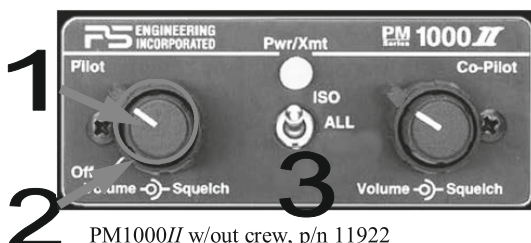

the pilot and copilot. The ability to adjust the trip level



PM1000II w/crew, p/n 11920

of these VOX circuits (squelch control) allows the use of dissimilar headsets without the frustration of clipping the first syllables. The **PM1000II** has three squelch circuits, one for the pilot, copilot, and one for the passengers. With individual VOX circuits, background noise is dramatically reduced.

With the engine running, set the squelch control knob by slowly rotating the squelch control knob clockwise until you no longer hear the background noise in the earphones. When the microphone is positioned properly near the lips, normal speech levels should open the channel. When you have stopped talking, there is a delay of about one second before the channel closes. This prevents squelch closure between words, and helps eliminates choppy intercom conversations.

3.3 Mode Select (3)

The center switch is a three position mode control that allows the pilot to tailor the intercom function to suit flight conditions. Regardless of configuration, the pilot will always hear the aircraft radio. NOTE: If there is a power failure to the **PM1000II**, or if the power switch is turned off, the copilot will not hear the aircraft radio. Only the pilot is connected directly to the aircraft radio.

ISO (Up Position): The pilot is isolated from the intercom and is connected only to the aircraft radios. He will hear the aircraft radio reception (and sidetone during radio transmissions). The pilot will not hear anything when he speaks into the mic on intercom. Copilot and passengers will hear themselves and music but not the aircraft radio traffic.

ALL (Middle position): All parties will hear the aircraft radio, intercom, and music. However, during any ICS or radio communications, the music volume automatically mutes. The music volume increases gradually back to the original level after communications have been completed.

CREW (Down Position) (ONLY version with crew, part number 11920): Pilot and copilot are connected on one intercom channel while the passengers are on a separate and independent channel. The pilot and copilot are connected to the aircraft radio and may listen to Music #1. Passengers can continue to communicate with themselves without disturbing the pilot and copilot and may listen to Music #2.

| Dok. Nr. | Ausgabe | Rev. Nr. | Datum | Bezug | Seite |
|----------|-------------|----------|-------|-------|---------|
| | 08 Mai 2020 | | | | 5 von 9 |



Section 4 Warranty and Service

4.1 Warranty

In order for the factory warranty to be valid, the installations in a certified aircraft must be accomplished by an FAA- certified avionics shop and authorized PS Engineering dealer. If the unit is being installed by a non-certified individual in an experimental aircraft, a factory-made harness must be used for the warranty to be valid.

PS Engineering, Inc. warrants this product to be free from defect in material and workmanship for a period of one year from the date of sale. During this one year warranty period, PS Engineering, Inc., at its option, will send a replacement unit at our expense if the unit should be determined to be defective after consultation with a factory technician. The customer is responsible for return shipment costs.

This warranty is not transferable. Any implied warranties expire at the expiration date of this warranty. PS Engineering SHALL NOT BE LIABLE FOR INCIDENTAL OR CONSEQUENTIAL DAMAGES. This warranty does not cover a defect that has resulted from improper or unreasonable use or maintenance as determined by us. This warranty is void if there is any attempt to disassemble this product without factory authorization. This warranty gives you specific legal rights, and you may also have other rights which may vary from state to state. Some states do not allow the exclusion of limitation of incidental or consequential damages, so the above limitation or exclusions may not apply to you.

4.2 Factory Service

The **PM1000II** is covered by a one-year limited warranty. See warranty information.

The unit is covered by a one-year limited warranty. See warranty information. Call PS Engineering, Inc. at (865) 988-9800 before you return the unit. This will allow the service technician to provide any other suggestions for identifying the problem and recommend possible solutions.

After discussing the problem with the technician and you obtain a Return Authorization Number, ship product to:

PS Engineering, Inc.
Attn: Service Department
9800 Martel Road

Lenoir City, TN 37772
(865) 988-9800 FAX (865) 988-6619.

NOTE:

PS Engineering is not responsible for units shipped US Mail.

If no method of payment is provided, the units will be

returned COD.

Appendix A PTT Modifications

When received from the manufacturer, an after-market PTT switch opens the mic audio path to the "ring" connection of the PTT mic plug. When the PTT is between the intercom and the headset, the intercom function will not work until the PTT switch is depressed. A simple modification can be performed to allow proper intercom operation. NOTE: This mod does not alter normal operation. The following are sample procedures for common PTT switches. Contact the PTT manufacturer if you require more information.

Procedures for the David Clark PTT

1. Unscrew the round black plastic cover from the jack.
2. Connect the joined black wires to the red wire
3. Replace the black plastic cover

Procedures for the Telex PT-200

1. Unscrew the round black plastic cover from the jack.
2. Cut the red wire in the middle of the wire
3. Strip both ends of the insulation
4. Solder the two ends to the ground lug to the PTT jack
5. Replace the plastic cover

Procedures for the Telex PT-300

1. Unscrew the round black plastic cover from the jack
2. Remove the heat shrink material from the joined black wires
3. Solder these two wires to the lug that has a white wire already soldered to it.
4. Replace the black plastic cover

Appendix B Instructions for FAA Form 337

It is up to the installer to determine if the installation is a major or minor aircraft alteration. (Refer to AC 20-177). One possible method of airworthiness approval is through an FAA Form 337, *Major Repair and Alteration (Airframe, Powerplant, Propeller, or Appliance)*. In the case of the PM1000II, you may use the following text as a guide.

Installed 4-place intercom, PS Engineering PM1000II, part number (xxxxx) in (*location*) at station _____. Installed per AC43.13-2B, Chapter 2, Installed per PS Engineering *Installation Operators Manual* p/n 200-123-0003, revision 1, dated _____. This unit is FAA-Approved under TSO C50c

| Dok. Nr. | Ausgabe | Rev. Nr. | Datum | Bezug | Seite |
|----------|-------------|----------|-------|-------|---------|
| | 08 Mai 2020 | | | | 6 von 9 |



for audio amplifiers, and meets environmental tests outlined in RTCA DO-170B as appropriate or this aircraft.

Interface to existing aircraft radios in accordance with installation manual and in compliance with practices listed in AC43.13-2B, Chapter 2. All wires are Mil-Spec 22759 or 27500. No connection to the aircraft dimmer bus is required. Power is supplied to the unit through a 1A circuit breaker (type and part number), and total electrical load does not exceed ___% of the electrical system capacity with the PM1000II added.

Aircraft equipment list, weight and balance amended. Compass compensation checked. A copy of the operation instructions, contained in PS Engineering document 202-123-0001, revision __, Dated: ____, is placed in the aircraft records. All work accomplished listed on Work Order _____.

Appendix C Instructions for Continuing Airworthiness

The **PM1000II** is considered an “on-condition” maintenance item. It is checked prior to each flight during normal operation. There are no additional considerations for continuing airworthiness other than the practices detailed in AC 43.13-1A, Chapter 11. This includes, inspecting the unit to be sure it is securely fastened in its location, and that the wiring harness is not chafed or pinched, and remains secure. All panel jacks should be checked at each periodic inspection to ensure that they are tight and not in contact with other items behind the instrument panel.



Optional:

Mounting plate for standard 2 1/4-inch instrument mounting hole (clock).

P/N 575-002-0006 with crew (shown) for 11920

P/N 575-002-0008 *without* crew for 11922

| | | | | | |
|----------|------------------------|----------|-------|-------|------------------|
| Dok. Nr. | Ausgabe 08 Mai 2020 | Rev. Nr. | Datum | Bezug | Seite 7 von 9 |
|----------|------------------------|----------|-------|-------|------------------|



PM1000II with crew, p/n 11920

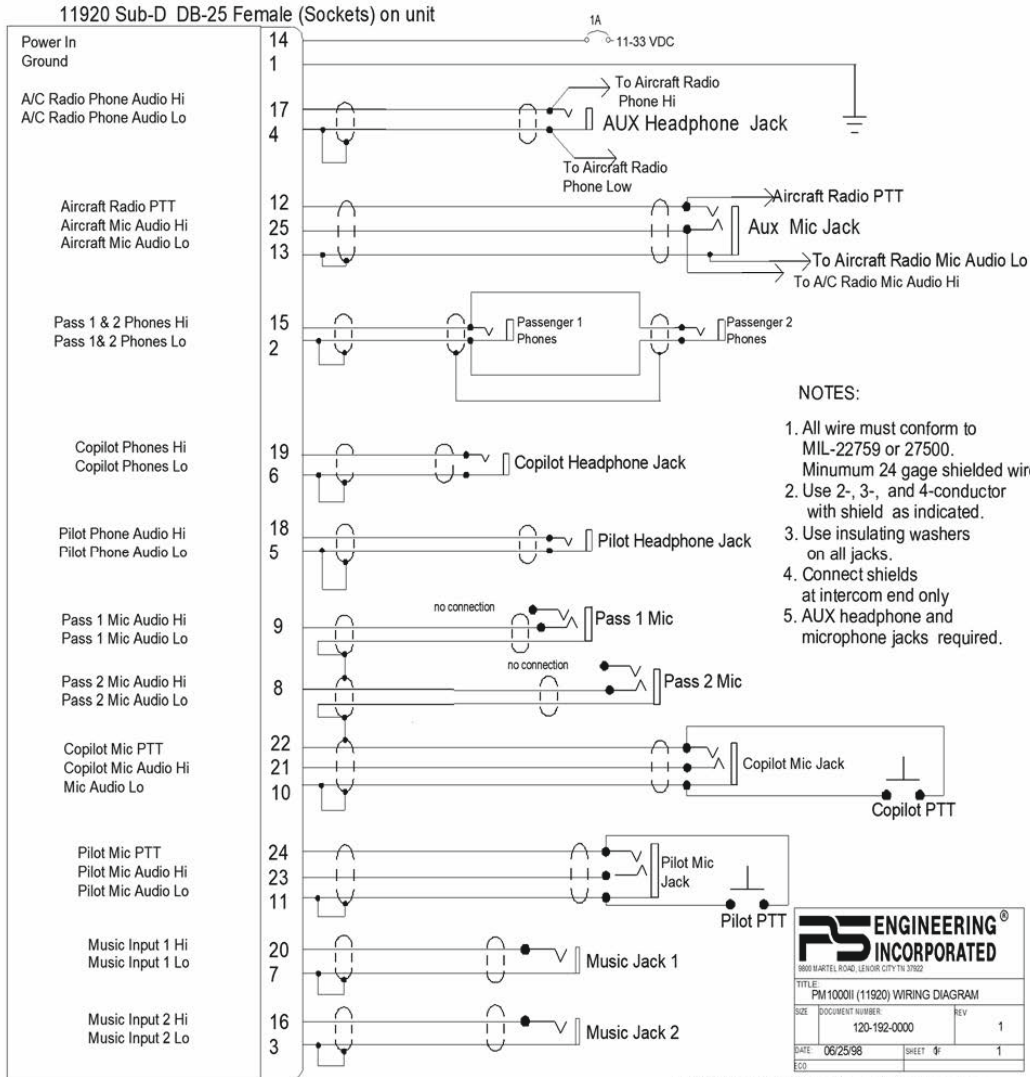

PM1000II (11920) with CREW Function

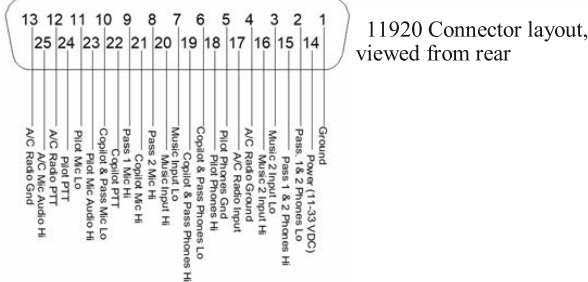

| | | | | | |
|----------|-------------|----------|-------|-------|---------|
| Dok. Nr. | Ausgabe | Rev. Nr. | Datum | Bezug | Seite |
| | 08 Mai 2020 | | | | 8 von 9 |

RS ENGINEERING
INCORPORATED

PM1000II NO crew, p/n 11922

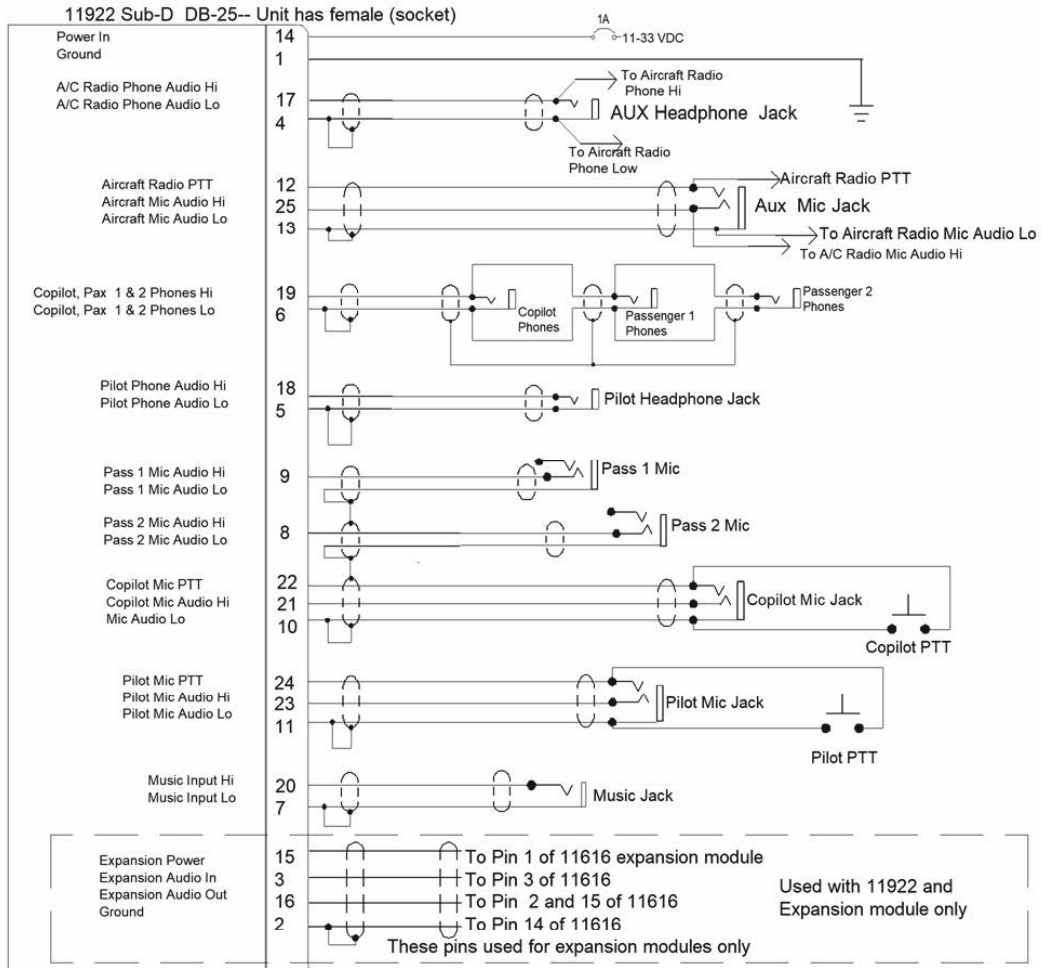

- NOTES:
1. All wire must conform to MIL-22759 or 27500. Minimum 24 gage shielded wire.
 2. Use 2-, 3-, and 4-conductor with shield as indicated.
 3. Use insulating washers on all jacks.
 4. Connect shields at intercom end only
 5. AUX headphone and microphone jacks are required.

| | |
|--|-------------------------------|
| RS ENGINEERING INCORPORATED | |
| 9000 MARTEL ROAD, LEONOR CITY IN 3712 | |
| TITLE: PM1000II (11922) WIRING DIAGRAM | |
| SIZE: A | DOCUMENT NUMBER: 120-120-0000 |
| DATE: 07/25/98 | REV: 0 |
| ECO: | SHEET # 1 |

11922, PM1000II without CREW

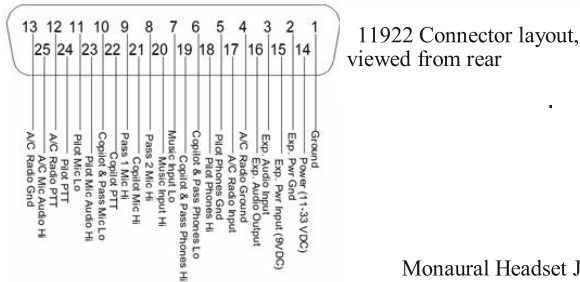

Monaural Headset Jack Details

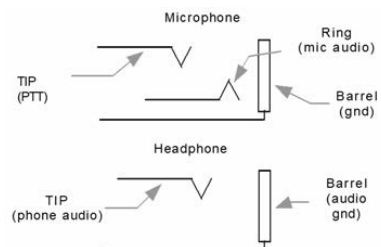

| | | | | | |
|----------|-------------|----------|-------|-------|---------|
| Dok. Nr. | Ausgabe | Rev. Nr. | Datum | Bezug | Seite |
| | 08 Mai 2020 | | | | 9 von 9 |

L E E R S E I T E

| | | | | | |
|----------|---------|----------|-------|-------|------------------|
| Dok. Nr. | Ausgabe | Rev. Nr. | Datum | Bezug | Seite 2 von 2 |
|----------|---------|----------|-------|-------|------------------|

VT-2000

Secondary Surveillance Radar Transponder Mode-S

Bedienungsanleitung

Bitte nehmen Sie dieses Dokument in das
Flug- und Betriebshandbuch Ihres Luftfahrzeuges auf.



© 2007-2012 - Garrecht Avionik GmbH, 55411 Bingen/Germany

| Dok. Nr. | Ausgabe | Rev. Nr. | Datum | Bezug | Seite |
|-------------|-------------|----------|-------|-------|----------|
| 02.0200.10D | 11 Apr 2012 | 1.2 | | | 1 von 21 |

Inhaltsverzeichnis



| | |
|---|----|
| Verzeichnis der Änderungen | 2 |
| Inhaltsverzeichnis..... | 3 |
| Vorwort | 4 |
| 1. Ein- und Ausschalten..... | 5 |
| 2. Normaler Betrieb..... | 5 |
| 2.1. Eingabe Squawk | 6 |
| 2.2. Eingabe Standby Squawk | 7 |
| 2.3. Auswahl der Betriebsart (Mode)..... | 8 |
| 2.4. IDENT Funktion..... | 8 |
| 2.5. Zusätzliche Funktionen | 9 |
| 2.5.1. Stoppuhr (Timer) | 9 |
| 2.5.2. Höhenmonitor | 10 |
| 2.5.3. Countdown | 11 |
| 2.6. Weitere Einstellungen | 12 |
| 2.6.1. Grundlagen zur Bedienung:..... | 12 |
| 2.6.1.1. Navigation in Menüs: | 12 |
| 2.6.1.2. Eingabe von Werten | 13 |
| 2.6.1.3. Menüstruktur VT-2000 | 14 |
| 2.7. Einstellung flugspezifischer Daten | 18 |
| 2.7.1. Flight-ID / Flugzeugkennzeichen | 18 |
| 3. Fehlermeldungen / Warnungen | 19 |
| 3.1. Systemverhalten und -anzeige bei Fehlern: | 19 |
| 3.2. Systemverhalten und -anzeige bei Warnungen:..... | 19 |
| 3.2. Systemverhalten und -anzeige bei Warnungen:..... | 20 |
| 3.3. Liste möglicher Fehler-/Warncodes..... | 21 |

| Dok. Nr. | Ausgabe | Rev. Nr. | Datum | Bezug | Seite |
|-------------|-------------|----------|-------|-------|----------|
| 02.0200.10D | 11 Apr 2012 | 1.2 | | | 3 von 21 |

Vorwort

Dieses Handbuch erläutert alle zum sicheren Betrieb nötigen Funktionen. Es wurde mit der gebotenen Sorgfalt erstellt. Sollten Sie weitergehende Fragen zur Bedienung des Transponders VT-2000 haben, so wenden Sie sich bitte an den Lieferanten.

In diesem Handbuch verwendetet Symbole

| | |
|---|--|
|  | Gefahr <i>Bezeichnet eine unmittelbar drohende Gefahr. Bei Nichtbeachten des Warnhinweises drohen Tod oder schwere Verletzungen</i> |
|  | Vorsicht <i>Bezeichnet einen besonderen Hinweis zum Betrieb. Bei Nichtbeachten könnten das Gerät oder andere Einrichtungen Schaden nehmen.</i> |
|  | Wichtiger Hinweis <i>Bezeichnet Anwendungshinweise und andere nützliche Informationen. Bei Nichtbeachten drohen Gerätefehlfunktionen</i> |



Der Luftfahrzeughalter bzw. -führer ist verantwortlich für die Einhaltung der gesetzlichen Bestimmungen und Verpflichtungen, die mit dem Betrieb des eingebauten Transponders VT-2000 entstehen.



Um Beschädigungen durch Spannungsspitzen zu vermeiden, muß das System beim Starten oder Abstellen des Flugzeugtriebwerkes stets ausgeschaltet sein. Schäden durch Spannungsspitzen sind als solche nachweisbar und fallen nicht unter den Gewährleistungsanspruch

| Dok. Nr. | Ausgabe | Rev. Nr. | Datum | Bezug | Seite |
|-------------|-------------|----------|-------|-------|----------|
| 02.0200.10D | 11 Apr 2012 | 1.2 | | | 4 von 21 |

1. Ein- und Ausschalten



Das Einschalten erfolgt wahlweise durch Drücken der Tasten **SBY**, **GND**, **ON**, **ALT**. Das Gerät startet im gewählten Betriebsmodus.

Ausgeschaltet wird das Gerät durch Drücken und Halten der **OFF**-Taste, bis das Display erlischt.

VT-2000



UI: v2.06

Displayanzeige beim Einschalten des Gerätes.

Die im **Bedienteil** des Systems installierte Firmwareversion wird angezeigt.

Hinweis: Informationen über weitere Firmware bzw. FPGA erhalten Sie über die Main Menu.Setting.Info des Gerätes

2. Normaler Betrieb

Im normalen Betrieb wird der nachfolgende Bildschirm dargestellt.

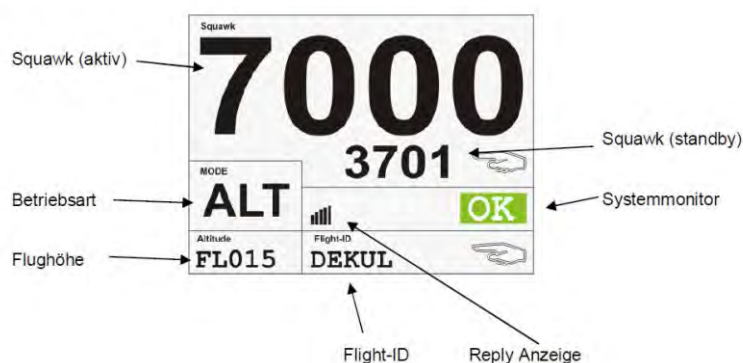

Hinweise:

- Wenn keine Mode-S Adresse eingetragen ist, blinkt anstelle der Flight-ID der Text **No Mode-S** und das Gerät arbeitet im Mode-A/C Betrieb
- Die momentane Flughöhe (bezogen auf 1013,25 hPa) wird als Flugfläche in der unteren linken Ecke des Displays angezeigt.

| Dok. Nr. | Ausgabe | Rev. Nr. | Datum | Bezug | Seite |
|-------------|-------------|----------|-------|-------|----------|
| 02.0200.10D | 11 Apr 2012 | 1.2 | | | 5 von 21 |

2.1. Eingabe Squawk

Die Eingabe des Squawks erfolgt mittels des mittleren Tastenblockes.

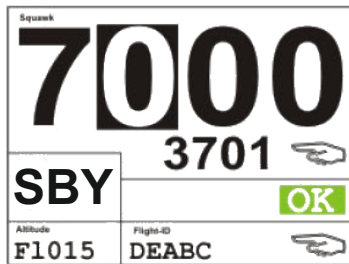



- Nach Drücken der ersten Taste wird der Wert an der ersten Position sofort gesetzt und der Cursor springt zur nächsten Position.
- Falscheingaben können durch Drücken der **CLR** Taste korrigiert werden. Der Cursor wird hierfür eine Position nach links geschoben und der falsche Wert kann durch Eingabe des korrekten Wertes korrigiert werden.
- Mit Eingabe der vierten Ziffer ist der Squawk komplett und wird sofort aktiv.
- Durch Drücken der **VFR** - Taste wird der im Setup einstellbare Squawk direkt aufgerufen. Der bisher gültige Wert wird in den Standby Squawk Bereich verschoben.
- Durch Drücken der Taste wird der aktive Squawk gegen den Standby-Squawk ausgetauscht

| Dok. Nr. | Ausgabe | Rev. Nr. | Datum | Bezug | Seite |
|-------------|-------------|----------|-------|-------|----------|
| 02.0200.10D | 11 Apr 2012 | 1.2 | | | 6 von 21 |

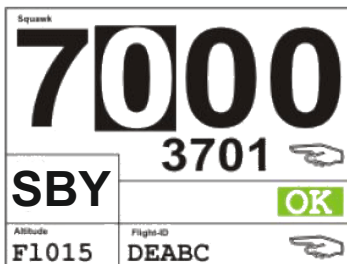
2.2. Eingabe Standby Squawk





Die Eingabe des Standby Squawks erfolgt ebenfalls mittels des Zahlenblockes der Tastatur.

- Aktivieren Sie hierzu durch Drücken der oberen Softkey den Edit-Modus. Das Symbol  neben dem Standby-Squawk ändert sich zu .
- Geben Sie nun den Standby-Squawk über den Zahlenblock ein.
- Falscheingaben können durch Drücken der CLR - Taste korrigiert werden. Der Cursor wird hierfür eine Position nach links geschoben und der falsche Wert kann durch Eingabe des korrekten Wertes korrigiert werden.
- Mit Eingabe der vierten Ziffer ist die Eingabe abgeschlossen.
- Durch Drücken der Taste  wird der aktive Squawk gegen den Standby-Squawk ausgetauscht.

2.3. Auswahl der Betriebsart (Mode)

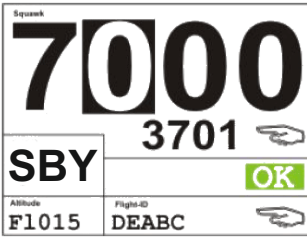

Die Auswahl der Betriebsart (Mode) erfolgt durch Drücken der Tasten SBY, GND, ON, ALT.

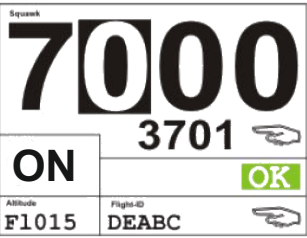
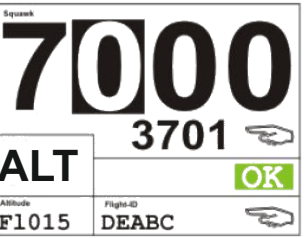
| | | | |
|---|---|--|---|
|  |  |  |  |
| Standby Modus | On-Ground Modus | ON Modus | ALT Modus |

| Anzeige | Betriebsart (Mode) | Beschreibung/Funktion |
|---------|-------------------------------|--|
| SBY | Standby | Bedienteil läuft, Hauptgerät ist deaktiviert, Transponder beantwortet keine Anfragen. |
| GND | Ground | Mode-A/C/S intermode All-Calls werden nicht beantwortet |
| ON | Gerät aktiv, ohne Höhensignal | Abfragen werden beantwortet, Gerät squittert, Höhenwerte in der Antwort stehen auf Null. Diesen Mode nur auf Anforderung der Flugverkehrskontrolle schalten. |
| ALT | Gerät aktiv | Abfragen werden beantwortet, Gerät squittert, Höhenwerte in der Antwort enthalten auf Display dargestellten Wert. Dieser Mode ist die Standardbetriebsart in Europa. |



Falls das Luftfahrzeug über einen Weight-on-Wheels Schalter verfügt und der Transponder hierfür konfiguriert ist, dann ist ein manuelles Schalten in den ON bzw. ALT-Modus nicht möglich, wenn das Luftfahrzeug am Boden steht.

2.4. IDENT Funktion



Durch Drücken der IDT -Taste wird die Identfunktion für 18 sek. aktiviert. Diese Funktion darf nur nach Aufforderung durch die Flugverkehrskontrolle aktiviert werden.

| | | | | | |
|-------------|-------------|----------|-------|-------|----------|
| Dok. Nr. | Ausgabe | Rev. Nr. | Datum | Bezug | Seite |
| 02.0200.10D | 11 Apr 2012 | 1.2 | | | 8 von 21 |

2.5. Zusätzliche Funktionen

Der VT-2000 bietet weitere nützliche Funktionen, wie z.B. Stoppuhr, Countdown oder Höhenmonitor.

Durch einmaliges Drücken der PGE -Taste erreichen Sie aus der normalen Displaydarstellung die erste Funktionsseite.

Durch Drücken der Taste  wechseln Sie zwischen den einzelnen Funktionsseiten (Softkeysymbol ).

2.5.1. Stoppuhr (Timer)

| | |
|---|--|
|  | <p>RUN startet die Stoppuhr</p> <p>STOP hält die laufende Uhr an.</p> <p>RES setzt die laufende oder stehende Uhr auf 0:00:00 zurück</p> |
|  | |

| Dok. Nr. | Ausgabe | Rev. Nr. | Datum | Bezug | Seite |
|-------------|-------------|----------|-------|-------|----------|
| 02.0200.10D | 11 Apr 2012 | 1.2 | | | 9 von 21 |

2.5.2. Höhenmonitor



REF speichert den aktuellen Höhenwert als Referenz und aktiviert die Höhenmonitorfunktion.

Abweichungen werden durch optische und akustische Anzeige signalisiert.

STOP beendet die Monitorfunktion.

GO startet diese erneut mit dem bisherigen Referenzwert.



erhöht die Referenzhöhe um 100ft.



reduziert die Referenzhöhe um 100ft.

Beispiele:

Höhenmonitor aktiv. Aktuelle Referenzhöhe: FL 050
Keine Abweichung vom Referenzwert (=level)

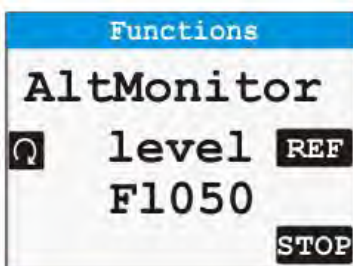

Höhenmonitor aktiv. Aktuelle Referenzhöhe: FL 050
Abweichung: 300 ft zu hoch (=above)

Ein  entspricht 100ft Abweichung.

Die Pfeilrichtung zeigt das Kommando: Sinken

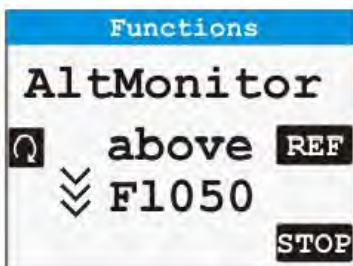





Höhenmonitor aktiv. Aktuelle Referenzhöhe: FL 050
Abweichung: 300 ft zu niedrig (=below)

Die Pfeilrichtung zeigt das Kommando: Steigen

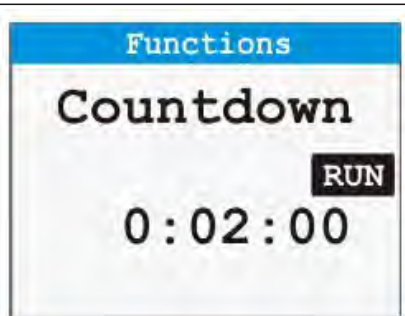

| Dok. Nr. | Ausgabe | Rev. Nr. | Datum | Bezug | Seite |
|-------------|-------------|----------|-------|-------|-----------|
| 02.0200.10D | 11 Apr 2012 | 1.2 | | | 10 von 21 |

2.5.3. Countdown

| | |
|--|---|
|  | <p>Setzen des Startwertes:</p> <ul style="list-style-type: none"> erhöht den Wert um 30 sek. . reduziert den Wert um 30 sek. |
|  | <p>Durch langes Drücken bzw. schnelles Drücken der Tasten wird die Schrittweite vergrößert.</p> <p>RUN startet den Countdown</p> <p>STOP hält den Countdown an.</p> |

| Dok. Nr. | Ausgabe | Rev. Nr. | Datum | Bezug | Seite |
|-------------|-------------|----------|-------|-------|-----------|
| 02.0200.10D | 11 Apr 2012 | 1.2 | | | 11 von 21 |

2.6. Weitere Einstellungen

Durch zweifaches Drücken der **PGE** Taste gelangen Sie aus der normalen Displaydarstellung ins Hauptmenü, wo im nicht-passwortgeschützten Bereich weitere Geräteparameter eingestellt werden können.

2.6.1. Grundlagen zur Bedienung:

2.6.1.1. Navigation in Menüs:



Die Navigation innerhalb von Menüs erfolgt grundsätzlich mit den Tasten des Zahlenblockes



bewegt den Cursor im Menü nach oben



bewegt den Cursor im Menü nach unten

Softkey **SEL** wählt den invertierten Menüeintrag aus.



Softkey **EXIT** verlässt das Untermenü.

| Dok. Nr. | Ausgabe | Rev. Nr. | Datum | Bezug | Seite |
|-------------|-------------|----------|-------|-------|-----------|
| 02.0200.10D | 11 Apr 2012 | 1.2 | | | 12 von 21 |



2.6.1.2. Eingabe von Werten







Felder, die einstellbare Werte enthalten, sind wie folgt zu behandeln:

- Auswahl des zu ändernden Feldes mittels  bzw. .

- **SEL** aktiviert den Editiermodus für das gewählte Feld. Dieses wird nun invertiert dargestellt.

- Falls die erste Stelle innerhalb einer Zeichenkette invertiert dargestellt wird, Auswahl der zu ändernden Position innerhalb der Zeichenkette mittels  bzw. .

- Änderung des gewählten Wertes innerhalb der Zeichenkette mittels  bzw. .

- Wird der komplette Wert invertiert dargestellt, ist die Auswahl einzelner Position innerhalb der Zeichenkette nicht möglich. Änderung des Wertes nur mittels  bzw. .



ESC verlässt das Feld ohne den neuen Wert zu speichern und beendet den Editiermodus.

SAVE speichert den Wert des Feldes und beendet den Editiermodus.

EXIT verlässt das Untermenü.

| Dok. Nr. | Ausgabe | Rev. Nr. | Datum | Bezug | Seite |
|-------------|-------------|----------|-------|-------|-----------|
| 02.0200.10D | 11 Apr 2012 | 1.2 | | | 13 von 21 |

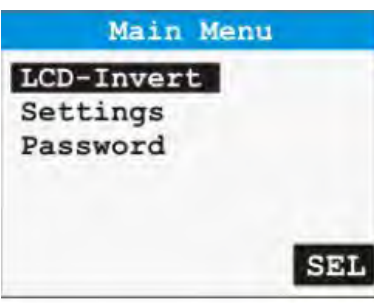
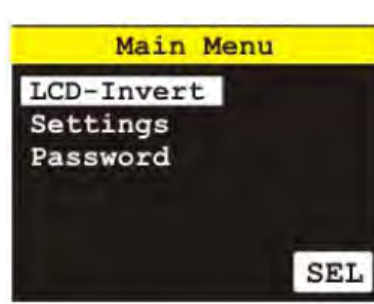
2.6.1.3. Menüstruktur VT-2000

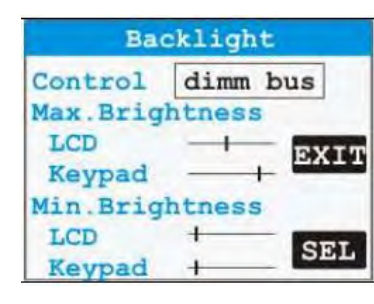
| | |
|---|--|
|  | <ul style="list-style-type: none"> • LCD-Invert: Schaltet LCD-Anzeige manuell von Tag- auf Nachtdarstellung bzw. umgekehrt • Settings: Ruft Untermenü Settings auf • Password: Ruft Seite zur Passwordeingabe für erweiterte Setupzwecke auf. |
|  | <p>Nachtdarstellung</p> |
|  | <p>Untermenü Settings:</p> <ul style="list-style-type: none"> • Backlight (Steuerung des LCD Backlights) • VFR Squawk (Voreinstellung der VFR-Taste) • Installation • Info (Zeigt Startbildschirm mit Firmware-Version) |
|  | <p>Untermenü Backlight.</p> <p>Wählen Sie mit den Tasten 0 bzw. 2 die gewünschte Helligkeitssteuerung von LCD und Tastatur aus. Zur Auswahl stehen:</p> |

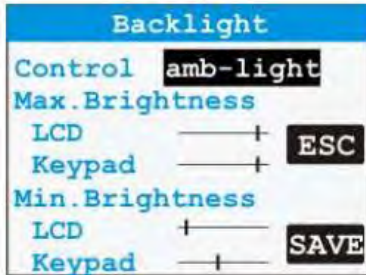

- Dimm bus: Helligkeitssteuerung über Dimm-Bus des Luftfahrzeuges
- Amb-light: Automatische Helligkeitssteuerung über geräteinternen Helligkeitssensor
- Manual: Manuelle Einstellung

Hinweis: Der Helligkeitsabgleich für Dimm-Bus und Amb-Light ist nur über das Gerätesetup möglich. Konsultieren Sie hierzu bitten Ihren Avionik-Fachbetrieb.

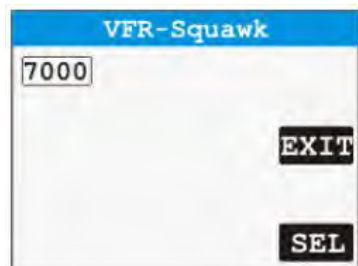



Untermenü VFR Squawk

- Programmierung des Squawks, der mit der VFR -Taste aufgerufen wird.

Eingabe des gewünschten Wertes wie in 2.10.1 beschrieben

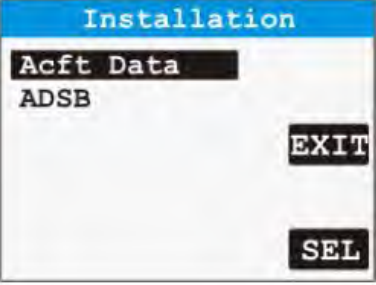
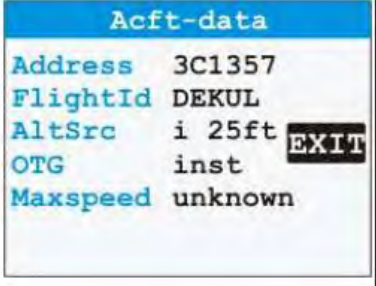
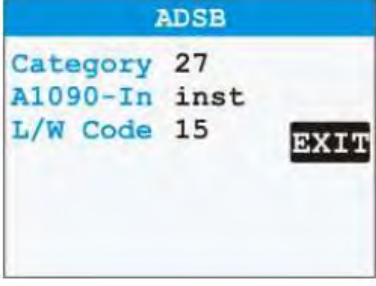
| Dok. Nr. | Ausgabe | Rev. Nr. | Datum | Bezug | Seite |
|-------------|-------------|----------|-------|-------|-----------|
| 02.0200.10D | 11 Apr 2012 | 1.2 | | | 15 von 21 |

| | |
|---|---|
|  | <p>Untermenü Installation</p> <ul style="list-style-type: none"> • Acft Data: Anzeige flugzeugspezifischer Daten • ADSB: Anzeige der ADS-B out Konfiguration <p>Hinweis: Im normalen Betriebsmodus sind die Werte nicht änderbar. Hinweise zur Änderung der Konfiguration entnehmen Sie bitte dem Installationshandbuch.</p> |
|  | <p>Adress: 24-Bit Mode-S Adresse Flight-ID: Kennzeichen bzw. Flugnummer AltSrc: Höhenquelle d. Altcoders OTG: Konfiguration d. On-Ground-Interfaces Maxspeed: max. Geschwindigkeit des Flugzeuges</p> |
|  | <p>Category: Luftfahrzeugkategorie A1090-In: ADS-B in an Bord installiert L/W Code: Information über Flugzeugabmessungen</p> |

| | |
|--|--|
|  | <p>Untermenü Info:</p> <p>Anzeige der Softwareversionen des Bedienpanels (UI), des Transponderhauptteils (XP), sowie der FPGA-Version (FPGA)</p> |
|  | <p>Seite zur Eingabe des Passwortes. Nach korrekter Eingabe ist die Änderung der Gerätekonfiguration möglich. Das Passwort zur Eingabe der flugzeugspezifischen Daten finden Sie im Installationshandbuch. Der Parameter Key wird zur Erzeugung von Passwörtern zu Wartungszwecken benötigt.</p> |

| Dok. Nr. | Ausgabe | Rev. Nr. | Datum | Bezug | Seite |
|-------------|-------------|----------|-------|-------|-----------|
| 02.0200.10D | 11 Apr 2012 | 1.2 | | | 17 von 21 |

2.7. Einstellung flugspezifischer Daten









2.7.1. Flight-ID / Flugzeugkennzeichen

Die Flight ID (Flugnummer bei Linien- oder kommerziellen Flügen) oder das Flugzeugkennzeichen (bei kleineren Flugzeugen) wird bei Mode-S Antworten mit übertragen.



Die Flight ID sollte nur wenn nötig verändern werden. Normalerweise ist die FID das Rufzeichen Ihres Flugzeuges, außer Feld 7 des angegebenen Flugplanes enthält andere Daten. Bitte prüfen Sie vor jedem Flug, daß die FID korrekt eingestellt ist.

Folgende Schritte sind nötig, um Flight-ID / Flugzeugkennzeichen einzustellen:

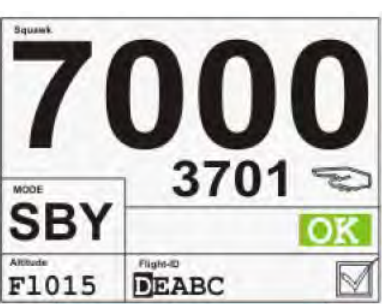
| | |
|--|---|
|  | <ul style="list-style-type: none"> • Schalten Sie den Transponder in den Standby Modus (SBY) • Drücken Sie auf die Softkeytaste • Das Symbol  neben der Flight-ID ändert sich zu . • Navigieren Sie mit den Tasten  bzw.  an die gewünschte Position und ändern Sie mit den Tasten  bzw.  den Wert • Beenden Sie die Eingabe durch erneutes Drücken der unteren Softkeytaste. Das Symbol  wechselt wieder zu . |
|  <p>Flight-ID im Edit-Modus</p> | |



Die Einstellung aller flugzeugspezifischen Daten (Mode-S Adresse etc.) ist im Installationshandbuch beschrieben.

| Dok. Nr. | Ausgabe | Rev. Nr. | Datum | Bezug | Seite |
|-------------|-------------|----------|-------|-------|-----------|
| 02.0200.10D | 11 Apr 2012 | 1.2 | | | 18 von 21 |

3. Fehlermeldungen / Warnungen

Fehler sind vom Selbsttest festgestellte massive Fehlfunktionen. Diese können im allgemeinen nicht selbst behoben werden. Warnungen sind Betriebszustände, die eine Fehl- oder Nichtfunktion nach sich ziehen können. Diese Zustände bzw. deren Ursache können teilweise vom Benutzer selbst behoben werden.

Beide Zustände werden sowohl optisch, als auch akustisch signalisiert.

Wenn das Gerät bei Wiederinbetriebnahme durch Wechsel in den ALT-Modus erneut einen Fehler meldet, kontaktieren Sie bitte Ihren LTB oder Lieferanten.

3.1 Systemverhalten und -anzeige bei Fehlern:

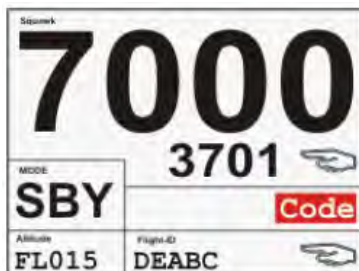

Anstelle des Wortes **Code** wird ein Fehlercode angezeigt.

Beim Erkennen eines schwerwiegenden Fehlers wird das Gerät in den Standby-Modus gesetzt, d.h. es werden weder Anfragen beantwortet noch Squitter ausgestrahlt. Gleichzeitig ertönt eine akustische Warnung, die durch Drücken der CLR Taste quittiert und beendet werden kann. Dadurch wird verhindert, daß Systemkomponenten beschädigt werden oder das Flugsicherungssystem gestört wird.

Der Systemmonitor zeigt auf dem Display den Fehlercode **rot** hinterlegt an.

Durch Wechsel der Betriebsart von SBY in ON oder ALT kann die Fehlermeldung zurückgesetzt werden. Tritt der Fehler danach jedoch erneut auf, schaltet das System wieder in den Fehlermodus.



Wenn ein Systemfehler festgestellt wurde, informieren Sie bitte umgehend die zuständige Flugverkehrskontrollstelle, mit der Sie in Kontakt stehen, falls Sie in einem Luftraum mit Transponderpflicht (z.B. TMZ, Luftraum C) fliegen. Versuchen Sie bitte nicht, während des Fluges die Fehlerursache selbst zu lokalisieren. Konzentrieren Sie sich nur auf die Führung Ihres Flugzeuges!!!

| Dok. Nr. | Ausgabe | Rev. Nr. | Datum | Bezug | Seite |
|-------------|-------------|----------|-------|-------|-----------|
| 02.0200.10D | 11 Apr 2012 | 1.2 | | | 19 von 21 |

3.2. Systemverhalten und -anzeige bei Warnungen:

Das Gerät warnt vor Betriebsbedingungen, die eine baldige Fehlfunktion erwarten lassen. Es obliegt dem Benutzer, diese Gefahr abzuwenden. Warnungen werden für zu niedrige Betriebsspannung oder bei Alticoderproblemen ausgegeben.

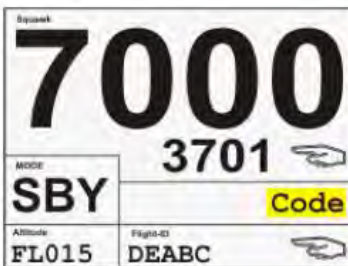

Anstelle des Wortes
Code wird ein Warncode
angezeigt.

Erkennt der systemeigene Überwachungsmonitor ein Problem, das jedoch noch nicht als Fehler klassifiziert, wird dieser Zustand als Warnung angezeigt. Das Gerät arbeitet weiter, u.U. jedoch mit Einschränkungen.

Gleichzeitig ertönt eine akustische Warnung, die durch Drücken der CLR Taste quittiert und beendet werden kann.

Der Systemmonitor zeigt auf dem Display den Warncode gelb hinterlegt an.

Wird der Grund der Warnung nicht mehr vom Überwachungsmonitor erkannt, wird die Warnung automatisch beendet.

Durch Wechsel der Betriebsart von SBY in ON oder ALT kann die Fehlermeldung zurückgesetzt werden. Tritt der Fehler danach jedoch erneut auf, schaltet das System wieder in den Fehlermodus.

Bei Problemen des Höhenencoders oder bei Betrieb außerhalb des zulässigen Höhenbereiches wird die Höhenübetragung deaktiviert und auch nicht mehr angezeigt (entspricht Modus ON).



Wenn eine Systemwarnung festgestellt wurde, informieren Sie bitte umgehend die zuständige Flugverkehrskontrollstelle, mit der Sie in Kontakt stehen, falls Sie in einem Luftraum mit Transponderpflicht (z.B. TMZ, Luftraum C) fliegen. Versuchen Sie bitte nicht, während des Fluges die Fehlerursache selbst zu lokalisieren. Konzentrieren Sie sich nur auf die Führung Ihres Flugzeuges!!!

| Dok. Nr. | Ausgabe | Rev. Nr. | Datum | Bezug | Seite |
|-------------|-------------|----------|-------|-------|-----------|
| 02.0200.10D | 11 Apr 2012 | 1.2 | | | 20 von 21 |

L E E R S E I T E

| Dok. Nr. | Ausgabe | Rev. Nr. | Datum | Bezug | Seite |
|----------|---------|----------|-------|-------|-------|
|----------|---------|----------|-------|-------|-------|

GARMIN Ltd. or its subsidiaries
c/o GARMIN International, Inc.
1200 E.151st Street
Olathe, Kansas 66062 U.S.A.

FAA Approved
AIRPLANE FLIGHT MANUAL SUPPLEMENT
or
SUPPLEMENTAL AIRPLANE FLIGHT MANUAL
for the
GARMIN G5 ELECTRONIC FLIGHT INSTRUMENT
as installed in
Diamond DV 20

Make and Model Airplane

Registration Number: **OE-ALJ** Serial Number: **20.089**

This document serves as an Airplane Flight Manual Supplement or as a Supplemental Airplane Flight Manual when the aircraft is equipped in accordance with Supplemental Type Certificate SA01818WI for the installation and operation of the Garmin G5 Electronic Flight Instrument. This document must be carried in the airplane at all times.

The information contained herein supplements or supersedes the information made available to the operator by the aircraft manufacturer in the form of clearly stated placards or markings, or in the form of an FAA approved Airplane Flight Manual, only in those areas listed herein. For limitations, procedures and performance information not contained in this document, consult the basic placards or markings, or the basic FAA approved Airplane Flight Manual.

FAA approved sections of this supplement are labeled as "FAA APPROVED." Sections not labeled "FAA APPROVED" are provided for guidance information only.

FAA APPROVED BY: _____

Robert Murray

ODA STC Unit Administrator
GARMIN International, Inc
ODA-240087-CE

DATE: 12/29/2021

| Dok. Nr. | Ausgabe | Rev. Nr. | Datum | Bezug | Seite |
|--------------------|-------------|----------|-------------|-------|----------|
| 190-01112-13 Rev 8 | 29 Dez 2021 | 1.0 | 07 Jan 2023 | | 1 von 24 |

Garmin International, Inc
Log of Revisions
FAA Approved AIRPLANE FLIGHT MANUAL SUPPLEMENT
or
SUPPLEMENTAL AIRPLANE FLIGHT MANUAL
GARMIN G5 ELECTRONIC FLIGHT INSTRUMENT

| REV NO. | PAGE NO(S) | DESCRIPTION | DATE OF APPROVAL | FAA APPROVED |
|---------|---------------------------|--|------------------|--|
| 1 | ALL | Original Issue | 7/22/2016 | Robert Murray ODASTC Unit Administrator |
| 2 | ALL | Added information regarding G5 DG/HSI. | 4/28/2017 | Robert Murray ODA STC Unit Administrator |
| 3 | ALL | Added interface to 3 rd party autopilots. | 10/18/2017 | Robert Murray ODA STC Unit Administrator |
| 4 | ALL | Added note to General section. | 10/26/2017 | Paul Mast ODA STC Unit Administrator |
| 5 | ALL | Reformatted document. Updated system messages interface. Added DG/HSI reversion description. | 12/20/2017 | Robert Murray ODA STC Unit Administrator |
| 6 | ALL | Added interface description to GAD 13. Added information regarding multiple NAV source inputs. | 7/19/2019 | David G. Armstrong ODA STC Unit Administrator |
| 7 | ALL | Added information regarding FAA approved content. Updated SW ver. and references to GAD 298 to GAD 29B/GAD29D | 9/28/2021 | Paul Mast ODA STC Unit Administrator |
| 8 | 3-4 4-2 4-3 | Addition of NO BATI emergency procedure. Update normal procedure: <i>Prior to Flight in /MG.</i> Update Roll Steering (GPSS) emulation normal procedure. | See Cover | See Cover |

| | | | | | |
|--------------------------------|------------------------|-----------------|----------------------|-------|-------------------|
| Dok. Nr. 190-01112-13 Rev 8 | Ausgabe 29 Dez 2021 | Rev. Nr. 1.0 | Datum 07 Jan 2023 | Bezug | Seite 2 von 24 |
|--------------------------------|------------------------|-----------------|----------------------|-------|-------------------|

©Copyright 2019-2021
Garmin Ud. or its subsidiaries
All Rights Reserved

Except as expressly provided herein, no part of this manual may be reproduced, copied, transmitted, disseminated, downloaded or stored in any storage medium, for any purpose without the express prior written consent of Garmin. Garmin hereby grants permission to download a single copy of this manual and of any revision to this manual onto a hard drive or other electronic storage medium to be viewed and to print one copy of this manual or of any revision hereto, provided that such electronic or printed copy of this manual or revision must contain the complete text of this Copyright notice and provided further that any unauthorized commercial distribution of this manual or any revision hereto is strictly prohibited.

Garmin International, Inc.
1200 E. 151st Street Olathe, KS 66062 USA
Telephone: 913-397-8200 HYPERLINK
<http://www.garmin.com/>

| Dok. Nr. | Ausgabe | Rev. Nr. | Datum | Bezug | Seite |
|-------------------|-------------|----------|-------------|-------|----------|
| 190-01112-13 Rev8 | 29 Dez 2021 | 1.0 | 07 Jan 2023 | | 3 von 24 |

This page intentionally left blank.

| Dok. Nr. | Ausgabe | Rev. Nr. | Datum | Bezug | Seite |
|-------------------|-------------|----------|-------------|-------|----------|
| 190-01112-13 Rev8 | 29 Dez 2021 | 1.0 | 07 Jan 2023 | | 4 von 24 |

Table of Contents

| | |
|---|------------|
| Section 1- General | 1-1 |
| Abbreviations and Terminology | 1-2 |
| Section 2- Limitations | 2-1 |
| System Software Requirements | 2-1 |
| Use of Secondary Instruments..... | 2-1 |
| Kinds of Operations..... | 2-1 |
| Section 3 - Emergency Procedures | 3-1 |
| Attitude Failure | 3-1 |
| Heading Failure, Loss of Magnetometer Data, or Magnetic Field Error..... | 3-1 |
| GPS Failure..... | 3-2 |
| Attitude Aligning | 3-2 |
| Attitude Aligning / Keep Wings Level | 3-2 |
| Loss of Electrical Power to the G5 Display..... | 3-2 |
| Loss of Electrical Power to the GAD 29B/GAD 290 (If Installed) | 3-3 |
| Loss of Electrical Power to the GAD 13 (If Installed)..... | 3-3 |
| Internal Battery Failure | 3-4 |
| Section 4 - Normal Procedures | 4-1 |
| G5 Power Button and Knob..... | 4-1 |
| Backlight Intensity Adjustment | 4-1 |
| Prior to Flight in Instrument Meteorological Conditions..... | 4-2 |
| Autopilot Operations with the G5..... | 4-3 |
| Course / NAV Selection Coupling to the Autopilot (If Configured) | 4-3 |
| Heading Bug Coupling Capability to the Autopilot (If Configured) | 4-3 |
| Roll Steering (GPSS) Emulated via HDG Mode (If Configured) | 4-3 |
| HSI Source Selection (If Configured) | 4-4 |
| HSI Portable Navigation Device GPS VFR Annunciation (If Configured) | 4-4 |
| Section 5- Performance | 5-1 |
| Section 6 - Weight and Balance | 6-1 |
| Section 7- System Description | 7-1 |
| System Messages | 7-1 |

| Dok. Nr. | Ausgabe | Rev. Nr. | Datum | Bezug | Seite |
|-------------------|-------------|----------|-------------|-------|----------|
| 190-01112-13 Rev8 | 29 Dez 2021 | 1.0 | 07 Jan 2023 | | 5 von 24 |

SECTION 1 - GENERAL

The G5 Electronic Flight Instrument can display the following Information to the pilot depending on the Installation and location of the G5 Instrument.

- Primary attitude
- Primary slip and turn rate Information
- Primary heading
- Secondary airspeed
- Secondary altimeter
- Secondary ground track

When installed in place of the attitude indicator, the primary function of the G5 is to provide attitude Information to the pilot. When installed in place of the rate of turn indicator, the primary function of the G5 is to provide turn rate and slip ball Information to the pilot. When installed in place of the directional gyro, the primary function of the G5 is to provide directional Information to the pilot.

NOTE:

The pilot is reminded to perform appropriate flight and navigation Instrument cross checks for the type of operation being conducted.

In case of a loss of aircraft electrical power, a backup battery (optional when installed as a DG/HSI) sustains the G5 Electronic Flight Instrument for up to four hours.

An optional GAD 298/GAD 290 may be installed to provide course and heading datum to an autopilot based on the data selected for display on the HSI.

An optional GAD 13 and OAT probe may be installed to provide measured outside air temperature (OAT) to the G5 for display of true airspeed (TAS), outside air temperature, winds, and density altitude.

This STC allows the removal of the aircraft's vacuum system if it is not required to support any other airframe system.

| Dok. Nr. | Ausgabe | Rev. Nr. | Datum | Bezug | Seite |
|-------------------|-------------|----------|-------------|-------|----------|
| 190-01112-13 Rev8 | 29 Dez 2021 | 1.0 | 07 Jan 2023 | | 6 von 24 |

Abbreviations and Terminology

The following glossary is applicable within the airplane flight manual supplement

| | |
|-------------|-------------------------------------|
| ADI | Attitude Direction Indicator |
| AFMS | Airplane Flight Manual Supplement |
| ATT | Attitude |
| CDI | Course Deviation Indicator |
| DG | Directional Gyro |
| DR | Dead Reckoning |
| FAA | Federal Aviation Administration |
| GPS | Global Positioning System |
| GPSS | GPS Roll Steering |
| HDG | Heading |
| HSI | Horizontal Situation Indicator |
| ILS | Instrument Landing System |
| LOC | Localizer (no glideslope available) |
| LOI | Loss of Integrity |
| OAT | Outside Air Temperature |
| TAS | True Airspeed |
| VFR | Visual Flight Rules |
| VHF | Very High Frequency |
| VOR | VHF Omni-directional Range |

| Dok. Nr. | Ausgabe | Rev. Nr. | Datum | Bezug | Seite |
|--------------------|-------------|----------|-------------|-------|----------|
| 190-01112-13 Rev 8 | 29 Dez 2021 | 1.0 | 07 Jan 2023 | | 7 von 24 |

This page intentionally left blank.

| Dok. Nr. | Ausgabe | Rev. Nr. | Datum | Bezug | Seite |
|-------------------|-------------|----------|-------------|-------|----------|
| 190-01112-13 Rev8 | 29 Dez 2021 | 1.0 | 07 Jan 2023 | | 8 von 24 |

SECTION 2- LIMITATIONS

System Software Requirements

The G5 must utilize the following or later FAA approved Softwareversions for this AFMS revision to be applicable:

| Component | Software Version |
|---------------------------------|------------------|
| G5 Electronic Flight Instrument | 8.00 |

Use of Secondary Instruments

The original type design approved Instruments for airspeed, altitude and vertical speed remain the primary indications for these parameters.

If the G5 Electronic Flight Instrument is installed in place of the rate of turn indicator, the original type design approved instrument for attitude remains in the primary indication for attitude.

If the G5 Electronic Flight Instrument is installed in place of the directional gyro, the original type design approved Instruments for attitude remains the primary indication for attitude.

NOTE:

For aircraft approved for VFR-only operations, the G5 Electronic Flight Instrument may be installed as an attitude indicator and rate of turn indicator.

Kinds of Operations

No Change except for the following:

When a portable navigation source is selected on the G5, it shall not be used for the primary means of navigation for IFR operations.

| Dok. Nr. | Ausgabe | Rev. Nr. | Datum | Bezug | Seite |
|-------------------|-------------|----------|-------------|-------|----------|
| 190-01112-13 Rev8 | 29 Dez 2021 | 1.0 | 07 Jan 2023 | | 9 von 24 |

This page intentionally left blank.

| Dok. Nr. | Ausgabe | Rev. Nr. | Datum | Bezug | Seite |
|-------------------|-------------|----------|-------------|-------|-----------|
| 190-01112-13 Rev8 | 29 Dez 2021 | 1.0 | 07 Jan 2023 | | 10 von 24 |

SECTION 3 - EMERGENCY PROCEDURES

G5 Failure Indications

If a G5 function fails, a large red 'X' is typically displayed over the instrument(s) or data experiencing the failure. Upon G5 power-up, certain instruments remain invalid as equipment begins to initialize. All instruments should be operational within one minute of power-up. If any instrument remains flagged and is not likely an installation related problem, the G5 should be serviced by a Garmin-authorized repair facility.



Attitude Failure

Attitude failure is indicated by removal of the sky/ground presentation, a red X, and a yellow "ATTITUDE FAIL" on the display.

Rate-of-turn and slip information will not be available.

1. Use standby instruments.
2. Seek VFR conditions or land as soon as practical.

Heading Failure, Loss of Magnetometer Data, or Magnetic Field Error

A heading failure, loss of magnetometer data, or magnetic field error is indicated by removal of the digital heading readout, a red X, and a yellow "HDG" on the display.

1. Use standby magnetic compass.

NOTE:

If the G5 DG/HSI has a valid GPS signal the G5 DG/HSI instrument will display the GPS track information in magenta.

| Dok. Nr. | Ausgabe | Rev. Nr. | Datum | Bezug | Seite |
|-------------------|-------------|----------|-------------|-------|-----------|
| 190-01112-13 Rev8 | 29 Dez 2021 | 1.0 | 07 Jan 2023 | | 11 von 24 |

GPS Failure

If GPS navigation receivers and/or navigation information are not available or invalid, the G5 will display Dead Reckoning mode (DR) or Loss of Integrity mode (LOI) on the HSI in the lower left corner.

If Alternate Navigation Sources (ILS, LOG, VOR) Are Available:

1. Use alternate navigation source.

If No Alternate Navigation Sources Are Available:

If DR is Displayed on HSI:

1. Use the amber CDI for course information.
2. Fly toward known visual conditions.

If LOI is Displayed on HSI:

1. Fly toward known visual conditions.

For aircraft equipped with a GAD 296/GAD 290 interfaced to an autopilot, GPSS will be displayed in amber text when GPSS emulation has been selected from the G5 menu.

1. Deselect GPSS from the G5 menu and select a different autopilot mode.

Attitude Aligning

During system initialization, the G5 displays the message 'ALIGNING' over the attitude indicator. The G5 will typically display valid attitude within the first minute of power-up. The G5 can also align itself while taxiing and during level flight.

If the "ALIGNING" indication occurs during flight and attitude remains displayed, the attitude display is acceptable for use for flight in Instrument conditions. The message will clear when the attitude solution is within the systems internal accuracy tolerances. It is recommended to maintain wings level to reduce the time for the system to align.

Attitude Aligning / Keep Wings Level

If the "ALIGNING KEEP WINGS LEVEL" indication occurs during flight, the G5 has detected an invalid attitude solution and will not display any attitude information.

1. Use standby Instruments to maintain wings level flight. The system will display attitude when internal accuracy tolerances have been met.
2. If attitude does not return, seek VFR conditions or land as soon as practical.

Loss of Electrical Power to the G5 Display

In the event of a loss of aircraft electrical power to the G5 attitude display, the indicator will continue to function on its internal battery. If an internal battery is installed on the optional G5 HSI, the indicator will continue to function on the internal battery if aircraft power is lost. Internal battery endurance is indicated on the G5 display in hours and minutes. The charging symbol will be removed and the internal battery will not be charged.

| Dok. Nr. | Ausgabe | Rev. Nr. | Datum | Bezug | Seite |
|-------------------|-------------|----------|-------------|-------|-----------|
| 190-01112-13 Rev8 | 29 Dez 2021 | 1.0 | 07 Jan 2023 | | 12 von 24 |

Loss of Electrical Power to the GAD 29B/GAD 290 (If Installed)

in the event of a loss of aircraft electrical power to the optional GAD 29B/GAD 290, the heading and course datum will be unavailable to the autopilot and the autopilot may deviate from the intended path or may disconnect. GPS flight plan course information may be displayed on the HSI and VFR will be displayed in amber text on the HSI. GPSS will be displayed in amber text, if GPSS mode is selected.



1. Deselect GPSS from the G5 menu and select a different autopilot mode.
2. Lateral GPS course guidance may only be used in VFR conditions.

Loss of Electrical Power to the GAD 13 (If Installed)

in the event of a loss of aircraft electrical power to the optional GAD 13, the OAT and TAS indications will be replaced with a red X. The Density Altitude indication will be removed, and "No Wind Data" will be displayed in the wind field.



1. Use an alternate source of outside air temperature to calculate true airspeed, density altitude, and winds.

| Dok. Nr. | Ausgabe | Rev. Nr. | Datum | Bezug | Seite |
|-------------------|-------------|----------|-------------|-------|-----------|
| 190-01112-13 Rev8 | 29 Dez 2021 | 1.0 | 07 Jan 2023 | | 13 von 24 |

Internal Battery Failure

In the event of a failure of the G5 internal battery, "NO BATT" will be displayed with a red X. This indicates that the G5 internal battery is not functional.

1. If "NO BATT" is displayed on the G5 attitude indicator, do not fly in instrument meteorological conditions.



WARNING

If NO BATT is displayed on the G5 attitude indicator, the unit will not function in the event of a loss of aircraft electrical power to the G5 attitude indicator. Do not fly in instrument meteorological conditions if NO BATT is displayed on the G5 attitude indicator.

| Dok. Nr. | Ausgabe | Rev. Nr. | Datum | Bezug | Seite |
|--------------------|-------------|----------|-------------|-------|-----------|
| 190-01112-13 Rev 8 | 29 Dez 2021 | 1.0 | 07 Jan 2023 | | 14 von 24 |

SECTION 4- NORMAL PROCEDURES

G5 Power Button and Knob

The G5 display will power on with the application of aircraft power. The G5 power button is used to turn the display on and off. Press and hold the power button to turn the display off.

The knob performs the following functions:

| | |
|--------------|--|
| Press | <p>Press to access the Menu.</p> <p>From the Menu, press to select the desired menu item.</p> <p>Press to accept the displayed value when editing numeric data or selecting from a list.</p> <p>Press to sync the heading or track bug for the HSI.</p> |
| Turn | <p>From the Menu, turn the Knob to move the cursor to the desired menu item.</p> <p>For the ADI, rotate to adjust the baro setting on the secondary altitude display.</p> <p>For the HSI, rotate to adjust the heading or track bug.</p> <p>Turn to select the desired value when editing numeric data or selecting from a list.</p> |

Backlight Intensity Adjustment

The power up state of the G5 backlight is in Auto adjustment mode.
To Adjust the backlighting:

To select Manual mode from Auto mode:

1. While the unit is turned on, press the Power button.
2. Turn the knob to manually adjust the backlight intensity.
3. Press the knob to close the backlight page.

To select Automode from Manual mode:

1. While the unit is turned on, press the Power button.
2. Press the Power button again to select Auto.
3. Press the knob to close the backlight page.

| | | | | | |
|--------------------|-------------|----------|-------------|-------|-----------|
| Dok. Nr. | Ausgabe | Rev. Nr. | Datum | Bezug | Seite |
| 190-01112-13 Rev 8 | 29 Dez 2021 | 1.0 | 07 Jan 2023 | | 15 von 24 |

Prior to Flight in Instrument Meteorological Conditions

1. Press the Powerbutton on the G5 attitude indicator.
2. Verify the battery status indicator is green on the G5 attitude indicator.

(The battery status indicator will change from green to amber or red when battery status has decreased below 41%).



Valid Battery Indication

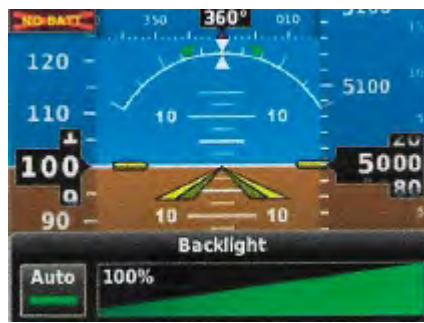

No Battery Detected

WARNING

If NO BATT is displayed on the G5 attitude indicator, or green battery status is not shown after pressing the power button on the G5 attitude indicator, do not fly in instrument meteorological conditions.

| Dok. Nr. | Ausgabe | Rev. Nr. | Datum | Bezug | Seite |
|--------------------|-------------|----------|-------------|-------|-----------|
| 190-01112-13 Rev 8 | 29 Dez 2021 | 1.0 | 07 Jan 2023 | | 16 von 24 |

Autopilot Operations with the G5

The G5 and optional GAD 29B/GAD 29D offer various integration capabilities dependent upon the type of autopilot installed in a particular aircraft.

The G5 Electronic Flight Instrument installation in this aircraft provides the following autopilot functions (appropriate boxes will be checked):

- This installation does not interface with the autopilot (basic wing leveling autopilot or no autopilot is installed in the aircraft).
- A GAD 29B/GAD 29D Adapter is installed in this aircraft.
 - Course Selection coupling to the autopilot.
 - NAV Selection coupling to the autopilot.
 - Heading Bug coupling capability to the autopilot.
 - Roll Steering (GPSS) emulated via heading mode.

OR

- Roll Steering capable autopilot (GPSS menu function for emulation not applicable).

Course / NAV Selection Coupling to the Autopilot (If Configured)

When operating the autopilot in NAV mode, the deviation information from the installed navigation sources (i.e. GPS or NAV) is switched via the navigation source. The NAV source displayed on the HSI is the NAV source the autopilot is following. Many autopilots also use the course datum to determine the best intercept angles when operating in NAV mode.

Heading Bug Coupling Capability to the Autopilot (If Configured)

When operating the autopilot in HDG mode, the difference between the HDG bug location on the HSI and the actual aircraft heading creates an error signal which the autopilot will minimize by turning in the direction of the bug. If the bug is turned more than 180 degrees, the autopilot may turn the airplane in the opposite direction of the desired turn.

Roll Steering (GPSS) Emulated via HDG Mode (If Configured)

For autopilots that do not support digital GPSS signals, GPSS functionality may be emulated by operating the autopilot in HDG mode and selecting GPSS from the G5 menu. If the autopilot is already designed to receive roll steering information, the data is transmitted digitally from the navigator to the autopilot.

When GPSS is selected on the G5 menu, the heading bug on the ADI and HSI changes to a hollow outline and a crossed-out heading bug appears on the G5 ADI and HSI display indicating that the autopilot is not coupled to the heading bug. The bug is still controllable and may still be used for reference.



190-01112-13 Rev. 8



AFMS, Garmin G5 AML STC

| Dok. Nr. | Ausgabe | Rev. Nr. | Datum | Bezug | Seite |
|--------------------|-------------|----------|-------------|-------|-----------|
| 190-01112-13 Rev 8 | 29 Dez 2021 | 1.0 | 07 Jan 2023 | | 17 von 24 |

When GPSS is selected on the G5, GPSS turn commands are converted into a heading error signal to the autopilot. When the autopilot is operated in HDG mode, the autopilot will fly the turn commands from the GPS navigator. If the GPSS data is invalid (for example, if there is no active GPS leg) or the selected navigation source on the G5 ADI and HSI is not GPS, the annunciator GPSS text will be yellow and a zero turn command will be sent to the autopilot.

HSI Source Selection (If Configured)

For aircraft configured with two navigation inputs to the G5, the desired source may be selected using the G5 knob and menu selection. Press the G5 knob to cycle between the NAV1 and NAV2 input.



HSI Portable Navigation Device GPS VFR Annunciation (If Configured)

For aircraft configured for a portable navigation device input to the G5, a GPS VFR indicated in magenta will be displayed on the HSI. When the G5 with a portable navigation device is interfaced there is not enough guidance data for IFR use.



| Dok. Nr. | Ausgabe | Rev. Nr. | Datum | Bezug | Seite |
|--------------------|-------------|----------|-------------|-------|-----------|
| 190-01112-13 Rev 8 | 29 Dez 2021 | 1.0 | 07 Jan 2023 | | 18 von 24 |

SECTION 5- PERFORMANCE

No change.

| Dok. Nr. | Ausgabe | Rev. Nr. | Datum | Bezug | Seite |
|--------------------|-------------|----------|-------------|-------|-----------|
| 190-01112-13 Rev 8 | 29 Dez 2021 | 1.0 | 07 Jan 2023 | | 19 von 24 |

This page intentionally left blank.

| Dok. Nr. | Ausgabe | Rev. Nr. | Datum | Bezug | Seite |
|-------------------|-------------|----------|-------------|-------|-----------|
| 190-01112-13 Rev8 | 29 Dez 2021 | 1.0 | 07 Jan 2023 | | 20 von 24 |

SECTION 6- WEIGHT AND BALANCE

See current weight and balance data.

| Dok. Nr. | Ausgabe | Rev. Nr. | Datum | Bezug | Seite |
|--------------------|-------------|----------|-------------|-------|-----------|
| 190-01112-13 Rev 8 | 29 Dez 2021 | 1.0 | 07 Jan 2023 | | 21 von 24 |

This page intentionally left blank.

| Dok. Nr. | Ausgabe | Rev. Nr. | Datum | Bezug | Seite |
|--------------------|-------------|----------|-------------|-------|-----------|
| 190-01112-13 Rev 8 | 29 Dez 2021 | 1.0 | 07 Jan 2023 | | 22 von 24 |

SECTION 7 -SYSTEM DESCRIPTION

Refer to Garmin G5 Electronic Flight Instrument Pilot's Guide for Certified Aircraft, part number 190-01112-12 Rev A (or later approved revisions), for a description of the G5 electronic flight Instrument. This reference material is not required to be on board the aircraft but does contain a more in-depth description of all the functions and capabilities of the G5.

The ATT circuit breaker supplies power to the G5 Instrument for normal power operation and to charge the internal battery.

The DG circuit breaker supplies power to the G5 Instrument for normal power operation when configured as a DG, and to charge the internal battery (if installed).

The HSI circuit breaker supplies power to the G5 Instrument for normal power operation when configured as an HSI, and to charge the internal battery (if installed).

The GAD circuit breaker supplies power to the optional GAD 29B/GAD 290 adapter and optional GAD 13 adapter for normal power operation.

System Messages

The G5 has the capability to display system messages to the crew along the bottom of the display. A system message is indicated through a white  indication on the G5.

Messages can be displayed by pressing the G5 knob and selecting the Message menu item.

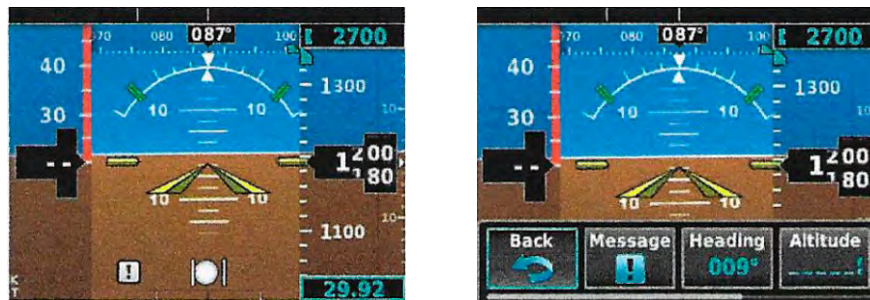

(For Reference Only)

| Dok. Nr. | Ausgabe | Rev. Nr. | Datum | Bezug | Seite |
|--------------------|-------------|----------|-------------|-------|-----------|
| 190-01112-13 Rev 8 | 29 Dez 2021 | 1.0 | 07 Jan 2023 | | 23 von 24 |

The following table shows the meaning of each message. System messages are displayed in white text.

| Message | Meaning |
|---|--|
| External Power Lost | Aircraft power has been removed from the G5. |
| Critical battery fault! Powering off | Battery has critical fault condition and the unit is about to power off to avoid damage to the battery. |
| Battery fault | Battery has a fault condition - unit needs service. |
| Battery charger fault | Battery charger has a fault condition - unit needs service. |
| Low battery | Battery charge level is low. |
| Hardware fault | Unit has a hardware fault - unit needs service. |
| Power supply fault | Unit power supply fault detected - unit needs service. |
| Unit temperature limit exceeded | Unit is too hot or too cold. |
| Network address conflict | Another G5 with the same address is detected on the network (most commonly a wiring error on one of the units). |
| Communication error | General communication error (most commonly appears in conjunction with Network Address Conflict message). |
| Factory calibration data invalid | Unit calibration data not valid - unit needs service. |
| Magnetic field model database out of date | Internal magnetic field database is out of date - software update required. |
| Magnetometer Hardware fault | The magnetometer has detected a fault - unit needs service. Heading data may not be available. |
| Using external GPS data | GPS data from another network LRU is being used. The unit's internal GPS receiver is enabled, but unable to establish a GPS fix. |
| Not receiving RS-232 data | The G5 is not receiving RS-232 data from the GPS navigator- system needs service. |
| Not receiving ARINC 429 data | The G5 is not receiving ARINC 429 data from the navigation source - system needs service. |
| GPS receiver fault | The G5 on-board GPS receiver has a fault . |
| ARINC 429 interface configuration error | The G5 ARINC 429 port is receiving Information from an incorrect source - system needs service. |
| Software version mismatch | The G5 attitude indicator and the G5 HSI units have different software. Cross fill of baro, heading and altitude bugs is disabled. |

These messages remain while the condition persists.

| Dok. Nr. | Ausgabe | Rev. Nr. | Datum | Bezug | Seite |
|--------------------|-------------|----------|-------------|-------|-----------|
| 190-01112-13 Rev 8 | 29 Dez 2021 | 1.0 | 07 Jan 2023 | | 24 von 24 |

TRX-1500 / TRX-1500A

ADS-B / FLARM® - Trafficsensor

Bedienungsanleitung Installationsanleitung

For English translation of this manual, please check our website: www.garrecht.com

GARRECHT
Avionik GmbH



© 2014 - Garrecht Avionik GmbH, 55411 Bingen/Germany

Revision: 1.0h

1

| Dok. Nr. | Ausgabe | Rev. Nr. | Datum | Bezug | Seite |
|----------|-------------|----------|-------|-------|----------|
| | 04 Mai 2016 | 1.0h | | | 1 von 26 |

Verzeichnis der Änderungen

Bitte diese Seite stets als erste Seite im Handbuch belassen

| Datum | Revision | Seiten | Änderungen | Bearbeitet von |
|------------|----------|--------|--|----------------|
| 31.08.2011 | 1.0 | Alle | erstellt | JG |
| 27.09.2011 | 1.0a | Alle | Ergänzt: Hinweise zum Audioausgang | JG |
| 18.06.2012 | 1.0b | Alle | Geändert: Hinweise zu Updates per microSD Karte | JG |
| 27.11.2012 | 1.0c | Alle | Ergänzt: Hinweise zu TRX-1500A Hinweise zu max. Kabeldämpfung | JG |
| 23.05.2013 | 1.0d | Alle | Kleinere redaktionelle Überarbeitungen | JG |
| 12.08.2013 | 1.0e | Alle | Hinweise zu Dipolantennen | JG |
| 07.03.2014 | 1.0f | Alle | Ergänzt: EG-Konformitätserklärung | JG |
| 24.06.2014 | 1.0g | Alle | Ergänzt: Hinweise zu Minor Change Approval | JG |
| 04.05.2016 | 1.0h | Alle | Korrektur in Blockschaltbild | JG |
| | | | | |
| | | | | |
| | | | | |
| | | | | |
| | | | | |
| | | | | |
| | | | | |
| | | | | |
| | | | | |
| | | | | |
| | | | | |
| | | | | |
| | | | | |
| | | | | |

| Dok. Nr. | Ausgabe | Rev. Nr. | Datum | Bezug | Seite |
|----------|-------------|----------|-------|-------|----------|
| | 04 Mai 2016 | 1.0hz | | | 2 von 26 |

Inhaltsverzeichnis

| | |
|--|----|
| Verzeichnis der Änderungen | 2 |
| Inhaltsverzeichnis | 3 |
| Vorwort | 4 |
| Lieferumfang / Zubehör | 5 |
| Wichtiger Hinweis zu integriertem FLARM®-Modul | 6 |
| 1. Funktionsprinzip | 7 |
| 1.1. Allgemein | 7 |
| 1.2. Ausgabe von Positions- und Warninformationen | 8 |
| 1.2.1. Positionsinformationen: | 8 |
| 1.2.2. Warninformationen: | 9 |
| 1.3. Datenausgabe für Warnungen und Positionsanzeige | 10 |
| 1.4. Akustische Ausgabe für Verkehrswarnungen | 10 |
| 1.5. Signale anderer Luftfahrzeuge und Systemverhalten | 11 |
| 1.5.1. Mode-S Extended Squitter mit ADS-B out | 11 |
| 1.5.2. Mode-S Squitter | 11 |
| 1.5.3. Mode-S Replies | 11 |
| 1.5.4. FLARM® | 11 |
| 1.6. Grenzen des Systems | 12 |
| 1.6.1. Generell | 12 |
| 1.6.2. Was der TRX-1500 kann | 12 |
| 1.6.3. Was der TRX-1500 nicht kann | 12 |
| 2. Installation | 13 |
| 2.1. Generell | 13 |
| 2.2. Mechanische Befestigung | 13 |
| 2.3. Antenneneinbau | 14 |
| 2.3.1. Allgemeines | 14 |
| 2.3.2. Antennenkabel und Stecker | 14 |
| 2.3.3. ADS-B Antenne, FLARM-Antenne | 15 |
| 2.3.4. GPS Antenne | 15 |
| 2.4. Elektrischer Anschluß (Spannungsversorgung und Daten) | 16 |
| 2.4.1. USB-Anschluß | 16 |
| 2.4.2. Spannungsversorgung | 16 |
| 2.4.3. 3.3V DC Spannungsausgang | 16 |
| 2.4.4. RS-232 Datenschnittstellen (Port-1 bis Port-3) | 16 |
| 2.4.5. ARINC-429 Datenschnittstelle (nur TRX-1500A) | 17 |
| 2.4.6. Audio-Ausgang | 19 |
| 2.5. microSD Card Slot | 20 |
| 2.5.1. Systemverhalten bei gesteckter Speicherkarte (microSD-Card) | 21 |
| 3. Checkliste Einbau und Konfiguration | 22 |
| 4. Technische Daten TRX-1500 | 23 |
| 5. Einbauschaubild | 24 |
| 6. EG-Konformitätserklärung | 26 |

| Dok. Nr. | Ausgabe | Rev. Nr. | Datum | Bezug | Seite |
|----------|-------------|----------|-------|-------|----------|
| | 04 Mai 2016 | 1.0h | | | 3 von 26 |

Vorwort

Vielen Dank für den Erwerb des **TRX-1500 bzw. TRX-1500A** ADS-B/FLARM Traffic Sensors.

Das System integriert einen ADS-B Empfänger und einen FLARM® Transceiver und dient als Sensor zum Anschluß an externe Displaysysteme.

Um eine einwandfreie Funktion des Gerätes zu gewährleisten, ist die Lektüre des Kapitels "Installation" dringend erforderlich.

Eventuelle Einschränkungen des Systems werden im Kapitel "Grenzen des Systems" beschrieben.

Details zu den Geräteschnittstellen liefert das gesonderte Dokument "TRX Data Port Specifications". Dieses Dokument ist **AUSSCHLIEßLICH** in englischer Sprache verfügbar (Bitte sehen Sie von Anfragen nach Übersetzungen in andere Sprachen ab).

Aktualisierte Fassungen der Handbücher sowie Softwareupdates finden Sie im Internet unter

www.garrecht.com



Ihre Verbesserungsvorschläge sind und willkommen. Bitte kontaktieren Sie uns hierzu per Email unter

info@garrecht.com

Dieses Handbuch erläutert alle zum sicheren Betrieb und zur korrekten Installation nötigen Schritte. Es wurde mit der gebotenen Sorgfalt erstellt. Sollten Sie weitergehende Fragen zu Betrieb oder Installation des **TRX-1500 bzw. TRX-1500A** ADS-B/FLARM Traffic Sensors haben, so wenden Sie sich bitte an den Lieferanten.

Das Gerät enthält keine vom Eigentümer zu wartenden Komponenten. Bitte das Gerät NICHT öffnen, da ansonsten empfindliche Bauteile beschädigt werden können.

In diesem Handbuch verwendete Symbole

| | |
|---|---|
|  | <p>Gefahr Bezeichnet eine unmittelbar drohende Gefahr. Bei Nichtbeachten des Warnhinweises drohen Tod oder schwere Verletzungen.</p> |
|  | <p>Vorsicht Bezeichnet einen besonderen Hinweis zum Betrieb. Bei Nichtbeachten könnten das Gerät oder andere Einrichtungen Schaden nehmen.</p> |
|  | <p>Wichtiger Hinweis Bezeichnet Anwendungshinweise und andere nützliche Informationen. Bei Nichtbeachten drohen Gerätefehlfunktionen.</p> |

Hinweise in diesem Handbuch gelten stets für beide Geräte (TRX-1500 und TRX-1500A), sofern nicht anders gekennzeichnet.

Alle verwendeten Markennamen und Bezeichnungen sind eingetragene Warenzeichen und Marken der jeweiligen Eigentümer. Sie dienen nur zur Verdeutlichung der Kompatibilität unserer Produkte mit den Produkten verschiedener Hersteller.

| | | | | | |
|----------|-------------|----------|-------|-------|----------|
| Dok. Nr. | Ausgabe | Rev. Nr. | Datum | Bezug | Seite |
| | 04 Mai 2016 | 1.0h | | | 4 von 26 |

Lieferumfang / Zubehör

Der Lieferumfang des Gerätes umfasst:

- Systemeinheit TRX-1500 bzw. TRX-1500A
- USB Anschlusskabel
- 1090 MHz Antenne
- 868 MHz Flarm-Antenne
- GPS-Antenne
- dieses Handbuch

Sollte eines oder mehrere der o.g. Teile fehlen, kontaktieren Sie bitte diesbezüglich Ihren Lieferanten.

Zum Betrieb erforderliches Zubehör (nicht im Lieferumfang enthalten)

- externe Displayeinheit (CDTI), z.B. Butterfly, FlymapL, Garmin GPS 39x/49x/69x, PDA mit geeigneter Software (WinPilot, pocket StrePla, SeeYou mobile)

Optionales Zubehör (nicht im Lieferumfang enthalten)

- Antennen - Verlängerungskabel
- Verbindungskabel TRX-1500 mit offenen Kabelenden

Das o.g. Zubehör erhalten Sie beim Lieferanten des Gerätes.

| Dok. Nr. | Ausgabe | Rev. Nr. | Datum | Bezug | Seite |
|----------|-------------|----------|-------|-------|----------|
| | 04 Mai 2016 | 1.0hz | | | 5 von 26 |

Wichtiger Hinweis zu integriertem FLARM®-Modul

Der TRX-1500 mit einem integrierten FLARM® Modul ausgerüstet. FLARM® ist ein Kollisionswarnsystem, das sich in kürzester Zeit mit über 17.000 Geräten in der Allgemeinen Luftfahrt und Sportfliegerei sehr schnell durchgesetzt hat.

Die wichtigsten FLARM® Funktionen im Überblick:

- Anzeige der Verkehrslage, Warnungen (optisch und akustisch) über annähernde Flugzeuge die ebenfalls mit FLARM® ausgestattet sind sowie feste Hindernisse
- intelligente Bewegungsvorhersage zur Reduzierung von Pseudoalarmen
- typisch 4-8km Funkreichweite
- FLARM® arbeitet in einem lizenzfreien Radioband und basiert nicht auf Transponder-Technologie

Detaillierte Informationen zum FLARM® System sind unter

www.flarm.com

verfügbar.



FLARM® erfordert in regelmäßigen Abständen (derzeit im 3-Jahresrhythmus, zukünftig alle 4 Jahre) Firmwareupdates, um die Funktionalität des Systems aufrechtzuerhalten. Falls Ihr TRX-1500 mit einem internen FLARM® Modul ausgerüstet ist, sind diese Updates zur Sicherstellung der Funktionalität obligatorisch. Das System stellt ansonsten nach Ablauf des Stichtages seine Funktion ein.

Obligatorische Updates werden durchgeführt, um das gesamte FLARM®-Netzwerk zu verbessern, ohne Rücksicht auf Einschränkungen der Vergangenheit nehmen zu müssen. Das System kann so an erweiterte Anforderungen angepaßt werden. Das in der Luftfahrt übliche Konzept der periodischen Wartung wurde so auf elektronische Systeme ausgedehnt.

Der nächste bekannte Updatetermin (Deadline) ist der 28.02.2015.

Hinweise zum Update des internen FLARM® erhalten Sie auf unserer Webseite unter

www.garrecht.com

Dort werden auch die benötigten Firmwaredateien veröffentlicht.

Bitte schicken Sie keine Geräte zum Update an den Hersteller!!!

| Dok. Nr. | Ausgabe | Rev. Nr. | Datum | Bezug | Seite |
|----------|-------------|----------|-------|-------|----------|
| | 04 Mai 2016 | 1.0h | | | 6 von 26 |

1. Funktionsprinzip

1.1. Allgemein

Automatic Dependent Surveillance – Broadcast, zu Deutsch etwa Automatischer, Bordabhängiger Überwachungs-Rundfunk, ist ein System der Flugsicherung zur Darstellung der Flugbewegungen im Luftraum. Geeignete Mode-S Transponder, die mit einem bordeigenen Navigationssystem verbunden sind, senden ihre eigene Position und andere Flugdaten, wie das Rufzeichen oder die Flugnummer, den Flugzeugtyp, die Geschwindigkeit und die Flughöhe sowie gegebenenfalls auch weitere Informationen wie Flugrichtung und vertikale Geschwindigkeit. Der Mode-S Transponder sendet diese Daten periodisch – typischerweise einmal pro Sekunde – unaufgefordert wie ein Rundfunksender (Broadcast).

Der TRX-1500 verfügt über einen hochempfindlichen 1090 MHz Empfänger mit nachgeschalteter komplexer Signalverarbeitung. Transpondersignale, die andere Luftfahrzeuge abstrahlen, werden empfangen, aufbereitet, fehlerbereinigt und dekodiert.

Daten des integrierten FLARM® werden um die empfangenen Daten des ADS-B Empfängers ergänzt und in einem gemeinsamen Datenstrom an bis zu zwei angeschlossene Displayeinheiten (CDTI) ausgegeben. Aus den FLARM®-Daten werden auch die eigenen GPS-Koordinaten gewonnen.

Somit ist eine Kollisionswarnung auch vor solchen Flugzeugen möglich, die bauartbedingt kein FLARM® installiert haben, z.B. größere Motorflugzeuge und Verkehrsflugzeuge.

Zum Betrieb des Gerätes ist kein Transponder an Bord des Flugzeuges erforderlich.

Um einen installierten Transponder, der in der Lage ist, ADS-B Signale auszusenden, mit GPS-Daten zu versorgen, steht ein gesonderter NMEA out Port zur Verfügung.

Die Geräteschnittstellen und die Konfigurationsparameter sind mit dem Programm TRX-Tool konfigurierbar. Dazu wird der TRX-1500 über das beiliegende USB-Anschlusskabel mit einem PC oder Laptop verbunden. Die Spannungsversorgung des TRX-1500 erfolgt dabei über das USB-Anschlusskabel vom PC.

Sollte die USB-Schnittstelle Ihres PC / Notebooks zu schwach dimensioniert sein, so ist das Gerät zusätzlich über eine externe Stromversorgung über den Gerätestecker für die Dauer der PC-Kommunikation zu versorgen.



Bevor das TRX-1500 erstmals an den PC angeschlossen wird, muss die Installation des TRX-TOOL erfolgreich abgeschlossen sein!

Beim Anschluß des TRX-1500 an einen PC wird es automatisch in den On-Ground Modus versetzt und die Empfangsreichweite maximiert (ca. 300 km, abhängig von der verwendeten Antenne). Der empfangene Flugverkehr kann dann auf dem PC dargestellt werden (sog. Virtual Radar). Im Airborne Modus ist die Empfangsreichweite auf ca. 20 km reduziert, um eine Überfrachtung der Displaydarstellung zu vermeiden.

| Dok. Nr. | Ausgabe | Rev. Nr. | Datum | Bezug | Seite |
|----------|-------------|----------|-------|-------|----------|
| | 04 Mai 2016 | 1.0hz | | | 7 von 26 |

1.2. Ausgabe von Positions- und Warninformationen

Der TRX-1500 warnt sowohl vor drohenden Kollisionen als auch vor gefährlichen Annäherungen.

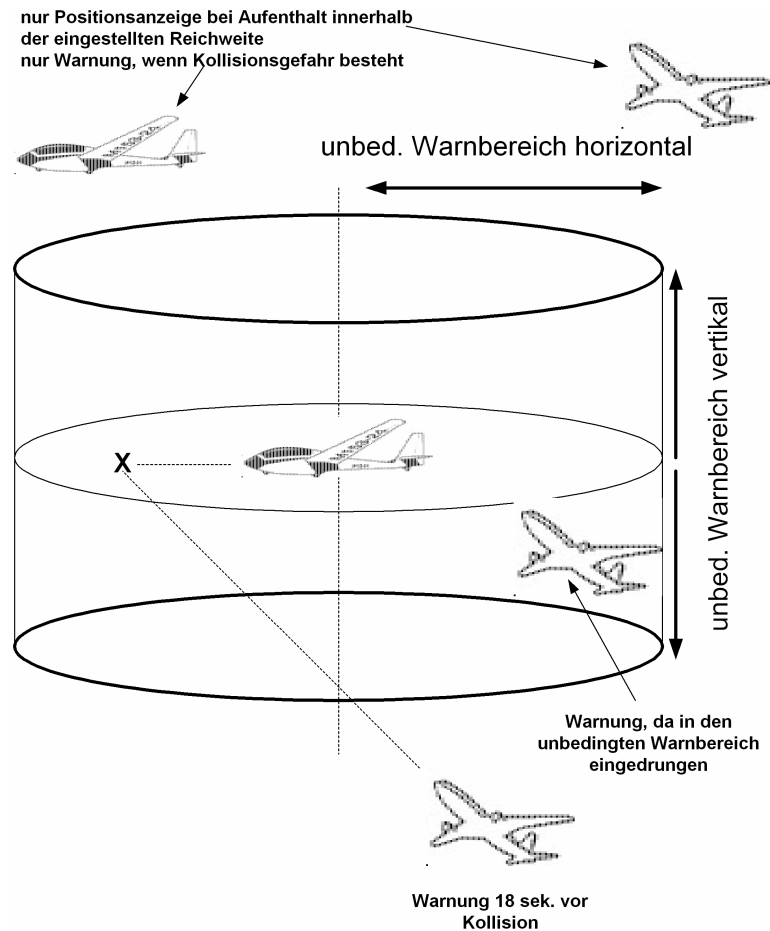

1.2.1. Positionsinformationen:

Der TRX-1500 ermittelt die Position anderer Luftfahrzeuge und gibt deren Positionsdaten über die Schnittstelle an angeschlossene Displaysysteme weiter, sofern sie sich im horizontalen und vertikalen Anzeigebereich befinden.

| Dok. Nr. | Ausgabe | Rev. Nr. | Datum | Bezug | Seite |
|----------|-------------|----------|-------|-------|----------|
| | 04 Mai 2016 | 1.0hz | | | 8 von 26 |

1.2.2. Warninformationen:

Der TRX-1500 warnt vor zwei unterschiedlichen Gefahrensituationen

1. Eindringen in den Schutzbereich (sog. unbedingter Warnbereich) - ADS-B- und Mode-S Ziele

Der unbedingte Warnbereich ist definiert als ein Zylindervolumen rund um die eigene Position. Radius und Höhe des Zylinders sind mit dem Konfigurationsprogramm TRX-Tool einstellbar. Der TRX-1500 generiert dann eine Warnung, wenn ein Flugzeug in diesen Schutzbereich eindringt, d.h. die horizontalen und vertikalen Grenzen müssen gleichzeitig unterschritten sein.

2. Kreuzen der Flugwege - FLARM® und ADS-B-Ziele

Abgeleitet aus den eigenen Flugwegdaten (Position, Flugrichtung, Geschwindigkeit, Steigwert) sowie aus den empfangenen Daten anderer Flugzeuge berechnet der TRX-1500 die Gefahr möglicher Kollisionen. Wird eine potentielle Gefahr erkannt, erfolgt eine Warnung ca. 18 Sekunden vor dem berechneten Zusammenstoß.



ACHTUNG: Aufgrund eines sich plötzlich ändernden Flugweges des eigenen und/oder fremden Flugzeuges, kann diese Warnung auch wesentlich später, d.h. nur wenige Sekunden vor einer berechneten Kollision erfolgen.

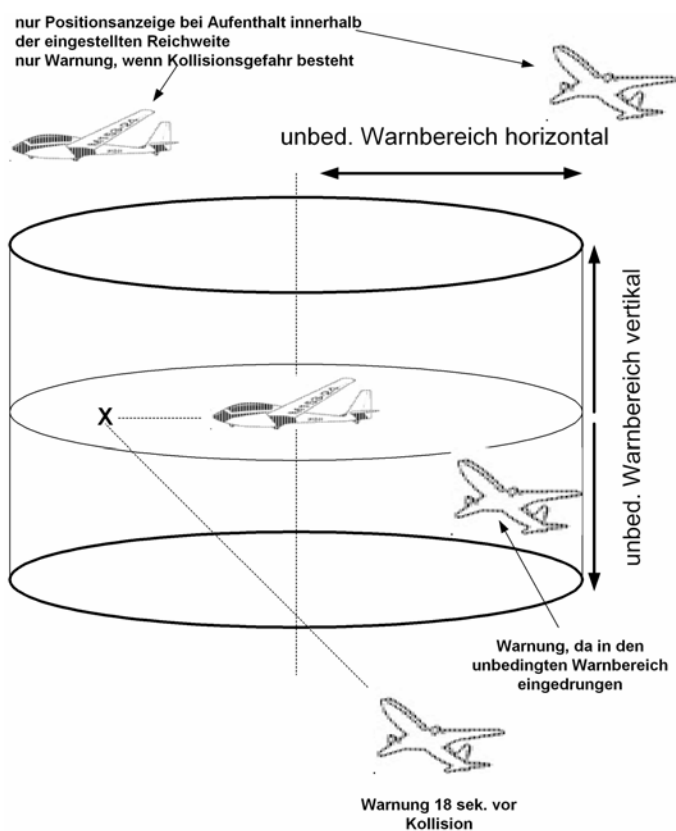

| Dok. Nr. | Ausgabe | Rev. Nr. | Datum | Bezug | Seite |
|----------|-------------|----------|-------|-------|----------|
| | 04 Mai 2016 | 1.0hz | | | 9 von 26 |

1.3. Datenausgabe für Warnungen und Positionsanzeige

Da der TRX-1500 über kein Display verfügt, werden sämtliche Verkehrsinformationen in digitaler Form in einem Datenstrom zur Visualisierung an externe Displaysysteme (CDTI) geführt. Die Verkehrsdarstellung auf externen Displaysystemen erfolgt stets unter der Regie des Displays. Hierauf hat der Hersteller des TRX keinen Einfluß. Spezielle Fragen hierzu können daher nur durch den Displayhersteller beantwortet werden.

Verkehrsdaten werden entweder im FLARM- oder GARMIN TIS kompatiblen Format ausgegeben.

1.4. Akustische Ausgabe für Verkehrswarnungen

Um den Piloten im Fall einer gefährlichen Situation nicht unnötig von seiner Hauptaufgabe (=Luftraumbeobachtung) abzulenken, unterstützt der TRX-1500 durch Ausgabe akustischer Warnungen über einen Audioausgang (das Gerät verfügt **NICHT** über einen internen Lautsprecher).

Je nach Grad der Bedrohung werden die Signale in unterschiedlichen Intervallen wiederholt. Bei zunehmender Bedrohung verkürzt sich das Warnintervall.

| Intervall [sek.] | Bedeutung |
|------------------|---|
| 3 sek. | Zeitdauer bis zur berechneten Kollision: 30 sek. |
| 2 sek. | Zeitdauer bis zur berechneten Kollision: 20 sek. |
| 1 sek. | Zeitdauer bis zur berechneten Kollision: 10 sek., erhebliche Gefahr |
| < 1 sek. | Zeitdauer bis zur berechneten Kollision: < 10 sek., größte Gefahr |

Gleichzeitig wird die Flughöhe des anderen Flugzeuges bezogen auf die eigene Flughöhe im Audiosignal kodiert.

| Audiosignal (zwei Pieps) | Bedeutung |
|--------------------------|--|
| Gleiche Frequenz | Gegnerisches Flugzeug in annähernd gleicher Flughöhe (+-200ft) |
| Tief - hoch | Gegnerisches Flugzeug tief er als eigene Flughöhe (tiefer -200ft) |
| Hoch-tief | Gegnerisches Flugzeug hö her als eigene Flughöhe (höher +200ft) |

| Dok. Nr. | Ausgabe | Rev. Nr. | Datum | Bezug | Seite |
|----------|-------------|----------|-------|-------|-----------|
| | 04 Mai 2016 | 1.0h | | | 10 von 26 |

1.5. Signale anderer Luftfahrzeuge und Systemverhalten

Aufgrund der unterschiedlichen Transpondersignale (ADS-B, Mode-S Replies, Mode-S Squitters) müssen unterschiedliche Signalarten unterschieden werden. Diese sind in der nachstehenden Übersicht aufgeführt. Das Systemverhalten des TRX-1500 ist ebenfalls passend hierzu beschrieben.

1.5.1. Mode-S Extended Squitter mit ADS-B out

| | |
|--------------------------|---|
| abgestrahlt durch | Luftfahrzeuge, die mit einem Mode-S Transponder MIT GPS-Kopplung ausgestattet sind |
| Abstrahlrhythmus | ca. 1 /sek. |
| Systemverhalten TRX-1500 | <p>Ausgabe von Position und Höhe des LFZ über die Schnittstellen gem. Systemkonfiguration.</p> <p>Ausgabe von Warnungen vor gefährlicher Annäherung bzw. Kollision nach Richtung, Entfernung, Höhendifferenz sowie verbleibender Zeit bis Kollision.</p> <p>Die Warnung erfolgt stets vor dem gefährlichsten Objekt.</p> <p>FLARM® Warnungen haben Vorrang vor Transponderwarnungen. Sollte ein Flugzeug mit FLARM® und ADS-B out ausgestattet sein, werden nur FLARM® Warnungen ausgewertet.</p> |

1.5.2. Mode-S Squitter

| | |
|--------------------------|---|
| abgestrahlt durch | Luftfahrzeuge, die mit einem Mode-S Transponder OHNE GPS-Kopplung ausgestattet sind |
| Abstrahlrhythmus | ca. 1 /sek. |
| Systemverhalten TRX-1500 | <p>Erkennung von horizontaler Annäherung durch Auswertung der Signalstärke</p> <p>Keine Auswertung der Flughöhe</p> |

1.5.3. Mode-S Replies

| | |
|--------------------------|--|
| abgestrahlt durch | Luftfahrzeuge, die mit einem Mode-S Transponder ausgestattet sind und von einer Radaranlage bzw. einem TCAS abgefragt werden |
| Abstrahlrhythmus | Je nach externer Abfrage, ca. alle 4-6 sek. |
| Systemverhalten TRX-1500 | <p>Erkennung von horizontaler Annäherung durch Auswertung der Signalstärke</p> <p>Erkennung von vertikaler Annäherung durch Auswertung des kodierten Höhsignales</p> |

1.5.4. FLARM®

| | |
|--------------------------|---|
| abgestrahlt durch | Luftfahrzeuge, die mit einem originalen FLARM® ausgerüstet sind |
| Abstrahlrhythmus | ca. 1 /sek. |
| Systemverhalten TRX-1500 | <p>Ausgabe von Position und Höhe des LFZ über die Schnittstellen gem. Systemkonfiguration.</p> <p>Ausgabe von Warnungen vor gefährlicher Annäherung bzw. Kollision nach Richtung, Entfernung, Höhendifferenz sowie verbleibender Zeit bis Kollision.</p> <p>Die Warnung erfolgt stets vor dem gefährlichsten Objekt.</p> <p>FLARM® Warnungen haben Vorrang vor Transponderwarnungen. Sollte ein Flugzeug mit FLARM® und ADS-B out ausgestattet sein, werden nur FLARM® Warnungen ausgewertet.</p> |

| | | | | | |
|----------|-------------|----------|-------|-------|-----------|
| Dok. Nr. | Ausgabe | Rev. Nr. | Datum | Bezug | Seite |
| | 04 Mai 2016 | 1.0hz | | | 11 von 26 |

1.6. Grenzen des Systems

1.6.1. Generell



Das Gerät wurde zur Unterstützung des VFR-Piloten konzipiert und verfügt daher über keine Luftfahrtzulassung als TCAS-System oder zugelassene Datenquelle für Hazard Displays.

Es ist und bleibt Aufgabe des verantwortlichen Luftfahrzeugführers, den Luftraum zu beobachten und gefährliche Annäherungen zu erkennen. Der TRX-1500 ist daher lediglich als Hilfsmittel zu sehen. Das Gerät kann jederzeit falsch oder auch gar nicht warnen.

Die Verwendung des Gerätes und die Interpretation der ausgegebenen Warnungen unterliegen der alleinigen Verantwortung des verantwortlichen Luftfahrzeugführers.

Die Verkehrsdarstellung auf einem angeschlossenen Display unterliegt der Verantwortung des jeweiligen Displayherstellers. Hierauf hat Garrecht Avionik GmbH keinen Einfluß.

Garrecht Avionik GmbH übernimmt keinerlei Haftung für direkte oder indirekte Schäden an Mensch und Material, die aus der Verwendung des TRX-1500 entstehen, es sei denn, es ist grob fahrlässiges oder vorsätzliches Handeln von Garrecht Avionik GmbH nachweisbar.

Ein GPS-Empfänger ist integriert. Zur Warnung vor anderen Luftfahrzeugen sowie für die Positionsanzeige relativ zur eigenen Position müssen dem System die eigenen Koordinaten bekannt sein. Warnungen und Positionen können daher nur dann ausgegeben werden, wenn der interne GPS des TRX-1500 betriebsbereit ist.

1.6.2. Was der TRX-1500 kann

- Positionsermittlung von Luftfahrzeugen (LFZ), die mit Mode-S Transpondern mit aktivierter ADS-B out Funktion ausgerüstet sind
- Erzeugung von gerichteten Warnungen vor LFZ, die mit Mode-S Transpondern mit aktivierter ADS-B out Funktion ausgerüstet sind, wenn diese die definierten Warngrenzen unterschreiten und zur Gefahr für das eigene LFZ werden können.
- Generierung von ungerichteten Warnungen vor LFZ, die mit Mode-S Transponder ohne ADS-B out Funktion ausgerüstet sind. Erkennung von Annäherung durch Analyse der Empfangsfeldstärke (Zunahme oder Abnahme)
- Zusammenführung von FLARM® Warnungen und ADS-B Warnungen in einen gemeinsamen Datenstrom zur Anzeige auf einem geeigneten Display .
- Warnung vor ortsfesten oder mobilen Luftfahrthindernissen (z.B.: Seilbahnen, Baukranen etc.), sofern diese in der Hindernisdatenbank des FLARM® enthalten sind.

1.6.3. Was der TRX-1500 nicht kann

- Der TRX-1500 ist kein Transponder
- Abfrage von Transpondern anderer LFZ (TRX-1500 ist KEIN TCAS)
- Generierung von Ausweichempfehlungen (Resolution Advisories) ähnlich TCAS
- Positionsermittlung oder gerichtete Warnungen von bzw. vor LFZ mit Transpondern mit Mode-A/C oder Mode-S ohne ADS-B out
- Warnungen generieren, wenn das interne GPS nicht arbeitet

| Dok. Nr. | Ausgabe | Rev. Nr. | Datum | Bezug | Seite |
|----------|-------------|----------|-------|-------|-----------|
| | 04 Mai 2016 | 1.0h | | | 12 von 26 |

2. Installation

2.1. Generell

Der Einbau muß nach anerkannten Regeln der Technik sowie mit der gebotenen Sorgfalt durch eine sachkundige Person erfolgen. Sollten ausreichende Kenntnisse und/oder geeignete Werkzeuge fehlen, wenden Sie sich bitte an eine sachkundige Person oder einen zugelassenen Luftfahrttechnischen Betrieb.

- **Gem. EASA-Decision 2006/13/R sowie 2006/14/R ist der TRX-1500 als sog. Standard Part anzusehen, dessen Einbau in Segelflugzeuge und Motorsegler ohne eigene Zulassung gestattet ist, sofern der Hersteller oder Inhaber der Musterzulassung des Flugzeuges den Einbau von Standard-Parts geregelt hat.**
- **Der Einbau in Motorflugzeuge ist durch Anwendung eines optional erhältlichen Minor Change Approvals legal möglich. Eine Liste der begünstigten Luftfahrzeuge ist auf der Webseite des Herstellers veröffentlicht.**
- **Zum Betrieb des TRX-1500 muß kein Transponder an Bord des Luftfahrzeuges installiert sein.**
- **Der Betrieb des TRX-1500 und einem Transponder an Bord des Flugzeuges über die gleiche Antenne (Transponderantenne) ist nicht möglich!**
- **Ein installierter TRX-1500 darf zugelassene Pflichtinstrumentierung nicht negativ beeinflussen oder stören.**
- **Die Visualisierung der empfangenen Daten und akustische Warnungen erfolgen über ein vorhandenes externes FLARM® Display (z.B. Butterfly, FlymapL o.ä.), einen PDA oder GPS System mit TIS-Eingang bzw. ein GPS-System mit ARINC 429 Interface (nur in Verbindung mit TRX-1500A).**

2.2. Mechanische Befestigung

Das pulverbeschichtete Aluminiumgehäuse verfügt über vier Befestigungslöcher (mechanische Abmessungen siehe Anhang) für M4 Schrauben. Die Montage muß auf einer ebenen Fläche erfolgen, ohne das Gerät hierbei zu verspannen.

Das Gehäuse ist nicht wasserdicht. Auf einen entsprechenden Montageort ist daher zu achten.

Ein nasses Gerät darf nicht unter Spannung gesetzt werden, da es ansonsten irreparabel beschädigt werden kann. Eine Überprüfung des Gerätes in einem Avionik-Fachbetrieb oder beim Hersteller ist in diesem Fall dringend empfohlen.

| Dok. Nr. | Ausgabe | Rev. Nr. | Datum | Bezug | Seite |
|----------|-------------|----------|-------|-------|-----------|
| | 04 Mai 2016 | 1.0h | | | 13 von 26 |

2.3. Antenneneinbau

2.3.1. Allgemeines

Für eine optimale Sende- und Empfangsleistung sind **ADS-B- und Flarm-Antenne senkrecht** stehend, und **GPS-Antennen waagrecht** einzubauen.

Jegliche Antennen sind so zu plazieren, daß sie nicht von Abdeckungen aus leitendem Material (z.B. Aluminium, CFK) abgeschirmt werden. Ist dies nicht möglich, sind Außenantennen (nicht im Lieferumfang enthalten) über Verlängerungskabel an geeigneter Position (z.B. an der Rumpfaußenseite) zu installieren.

Jede Antenne muß in der Horizontalebene in alle Richtungen freie Sicht haben. Metallteile (Motor, Propeller, Fahrwerk) in der Nähe der Antenne können den Empfang aus bestimmten Richtungen beeinflussen. Der minimale Abstand zu NAV/COM - Antennen beträgt 1 m und zu sendenden Transponder- und/oder DME-Antennen 2 m.



Bei Verwendung von Antennen, die fest in einer Instrumentenpilzabdeckung montiert sind, welche mit der Haube abgeworfen wird (insbesondere bei Segelflugzeugen), sind aus Sicherheitsgründen geeignete Sollbruchstellen (auf Zug trennende Steckverbinder) im Kabel oder am Antennenfußpunkt zu verwenden, um den Haubennotabwurf nicht zu behindern oder zu beeinträchtigen.

2.3.2. Antennenkabel und Stecker

Bei der Verlegung jeglicher Antennenkabel ist darauf zu achten, daß das Kabel nicht scharf geknickt werden darf, da auch dadurch die Sende- und Empfangsperformance der angeschlossenen Geräte massiv beeinträchtigt wird. Je nach Dicke der verwendeten Kabel sind Mindestbiegeradien von 1-5 cm einzuhalten, wobei der kleinere Wert bei dünneren Kabeln gilt.

Kabelverlängerungen müssen fachgerecht, mit geeigneten Hochfrequenzsteckerbindern und Leitungen (Wellenwiderstand 50 Ohm) hergestellt werden. Falls nur von einem vorhandenen Stecker auf ein anderes Steckersystem adaptiert werden muß (z.B. bei Verwendung von Antennen aus dem Zubehörhandel), ist aus Gründen der Signalverlustvermeidung die Verwendung von passenden, handelsüblichen HF-Steckeradaptern der Anfertigung von Adapterkabeln vorzuziehen. Mitgelieferte Antennenkabel nicht kürzen, sondern in Schlaufen liegend (8-förmig) zusammenbinden.

Die maximale Kabeldämpfung darf 1.2 dB nicht überschreiten, da ansonsten insbesondere die FLARM-Performance stark reduziert ist (d.h. Sende- und Empfangsreichweite nimmt stark ab)

Die Sechskant-Überwurfmutter von SMA-Steckverbindern (ADS-B Antennenanschluß am TRX-1500) darf nur handfest (Schlüsselweite 8mm, Drehmoment max. 1 Nm) angezogen werden, da ansonsten Stecker und/oder Buchse des Antennenanschlusses beschädigt werden. Eine Gewährleistungsreparatur scheidet in diesen Fällen aus.

| Dok. Nr. | Ausgabe | Rev. Nr. | Datum | Bezug | Seite |
|----------|-------------|----------|-------|-------|-----------|
| | 04 Mai 2016 | 1.0h | | | 14 von 26 |

2.3.3. ADS-B Antenne, FLARM-Antenne

Innenantennen (im Lieferumfang enthalten)

Spezifische Hinweise zur mitgelieferten ADS-B- bzw. FLARM®-Antenne entnehmen Sie bitte der gesonderten Dokumentation, die den Antennen beiliegt.

Außenantennen (optional, nicht im Lieferumfang enthalten)

Für eine eventuell gewählte Außenmontage der ADS-B Antenne empfiehlt sich der Einsatz einer handelsüblichen Transponder- oder DME-Antenne (siehe Beispielsbild).

Der Betrieb des TRX-1500 und einem Transponder an einer gemeinsamen Antenne ist nicht möglich.



Für eine eventuell gewählte Außenmontage der FLARM® Antenne empfiehlt sich die Verwendung einer speziellen auf den Frequenzbereich abgestimmten Antennen, die optional verfügbar ist.



2.3.4. GPS Antenne

Zum Betrieb benötigt das TRX-1500 eine aktive GPS-Antenne mit MCX-Stecker, die zum Lieferumfang gehört. Die obigen grundsätzlichen Ausführungen zum Antenneneinbau (möglichst freie Sicht, etc.) gelten sinngemäß auch für GPS Antennen. Dabei ist zu beachten, daß die GPS Antenne zum einwandfreien Empfang der Satelliten möglichst freie Sicht nach allen Seiten und nach oben benötigt. Eine Massefläche unterhalb der GPS Antenne verbessert die Empfangsleistung.

Da sich GPS-Antennen gegenseitig beeinflussen, ist ein Mindestabstand von 0,6m zu anderen GPS Antennen einzuhalten

Eine Installation der GPS Antenne auf der Unterseite des Flugzeuges scheidet auf jeden Fall aus!

Da die mitgelieferte GPS-Antenne nicht über eine Trennstelle im Kabel verfügt, sollte sie bei Segelflugzeugen nicht auf der Oberseite der Instrumentenabdeckung, sondern nur darunter, befestigt werden, um den Haubenotabwurf nicht zu gefährden. Auch hier ist wieder ist eine geeignete Stelle zu ermitteln, an der der Empfang möglichst nicht durch Abschirmungen durch andere Metall- oder Carbonfasterteile beeinträchtigt ist.

| Dok. Nr. | Ausgabe | Rev. Nr. | Datum | Bezug | Seite |
|----------|-------------|----------|-------|-------|-----------|
| | 04 Mai 2016 | 1.0hz | | | 15 von 26 |

2.4. Elektrischer Anschluß (Spannungsversorgung und Daten)

2.4.1. USB-Anschluß

Der USB-Anschluß dient dem Anschluß des TRX-1500 an einen PC zur Konfiguration über die Software TRX-TOOL.

Wurde vom System der Anschluß an eine USB-Schnittstelle des PC erkannt, wird der Betriebsmodus automatisch von "Airborne" auf "On-Ground" gesetzt und die Empfangsreichweite auf den maximalen Wert (ca. 300 km) eingestellt. Die Ports 1 bis 4 sind dabei ausgeschaltet. Der TRX-1500 kann so als stationärer ADS-B/FLARM Traffic Sensor zur Echtzeit-Flugverkehrsdarstellung genutzt werden.



Die Stromversorgung des TRX-1500 erfolgt für die Dauer des Anschlusses über die USB-Schnittstelle.

Sollte die USB-Schnittstelle Ihres PC / Notebooks zu schwach dimensioniert sein, so ist ggf. eine externe Stromversorgung über eine der vier RJ-45 Buchsen für die Dauer der PC Kommunikation herzustellen.

2.4.2. Spannungsversorgung

Die Hauptstromversorgung (+9-32 V DC und Masse) erfolgt über die entsprechenden Pins des 15 pol. Steckers. **Die Verwendung einer Sicherung in der Stromversorgungsleitung ist obligatorisch.** Schäden, die durch fehlende oder falsche Absicherung entstehen, sind von der Gewährleistung ausgeschlossen. Ein Schalter zum Ein- und Ausschalten des Gerätes ist zwingend in die Versorgungsleitung einzubauen.

2.4.3. 3.3V DC Spannungsausgang

An den genannten Pins des 15 pol. Geräte Steckers steht die Versorgungsspannung (3.3V DC) für externe Displays zur Verfügung.

- **Am 3,3V Ausgang von der CDTI-Schnittstellen (Port-2 und Port-3) dürfen keine Spannungen eingespeist werden, da ansonsten interne Bauteile beschädigt werden.**
- max. Ausgangsstrom des internen 3,3V Reglers: 0,5 A

2.4.4. RS-232 Datenschnittstellen (Port-1 bis Port-3)

Auf der Geräterückseite befinden sich ein 15-pol. SUB Stecker, für alle sonstigen Schnittstellen des Gerätes (Audio-out, serielle Schnittstellen, Stromversorgung) Die Funktion der einzelnen Schnittstellen ist per TRX-TOOL¹ konfigurierbar.

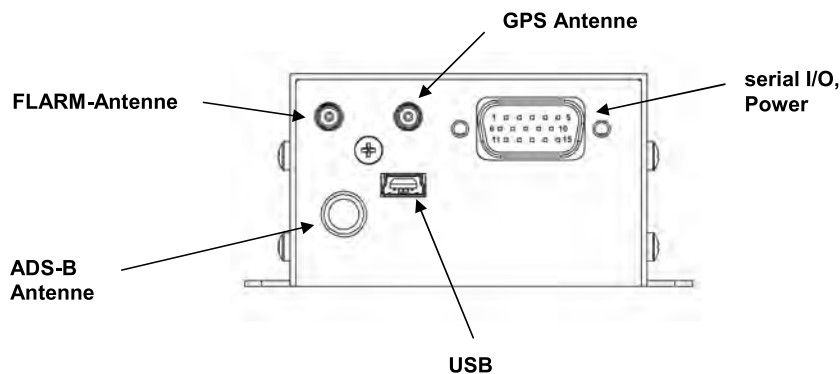

Geräteansicht Rückseite

¹ Download des Programmes TRX-Tool unter www.garrecht.com

| Dok. Nr. | Ausgabe | Rev. Nr. | Datum | Bezug | Seite |
|----------|-------------|----------|-------|-------|-----------|
| | 04 Mai 2016 | 1.0hz | | | 16 von 26 |

2.4.5. ARINC-429 Datenschnittstelle (nur TRX-1500A)

Zum Anschluß von Geräten mit ARINC -429 Interface verfügt der TRX-1500A zusätzlich über eine ARINC-429 Schnittstelle, die Verkehrsdaten (TAS, TCAS) im ARINC-735 Protokoll bereitstellt. Der Anschluß an diese Schnittstelle erfolgt ebenfalls über den 15-pol. Gerätestecker.

2.4.5.1. Empfohlene Schnittstellenverwendung

| Port | Funktion |
|---------------------------|---|
| 1 | NMEA Ausgang für Anschluß an Transponder |
| 2 | CDTI 1, Schnittstelle 1 zu Cockpitdisplay (kompatibel zu FLARM extended Displays), 19.200 bps |
| 3 | CDTI 2, Schnittstelle 2 zu Cockpitdisplay (kompatibel zu FLARM basic Display oder GARMIN TIS kompatibles Gerät), Einstellung über TRX-Tool, 4.800 bps |
| ARINC 429 (nur TRX-1500A) | ARINC-429 TAS Interface, zum Anschluß an geeignete Systeme (z.B. Garmin GNS 430/530, G1000 o.ä) |

2.4.5.2. Pinbelegung des HD15 Steckers (CN-1) am Gerät



Aufgrund der hohen Pindichte ist ein Anschlußkabel mit äußerster Sorgfalt anzufertigen. Nur so werden Kurzschlüsse und daraus resultierende Schäden am Gerät verhindert. Generell sind für alle Arbeiten die Grundregeln der Elektrotechnik anzuwenden und sämtliche Arbeiten fachgerecht auszuführen.

Sollten nötige Fachkenntnis oder erforderliche Werkzeuge fehlen, konsultieren Sie bitte einen Avionikfachbetrieb.

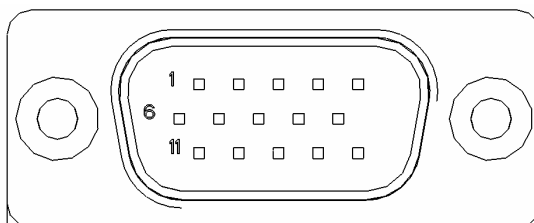

Ansicht Stecker (Stiftseite) = Ansicht Lötseite Buchse

| Pinbelegung Sub-D 15HD Stecker (CN-1) | |
|---------------------------------------|---|
| Pin # | Funktion |
| 1 | + 3V3 DC out |
| 2 | GND (Masse) |
| 3 | Audio out |
| 4 | Port 3 RX |
| 5 | Port 2 RX |
| 6 | + 3V3 DC out |
| 7 | GND (Masse) |
| 8 | Port 3 TX |
| 9 | Port 2 TX |
| 10 | Port 1 TX |
| 11 | +9 ... + 32V DC, ABSICHERN (0,5 A) |
| 12 | GND (Masse) |
| 13 | ARINC 429 - A (nur TRX-1500A) |
| 14 | ARINC 429 - B (nur TRX-1500A) |
| 15 | Port 1 RX |

| Dok. Nr. | Ausgabe | Rev. Nr. | Datum | Bezug | Seite |
|----------|-------------|----------|-------|-------|-----------|
| | 04 Mai 2016 | 1.0hz | | | 17 von 26 |

Garrecht Avionik GmbH

TRX-1500/TRX-1500A Traffic Sensor

Benutzerhandbuch

Ein evtl. vorhandener Mode-S Transponder sollte für ADS-B Zwecke mit den NMEA-Daten, die an Port 1 zur Verfügung stehen, versorgt werden. Die Baudrate ist über das Programm TRX-Tool einstellbar.

Vorhandene Cockpit-Displays (CDTI) werden an Port 2 bzw. 3. angeschlossen. Displays, die bisher direkt vom FLARM® mit Spannung versorgt wurden, erhalten Ihre Versorgung (+3V3 DC) nun vom TRX-1500.

Werkskonfiguration Port 2 und Port 3:

Port 2: konfiguriert für externe FLARM® extended Displays (Butterfly, FlymapL, bzw. PDA mit geeigneter Software), 19.200 Baud

Port 3: konfiguriert für externe FLARM® LED Displays (V2, V3, V4), 4.800 Baud

Änderungen an der Werkskonfiguration können mit dem Programm TRX-TOOL vorgenommen werden.

Die Kompatibilität zu weiteren Displaysystemen wird per zukünftig per Softwareupdate sichergestellt werden. Das Gerät muß hierzu nicht eingeschickt werden.

Besuchen Sie bitte regelmäßig die Webseite des Herstellers, um Information über Neuerungen zu erhalten:

www.garrecht.com

| Dok. Nr. | Ausgabe | Rev. Nr. | Datum | Bezug | Seite |
|----------|-------------|----------|-------|-------|-----------|
| | 04 Mai 2016 | 1.0h | | | 18 von 26 |

2.4.6. Audio-Ausgang

Der TRX-1500 verfügt über einen Audioausgang, um Kollisionswarnungen auch akustisch anzuzeigen.

Ausgangsimpedanz: 8 Ohm
Ausgangsspannung: ca. 3 V (VSS)

Hieran kann direkt ein kleiner Lautsprecher angeschlossen werden. Sollte das Lautsprechersignal aufgrund des lauten Motorgeräusches und/oder Headset unhörbar sein, kann das Signal alternativ hierzu auch auf ein Audiopanel bzw. den Line-in Eingang des Funkgerätes / Intercoms angeschlossen werden.

Details zum Anschluß externer Audioquellen an Funkgeräte, Intercoms oder Aufschaltanlagen können Sie der jeweiligen Gerätedokumentation (Installationsanleitung) entnehmen.



Konsultieren Sie die Gerätedokumentation **VOR** Anschluß des TRX-1500, da bei Überschreitung des zulässigen Eingangspegel Ihre Geräte beschädigt werden können.

Weitere Auskünfte hierzu erhalten Sie beim Lieferanten dieser Geräte oder Ihrem LTB / Wartungsbetrieb.,

Unter Umständen ist für den Anschluß des TRX-1500 an ein Audio Panel bzw. Line-in Eingang eines Funkgerätes eine Impedanzanpassung erforderlich.

Anschluß des TRX-1500 an Line-In Eingang:

- Anschluß über Spannungsteiler gem. nachstehendem Schaltbild:

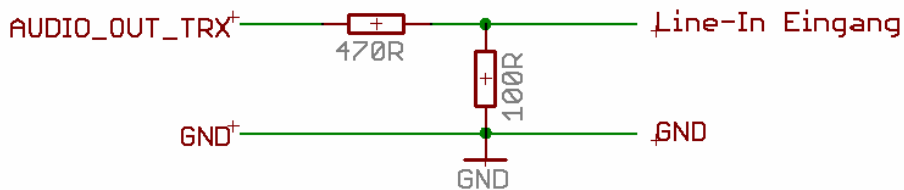

Anschluß des TRX-1500 an ein Avionik Audio Panel (Eingangsimpedanz 500 Ohm):

- bei Geräten mit automatischer Anpassung: u.U. Direktanschluß möglich
- bei Geräten ohne automatische Anpassung: Anschluß mittels Übertrager zur Impedanztransformation, z.B. Conrad Electronic P/N 515 952

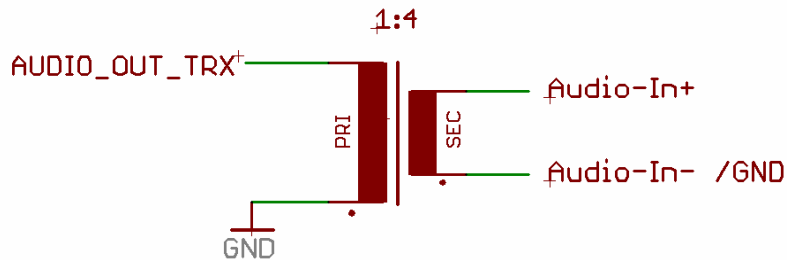

| Dok. Nr. | Ausgabe | Rev. Nr. | Datum | Bezug | Seite |
|----------|-------------|----------|-------|-------|-----------|
| | 04 Mai 2016 | 1.0hz | | | 19 von 26 |

2.5. microSD Card Slot

Für Firmwareupdates (TRX-1500, und FLARM®) steht auf der Geräterückseite ein **microSD-Card** Speicherkartensteckplatz zur Verfügung.



Bitte beachten Sie beim Einstecken der Speicherkarte die korrekte Orientierung. Die Beschriftung der Speicherkarte muß hierbei stets nach oben zeigen. Werden Karten in falscher Orientierung in den Steckplatz eingesetzt, wird die Kontaktiereinrichtung beschädigt.

Hinweise und Anleitung zum Umgang mit Updatedateien für das für optionales integriertes FLARM® Modul sowie für die Hindernisdatenbank entnehmen Sie bitte der FLARM® Anleitung. Diese finden Sie im Internet unter

www.flarm.com

Hinweise und Anleitung zum Update der Gerätefirmware des TRX-1500 über microSD Karte werden, sobald erstmalig veröffentlicht, auf der Internetseite des Herstellers

www.garrecht.com

publiziert.

| Dok. Nr. | Ausgabe | Rev. Nr. | Datum | Bezug | Seite |
|----------|-------------|----------|-------|-------|-----------|
| | 04 Mai 2016 | 1.0hz | | | 20 von 26 |

2.5.1. Systemverhalten bei gesteckter Speicherkarte (microSD-Card)

1) Allgemein:

Der TRX-1500 prüft beim Einschalten, ob

- eine microSD-Karte eingesteckt ist
- diese mit dem Dateisystem FAT16 oder FAT32 formatiert ist
- ein Unterverzeichnis (Ordner) GAV unterhalb des Hauptverzeichnisses enthält

Sind alle drei Bedingungen erfüllt, dann versucht das Gerät, eventuell vorhandene Dateien im Unterverzeichnis GAV zu finden, prüft diese, und führt, falls notwendig, ein Update der Gerätesoftware- oder von evtl. benötigten Datenbanken durch.



Bitte kopieren Sie nur Dateien in den Ordner GAV, die gemäß Anleitung und zum Zwecke von Service-Updates von unserer oder Partner-Websites heruntergeladen oder von einem Supportmitarbeiter per Email erhalten haben.



Bitte entnehmen Sie während dieser Phase keinesfalls die Speicherkarte aus dem Gerät. Diese könnte sonst irreparable Schäden erleiden.

Nach Beendigung der TRX-Updateprozedur erhält das integrierte FLARM® Modul Zugriff auf die Speicherkarte. Es wird nun geprüft, ob FLARM®-relevante Update-Dateien (Firmware, Hindernis-Datenbank, Fluganmeldung, Konfiguration) vorhanden sind und ggf. Updates durchgeführt. Weiterhin werden im Anschluß daran alle im FLARM® gespeicherten und noch nicht auf der Karte befindlichen Flugaufzeichnungen (IGC-Dateien) auf die Karte kopiert. Dies kann, je nach Anzahl der im Gerät gespeicherten Flüge recht lange dauern.



Entnehmen Sie bitte niemals die Speicherkarte, solange der TRX-1500 noch darauf zugreift. Erst wenn der normale Betriebszustand erreicht ist (angeschlossene CDTI zeigen wieder normale Verkehrsdaten an), können Sie davon ausgehen, daß alle Lese- und Schreibzugriffe auf die Speicherkarte abgeschlossen sind.

| Dok. Nr. | Ausgabe | Rev. Nr. | Datum | Bezug | Seite |
|----------|-------------|----------|-------|-------|-----------|
| | 04 Mai 2016 | 1.0hz | | | 21 von 26 |

3. Checkliste Einbau und Konfiguration



Bitte arbeiten Sie die nachstehende Checkliste exakt und Punkt für Punkt ab. So wird gewährleistet, daß alle wichtigen und wesentlichen Punkte der Installation und Konfiguration berücksichtigt werden.

- TRX-1500 Handbuch **vollständig gelesen und verstanden**
- TRX-1500 mit TRX-TOOL konfiguriert (Warnbereiche, Portfunktionen, eigene Mode-S Adresse etc.)
- eigene Mode-S Adresse ins Gerät programmiert (nur erforderlich, wenn Mode-S Transponder ebenfalls an Bord installiert ist)
- Gerät an geeigneter Stelle sicher installiert, Schrauben gesichert
- Verbindungen zu externen Displays (CDTIs) hergestellt und getestet
- Empfangsantenne montiert
- Absicherung der Zuleitung vorhanden und ausreichend, Ein-Ausschalter installiert
- Kabel ordentlich verlegt und überschüssige Leitungslänge zusammengebunden (nicht als Ring, sondern als 8-förmige Schlaufen)
- Test des Gesamtsystems erfolgreich durchgeführt
- Hauben-Notabwurf überprüft. Diese Funktion darf durch Installation nicht beeinträchtigt sein!!!
- Dokumentation der Arbeitsschritte und Konfiguration gem. den Anweisungen des Minor Change Approvals (Optional)

| Dok. Nr. | Ausgabe | Rev. Nr. | Datum | Bezug | Seite |
|----------|-------------|----------|-------|-------|-----------|
| | 04 Mai 2016 | 1.0hz | | | 22 von 26 |

4. Technische Daten TRX-1500

| | |
|---|---|
| Abmessungen | 103 x 63 x 37,5 mm (LxBxH) |
| Gewicht | 0,18 kg |
| Betriebsspannung | 9 - 32 V DC |
| Ausgangsspannung f. externe Displays | 3.3 V, max. 0.5A |
| Stromaufnahme | ca. 150mA @ 12V DC |
| Absicherung | 500 mA (träge) |
| Schnittstellen | 3x RS-232 2x CDTI 1x NMEA-out 1x USB 1x ARINC 429 (nur TRX-1500A) |
| Betriebsfrequenzen | ADS-B: 1090 MHz (RX) FLARM: 868 MHz (TX + RX) |
| Temperaturbereich | Betrieb -20°C - +70°C Lagerung -30°C - +80°C |

| | | | | | |
|----------|------------------------|-------------------|-------|-------|--------------------|
| Dok. Nr. | Ausgabe 04 Mai 2016 | Rev. Nr. 1.0hz | Datum | Bezug | Seite 23 von 26 |
|----------|------------------------|-------------------|-------|-------|--------------------|

5. Einbauschaftbild

TRX-1500 Wiring Diagram

Notes:
CDTI = Cockpit Display of Traffic Information

Note 1: Use 3 V DC only for powering external CDTI

Note 2: consult the manual of your Audio panel to check compatibility

Note 3: ARINC-429 interface information applies to TRX-1500A only

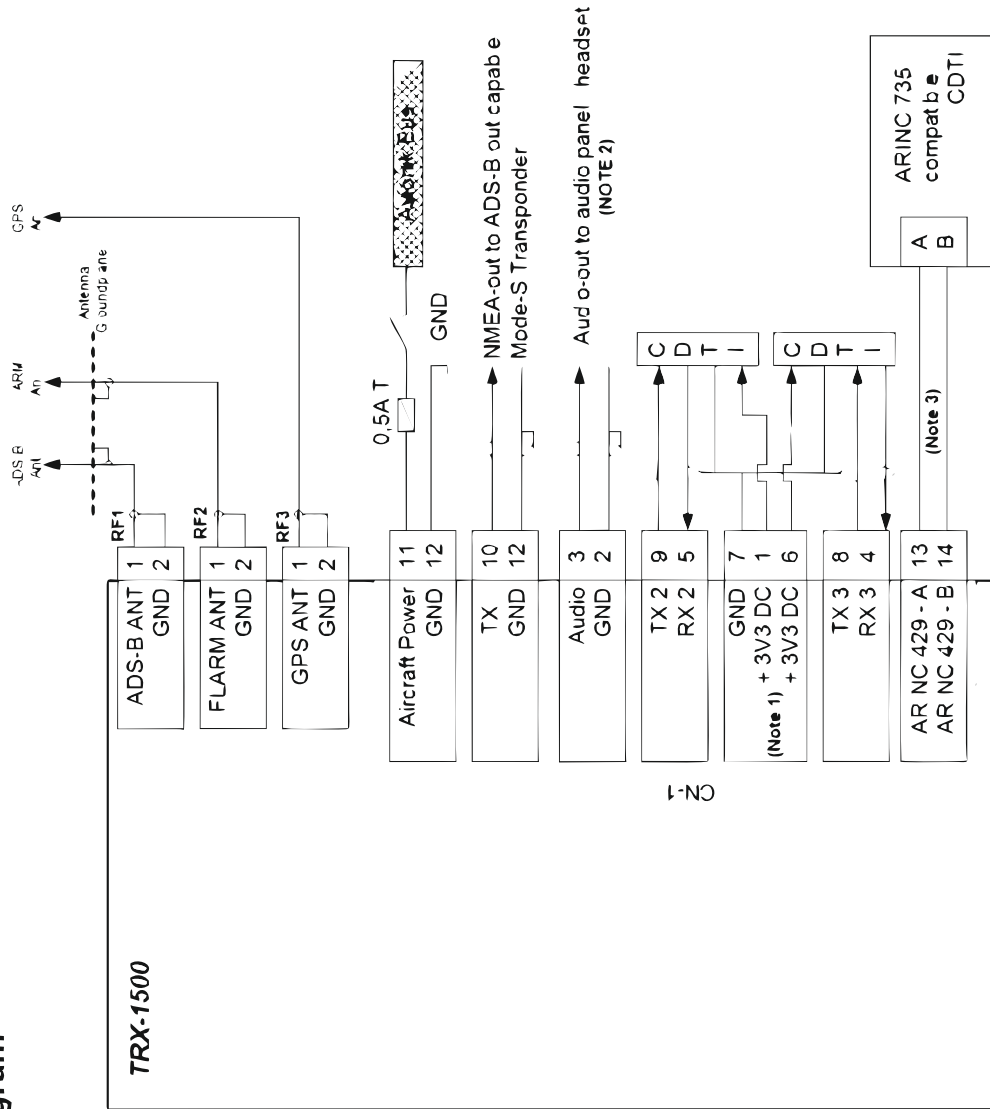

| | | | | | |
|----------|-------------|----------|-------|-------|-----------|
| Dok. Nr. | Ausgabe | Rev. Nr. | Datum | Bezug | Seite |
| | 04 Mai 2016 | 1.0hz | | | 24 von 26 |

5.1. Einbauabmessungen

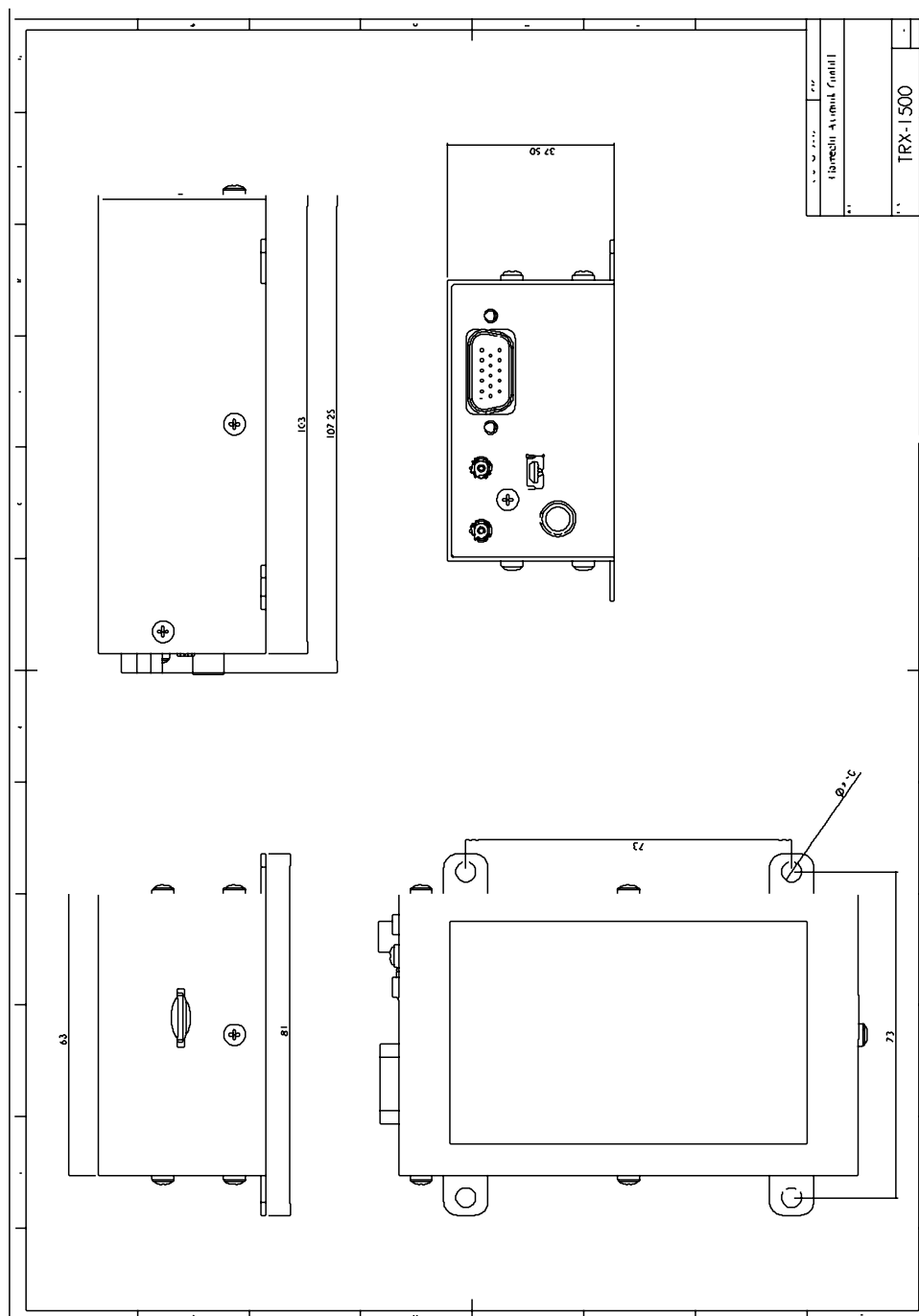

| Dok. Nr. | Ausgabe | Rev. Nr. | Datum | Bezug | Seite |
|----------|-------------|----------|-------|-------|-----------|
| | 04 Mai 2016 | 1.0hz | | | 25 von 26 |

6. EG-Konformitätserklärung

Der Hersteller: Garrecht Avionik GmbH
Alfred-Nobel-Str. 2d
D-55411 Bingen/Rhein

erklärt in alleiniger Verantwortung, daß das Produkt:

TRX-2000, TRX-1500(A), TRX-1090 – Kollisionswarnsystem für Kleinflugzeuge
Hardware-Version : alle

auf das sich diese Erklärung bezieht, mit den folgenden Normen und Richtlinien übereinstimmt:

| Richtlinie | angewandte harmonisierte Norm | Geräteeigenschaften |
|--|-------------------------------|---|
| R&TTE Richtlinie 1999/5/EG (nur TRX-1500 und 2000) | EN 300 220-1 V2.4.1 (2012-05) | Empfänger Kategorie Sender Duty-Cycle 1% |
| | EN 300 220-2 V2.4.1 (2012-05) | |
| EMV Richtlinie 2004/108/EG | EN 301 489-1 V1.9.2 (2011-09) | |
| | EN 301 489-3 V1.6.1 (2013-08) | Primary Function Typ Device-Typ 3 |

Bingen, den 18. November 2013



Dipl.-Ing. Georg Garrecht (Geschäftsführer)

| Dok. Nr. | Ausgabe | Rev. Nr. | Datum | Bezug | Seite |
|----------|-------------|----------|-------|-------|-----------|
| | 04 Mai 2016 | 1.0hz | | | 26 von 26 |

GNS 430

INSTRUCTIONS FOR USING THIS SAMPLE FLIGHT MANUAL SUPPLEMENT

1. A flight manual supplement should be created for each installation, using this document as a guideline. Variations to the configurations recommended in this document, including external switches and annunciators, must be approved by the installer on an individual basis.
2. These instructions are for reference only and should not be included as part of the flight manual supplement.
3. Non-applicable sections must be omitted and all paragraphs re-numbered accordingly.

| Dok. Nr. | Ausgabe | Rev. Nr. | Datum | Bezug | Seite |
|----------|-------------|----------|-------|-------|---------|
| | 01 Apr 1999 | | | | 1 von 8 |

Aircraft Make: Diamond Aircraft GARMIN GNS 430 VHF Communications
Aircraft Model: DV 20 Transceiver / VOR/ILS Receiver / GPS Receiver
Aircraft Serial Number: 20.089

**LBA APPROVED FLIGHT MANUAL SUPPLEMENT
GARMIN GNS 430 VHF COMMUNICATIONS TRANSCEIVER /
VOR/ILS RECEIVER / GPS RECEIVER**

AIRCRAFT MAKE: Diamond Aircraft
AIRCRAFT MODEL: DV 20
AIRCRAFT SERIAL NO.: 20.041

This document must be carried in the aircraft at all times. It describes the operating procedures for the GARMIN GNS 430 navigation system when it has been installed in accordance with GARMIN Installation Manual 190-00140-02 Rev. ___ (Rev. A or later).

For aircraft with an FAA/LBA Approved Airplane Flight Manual, this document serves as the LBA Approved Flight Manual Supplement for the GARMIN GNS 430. For aircraft that do not have an approved flight manual, this document serves as the LBA Approved Supplemental Flight Manual for the GARMIN GNS 430.

The Information contained herein supplements or supersedes the basic Airplane Flight Manual only in those areas listed herein. For limitations, procedures, and performance information not contained in this document, consult the basic Airplane Flight Manual.

LBA APPROVED

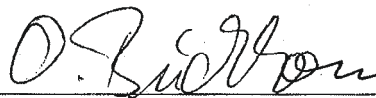

Date: 01. April 99

LBA APPROVED _____ DATE: 1 April 1999 _____ PAGE 2 OF 8

| Dok. Nr. | Ausgabe | Rev. Nr. | Datum | Bezug | Seite |
|----------|-------------|----------|-------|-------|---------|
| | 01 Apr 1999 | | | | 2 von 8 |

Aircraft Make: Diamond Aircraft GARMIN GNS 430 VHF Communications
Aircraft Model: DV 20 Transceiver / VOR/ILS Receiver / GPS Receiver
Aircraft Serial Number: 20.089

Table of Contents

| SECTION | PAGE |
|--------------------------------------|------|
| GENERAL..... | 4 |
| LIMITATIONS..... | 4 |
| EMERGENCY PROCEDURES | 6 |
| NORMAL PROCEDURES..... | 7 |
| PERFORMANCE..... | 7 |
| WEIGHT AND BALANCE..... | 8 |
| AIRPLANE & SYSTEM DESCRIPTIONS | 8 |

LBA APPROVED _____ DATE: : 1 April 1999 _____ PAGE 3 OF 8

| | | | | | |
|----------|------------------------|----------|-------|-------|------------------|
| Dok. Nr. | Ausgabe 01 Apr 1999 | Rev. Nr. | Datum | Bezug | Seite 3 von 8 |
|----------|------------------------|----------|-------|-------|------------------|

Aircraft Make: Diamond Aircraft. **GARMIN GNS 430 VHF Communications**
Aircraft Model: DV 20 **Transceiver / VOR/ILS Receiver / GPS Receiver**
Aircraft Serial Number: 20.089

SECTION I GENERAL

1. The GNS 430 System is a fully integrated, panel mounted instrument, which contains a VHF Communications Transceiver, a VOR/ILS receiver, and a Global Positioning System (GPS) Navigation computer. The system consists of a GPS antenna, GPS Receiver, VHF VOR/LOC/GS antenna, VOR/ILS receiver, VHF COMM antenna and a VHF Communications Transceiver. The primary function of the VHF Communication portion of the equipment is to facilitate communication with Air Traffic Control. The primary function of the VOR/ILS Receiver portion of the equipment is to receive and demodulate VOR, Localizer, and Glide Slope signals. The primary function of the GPS portion of the system is to acquire signals from the GPS system satellites, recover orbital data, make range and Doppler measurements, and process this information in real-time to obtain the user's position, velocity, and time.
2. Provided the GARMIN GNS 430's GPS receiver is receiving adequate usable signals, it has been demonstrated capable of and has been shown to meet the accuracy specifications for:
 - VFR/IFR enroute, terminal, and non-precision instrument approach (GPS, Loran-C, VOR, VOR-DME, TACAN, NDB, NDB-DME, RNAV) in accordance with AC 20-138.
 - North Atlantic Minimum Navigation Performance Specification (MNPS) Airspace in accordance with AC 91-49 and AC 120-33.

Navigation is accomplished using the WGS-84 (NAD-83) coordinate reference datum. Navigation data is based upon use of only the Global Positioning System (GPS) operated by the United States of America.

SECTION II LIMITATIONS

1. The GARMIN GNS 430 Pilot's Guide, P/N 190-00140-00, Rev. A, dated October, 1998, or later appropriate revision, must be immediately available to the flight crew whenever navigation is predicated on the use of the system.

LBA APPROVED _____ DATE: : 1 April 1999 _____ PAGE 4 OF 8

| Dok. Nr. | Ausgabe | Rev. Nr. | Datum | Bezug | Seite |
|----------|-------------|----------|-------|-------|---------|
| | 01 Apr 1999 | | | | 4 von 8 |

Aircraft Make: Diamond Aircraft - GARMIN GNS 430 VHF Communications
 Aircraft Model: DV 20 Transceiver / VOR/ILS Receiver / GPS Receiver
 Aircraft Serial Number: 20.089

2. The GNS 430 must utilize the following or later FAA approved software versions:

| Sub-System | Software Version |
|------------|------------------|
| Main | 2.00 |
| GPS | 2.00 |
| COMM | 1.22 |
| VOR/LOC | 1.25 |
| G/S | 2.00 |

The Main software version is displayed on the GNS 430 self test page immediately after turn-on for 5 seconds. The remaining system software versions can be verified on the AUX group sub-page 2, „SOFTWARE/DATABASE VER“.

3. IFR enroute and terminal navigation predicated upon the GNS 430's GPS Receiver is prohibited unless the pilot verifies the currency of the data base or verifies each selected waypoint for accuracy by reference to current approved data.
4. Instrument approach navigation predicated upon the GNS 430's GPS Receiver must be accomplished in accordance with approved instrument approach procedures that are retrieved from the GPS equipment data base. The GPS equipment database must incorporate the current update cycle.
 - (a) Instrument approaches utilizing the GPS receiver must be conducted in the approach mode and Receiver Autonomous Integrity Monitoring (RAIM) must be available at the Final Approach Fix.
 - (b) Accomplishment of ILS, LOC, LOC-BC, LDA, SDF, MLS or any other type of approach not approved for GPS overlay with the GNS 430's GPS receiver is not authorized.
 - (c) Use of the GNS 430 VOR/ILS receiver to fly approaches not approved for GPS require VOR/ILS navigation data to be present on the external indicator.
 - (d) When an alternate airport is required by the applicable operating rules, it must be served by an approach based on other than GPS or Loran-C navigation, the aircraft must have

LBA APPROVED _____ DATE : 1 April 1999 _____ PAGE 5 OF 8

| | | | | | |
|----------|------------------------|----------|-------|-------|------------------|
| Dok. Nr. | Ausgabe 01 Apr 1999 | Rev. Nr. | Datum | Bezug | Seite 5 von 8 |
|----------|------------------------|----------|-------|-------|------------------|

Aircraft Make: Diamond Aircraft GARMIN GNS 430 VHF Communications
 Aircraft Model: DV 20 Transceiver / VOR/ILS Receiver / GPS Receiver
 Aircraft Serial Number: 20.089

the operational equipment capable of using that navigation aid, and the required navigation aid must be operational.

- (e) VNAV information may be utilized for advisory information only. Use of VNAV information for Instrument Approach Procedures does not guarantee Step-Down Fix altitude protection, or arrival at approach minimums in normal position to land.
- 5. If not previously defined, the following default settings must be made in the „SETUP 1“ menu of the GNS 430 prior to operation (refer to Pilot's Guide for procedure if necessary):
 - (a) *dis, spd* *m /kt* (sets navigation units to „nautical miles“ and „knots“)
 - (b) *alt, vs* *ft fpm* (sets altitude units to „feet“ and „feet per minute“)
 - (c) *map datum* . WGS 84 (sets map datum to WGS-84, see note below)
 - (d) *posn* *deg-min* (sets navigation grid units to decimal minutes)

NOTE: In some areas outside the United States, datums other than WGS-84 or NAD-83 may be used. If the GNS 430 is authorized for use by the appropriate Airworthiness authority, the required geodetic datum must be set in the GNS 430 prior to its use for navigation.

SECTION III EMERGENCY PROCEDURES

ABNORMAL PROCEDURES

1. If GARMIN GNS 430 navigation information is not available or invalid, utilize remaining operational navigation equipment as required.
2. If "RAIM POSITION WARNING" message is displayed the system will flag and no longer provide GPS based navigational guidance. The crew should revert to the GNS 430 VOR/ILS receiver or an alternate means of navigation other than the GNS 430's GPS Receiver.
3. If "RAIM IS NOT AVAILABLE" message is displayed in the enroute, terminal, or initial approach phase of flight, continue to navigate using the GPS equipment or revert to an alternate means of navigation other than the GNS 430's GPS receiver appropriate to the route and phase of flight. When continuing to use GPS navigation, position must be verified every 15 minutes using the GNS 430's VOR/ILS receiver or another IFR-approved navigation system.

LBA APPROVED _____ DATE: : 1 April 1999 _____ PAGE 6 OF 8

| | | | | | |
|----------|------------------------|----------|-------|-------|------------------|
| Dok. Nr. | Ausgabe 01 Apr 1999 | Rev. Nr. | Datum | Bezug | Seite 6 von 8 |
|----------|------------------------|----------|-------|-------|------------------|

Aircraft Make: Diamond Aircraft GARMIN GNS 430 VHF Communications
Aircraft Model: DV 20 Transceiver / VOR/ILS Receiver / GPS Receiver
Aircraft Serial Number: 20.089

4. If "RAIM IS NOT AVAILABLE" message is displayed while on the final approach segment, GPS based navigation will continue for up to 5 minutes with approach CDI sensitivity (0.3 nautical mile). After 5 minutes the system will flag and no longer provide course guidance with approach sensitivity. Missed approach course guidance may still be available with 1 nautical mile CDI sensitivity by executing the missed approach.
5. In an in-flight emergency, depressing and holding the Comm transfer button for 2 seconds will select the emergency frequency of 121.500 Mhz into the "Active" frequency window.

SECTION IV NORMAL PROCEDURES

1. DETAILED OPERATING PROCEDURES

Normal operating procedures are described in the GARMIN GNS 430 Pilot's Guide, P/N 190-00140-00, Rev. A, dated October, 1998, or later appropriate revision.

2. PILOT'S DISPLAY

The GNS 430 System data will appear on the Pilot's HSI. The source of data is either GPS or VLOC as annunciated on the display above the CDI key.

3. AUTOPILOT / FLIGHT DIRECTOR OPERATION

Coupling of the GNS 430 System steering information to the autopilot/flight director can be accomplished by engaging the autopilot/flight director in the NAV or APR mode.

When the autopilot/flight director system is using course information supplied by the GNS 430 System and the course pointer is not automatically driven to the desired track, the course pointer on the HSI must be manually set to the desired track (DTK) indicated by the GNS 430. For detailed autopilot/flight director operational instructions, refer to the FAA/LBA Approved Flight Manual Supplement for the autopilot/flight director.

LBA APPROVED _____ DATE: : 1 April 1999 _____ PAGE 7 OF 8

| Dok. Nr. | Ausgabe | Rev. Nr. | Datum | Bezug | Seite |
|----------|-------------|----------|-------|-------|---------|
| | 01 Apr 1999 | | | | 7 von 8 |

Aircraft Make: Diamond Aircraft GARMIN GNS 430 VHF Communications
Aircraft Model: DV 20 Transceiver / VOR/ILS Receiver / GPS Receiver
Aircraft Serial Number: 20.089

**SECTION V
PERFORMANCE**

No change.

**SECTION VI
WEIGHT AND BALANCE**

See current weight and balance data.

**SECTION VII
AIRPLANE & SYSTEM DESCRIPTIONS**

See GNS 430 Pilot's Guide for a complete description of the GNS 430 system.

LBA APPROVED _____ DATE: : 1 April 1999 _____ PAGE 8 OF 8

| Dok. Nr. | Ausgabe | Rev. Nr. | Datum | Bezug | Seite |
|----------|-------------|----------|-------|-------|---------|
| | 01 Apr 1999 | | | | 8 von 8 |



GARMIN.

GNS 430/430A

Quick Reference

| Dok. Nr. | Ausgabe | Rev. Nr. | Datum | Bezug | Seite |
|--------------|---------|----------|-------|-------|-----------|
| 190-00140-01 | 09-2018 | G | | | 01 von 22 |

KEYS AND KNOBS

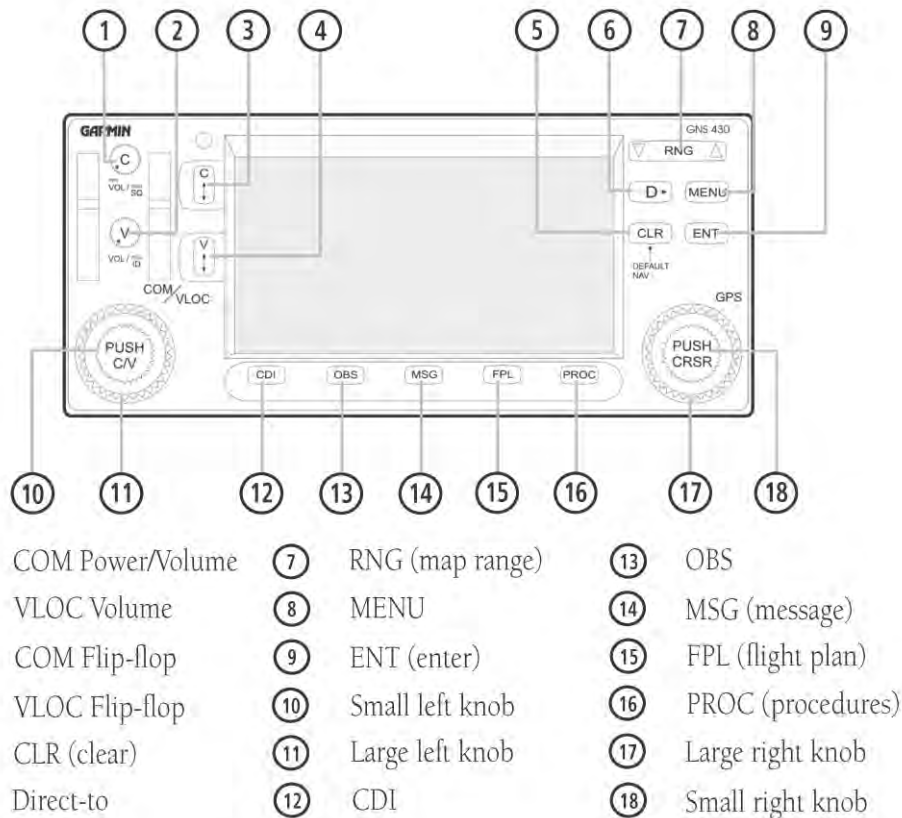

LEFT-HAND KEYS AND KNOBS

The **COM Power/Volume** Knob controls unit power and communications radio volume. Press momentarily to disable automatic squelch control.

The **VLOC Volume** Knob controls audio volume for the selected VOR/Localizer frequency. Press momentarily to enable/disable the ident tone.

The large **left** knob is used to tune the megahertz (MHz) value of the standby frequency for the COM transceiver or the VLOC receiver, whichever is currently selected by the tuning cursor.

The small **left** knob is used to tune the kilohertz (kHz) value of the standby frequency for the COM transceiver or the VLOC receiver, whichever is currently selected by the tuning cursor. Press this knob momentarily to toggle the tuning cursor between the COM and VLOC frequency fields.

The **COM Flip-flop** Key is used to swap the active and standby COM frequencies. Press and hold to select emergency channel (121.500 MHz).

The **VLOC Flip-flop** Key is used to swap the active and standby VLOC frequencies (i.e., make the selected standby frequency active).

| Dok. Nr. | Ausgabe | Rev. Nr. | Datum | Bezug | Seite |
|--------------|---------|----------|-------|-------|-----------|
| 190-00140-01 | 09-2018 | G | | | 02 von 22 |

KEYS AND KNOBS**RIGHT-HAND KEYS AND KNOBS**

The **RNG** Key allows the pilot to select the desired map range. Use the up arrow of the key to zoom out to a larger area, or the down arrow to zoom in to a smaller area.

The **Direct-to** Key provides access to the direct-to function, which allows the pilot to enter a destination waypoint and establishes a direct course to the selected destination.

The **MENU** Key displays a context-sensitive list of options. This options list allows the pilot to access additional features or make settings changes which relate to the currently displayed page.

The **CLR** Key is used to erase information, remove map detail, or to cancel an entry. Press and hold the **CLR** key to immediately display the Default NAV Page.

The **ENT** Key is used to approve an operation or complete data entry. It is also used to confirm information, such as during power on.

The large **right** knob is used to select between the various page groups: NAV, WPT, AUX, or NRST. With the on-screen cursor enabled, the large **right** knob allows the pilot to move the cursor about the page. The large **right** knob is also used to move the target pointer right (turn clockwise) or left (counterclockwise) when the map panning function is active.

The small **right** knob is used to select between the various pages within one of the groups listed above. Press this knob momentarily to display the on-screen cursor. The cursor allows the pilot to enter data and/or make a selection from a list of options. The small **right** knob is also used to move the target pointer up (turn clockwise) or down (counterclockwise) when the map panning function is active.

BOTTOM ROW KEYS

The **CDI** Key is used to toggle which navigation source (GPS or VLOC) provides output to an external HSI or CDI.

The **OBS** Key is used to select manual or automatic sequencing of waypoints. Pressing the **OBS** Key selects OBS mode, which retains the current 'active to' waypoint as the navigation reference even after passing the waypoint (i.e., prevents sequencing to the next waypoint). Pressing the **OBS** Key again returns the unit to normal operation, with automatic sequencing of waypoints. When OBS mode is selected, the pilot may set the desired course to/from a waypoint using the 'Select OBS Course' pop-up window, or an external OBS selector on the HSI or CDI.

The **MSG** Key is used to view system messages and to alert the pilot to important warnings and requirements.

The **FPL** Key allows the pilot to create, edit, activate, and invert flight plans, as well as access approaches, departures, and arrivals. A closest point to flight plan feature is also available from the **FPL** Key.

The **PROC** Key allows the pilot to select and remove approaches, departures, and arrivals from the flight plan. When using a flight plan, available procedures for the departure and/or arrival airport are offered automatically. Otherwise, the pilot may select the desired airport, then the desired procedure.

TO POWER ON THE GNS 430

- 1) Turn the **COM Power/Volume** Knob clockwise to turn the unit power on and set the desired radio volume.
- 2) A welcome page appears briefly while the unit performs a self test, followed sequentially by the Unit Type Page and the Software Versions Page. Then (depending on configuration) the Weather Page, the Traffic Page, the Aviation Data Page, the Land/Terrain/Obstacles Database Page, and the Situational Awareness Page are sequentially displayed.

| Dok. Nr. | Ausgabe | Rev. Nr. | Datum | Bezug | Seite |
|--------------|---------|----------|-------|-------|-----------|
| 190-00140-01 | 09-2018 | G | | | 03 von 22 |

POWER ON

- Once the self-test concludes, the Database Confirmation Page is displayed, showing the effective and expiration dates of the Jeppesen database on the NavData® card. Press the **ENT** Key to acknowledge the Database Page and proceed to the Instrument Panel Self-test Page.

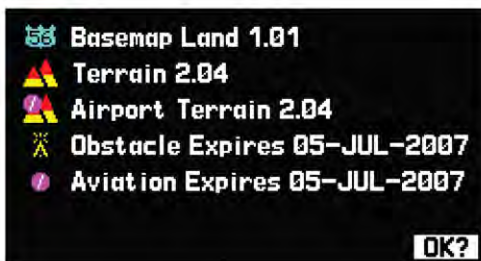

- The Instrument Panel Self-test Page allows the pilot to verify that the GNS 430 is communicating properly with in-panel instruments. Compare on-screen indications with the information depicted on connected instruments, such as the CDI, HSI, RMI, and/or external annunciators. After verifying proper operation, press the **ENT** Key to display the Satellite Status Page.



SCREEN LAYOUT (WINDOWS)

The GNS 430's display is divided into three separate 'windows' (or screen areas). The left 1/4 of the display provides a COM window (top two lines) and a VLOC window (bottom two lines). The right 3/4 of the display consists of a GPS window, which shows the various navigation, waypoint information and settings 'pages'.



Each unique screen of information is referred to as a page. Pages are typically selected using the small and large right knobs, with the cursor removed from the GPS Window. See pages 6 and 7 for details on arrangement of the GNS 430's main pages.

CURSORS

There are two separate cursors: a tuning cursor and a GPS window cursor. The tuning cursor is used to select the standby COM or VLOC frequency. If desired, press the small **left** knob to move the tuning cursor to VLOC Window. Then, use the small and large **left** knobs to select the desired frequency. The **COM Flip-flop** and **VLOC Flip-flop** keys are used to activate the selected frequency.

| Dok. Nr. | Ausgabe | Rev. Nr. | Datum | Bezug | Seite |
|--------------|---------|----------|-------|-------|-----------|
| 190-00140-01 | 09-2018 | G | | | 04 von 22 |

FREQUENCY SELECTION

FREQUENCY SELECTION

- 1) If the tuning cursor is not currently in the desired window (COM or VLOC), press the small **left** knob momentarily.
- 2) Turn the large **left** knob to select the desired megahertz (MHz) value. For example, the '117' portion of the frequency '117.80'.



- 3) Turn the small **left** knob to select the desired kilohertz (kHz) value. For example, the '.80' portion of the frequency '117.80'.



- 4) To activate the selected frequency, press the **COM Flip-flop** Key for COM frequencies, or the **VLOC Flip-flop** Key for VLOC frequencies.

TO QUICKLY TUNE AND ACTIVATE THE 121.500 EMERGENCY CHANNEL

Press and hold the **COM Flip-flop** Key for approximately two seconds.

DATA ENTRY

Data is entered in the GPS Window using the large and small **right** knobs. The large **right** knob is used to move the cursor about the page. The small **right** knob is used to select individual characters for the highlighted cursor location.



| | | | | | |
|--------------|---------|----------|-------|-------|-----------|
| Dok. Nr. | Ausgabe | Rev. Nr. | Datum | Bezug | Seite |
| 190-00140-01 | 09-2018 | G | | | 05 von 22 |

MAIN PAGE GROUPS

MAIN PAGE GROUPS

The GNS 430's main pages are divided into 4 separate page groups: NAV, WPT, AUX, and NRST. Each page group is comprised of multiple pages. The *page groups* are selected using the large **right** knob. The individual *pages* are selected using the small **right** knob.

| Page Groups | | | |
|-------------|--------------|-------------|--------------|
| NAV Group | WPT Group | AUX Group | NRST Group |
| 7 NAV Pages | 10 WPT Pages | 4 AUX Pages | 8 NRST Pages |



Current Page Group Number of Pages in Current Page Group

Position of Current Page within Current Page Group

The bottom right corner of the screen indicates which page group is currently being displayed (e.g., NAV, WPT, AUX, or NRST), the number of screens available within that group (indicated by the square icons), and the placement of the current screen within that group (indicated by a highlighted square icon).

TO SELECT THE DESIRED PAGE GROUP

Press and hold the **CLR** Key to select the Default NAV Page. Turn the large **right** knob to select the desired Page Group.

TO SELECT THE DESIRED PAGE

Turn the small **right** knob to select the desired page.

NAV PAGE GROUP

The NAV Page Group includes seven pages.



Default NAV



Map



TERRAIN (if configured)



NAV/COM



Position



Satellite Status



VNAV

WPT PAGE GROUP

The WPT Page Group includes ten pages.



Airport Location



Airport Runway



Airport Frequency



Airport Approach



Airport Arrival



Airport Departure



Intersection



NDB



VOR



User Waypoint

| | | | | | |
|--------------------------|--------------------|---------------|-------|-------|--------------------|
| Dok. Nr. 190-00140-01 | Ausgabe 09-2018 | Rev. Nr. G | Datum | Bezug | Seite 06 von 22 |
|--------------------------|--------------------|---------------|-------|-------|--------------------|

DIRECT-TO NAVIGATION

AUX PAGE GROUP

The AUX Page Group includes four pages.



Flight Planning



Utility



Setup 1



Setup 2

NRST PAGE GROUP

The NRST Page Group includes eight pages.



NRST Airport

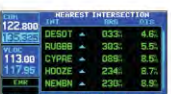

NRST Intersection



NRST NDB



NRST VOR

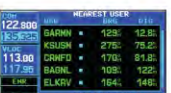

NRST User



NRST Center



NRST Flight Service



NRST Airspace



NOTE: The flight plan pages are selected by pressing the **FPL** Key and using the small **right** knob to select the desired page.

TO SELECT A DIRECT-TO DESTINATION

- 1) Press the **Direct-to** Key. The Select Direct-to Waypoint Page appears, with the waypoint identifier field highlighted.



- 2) Use the small and large **right** knobs to enter the identifier of the desired destination waypoint.



- 3) Press the **ENT** Key to confirm the selected waypoint, and press the **ENT** Key again to activate the direct-to function.



| Dok. Nr. | Ausgabe | Rev. Nr. | Datum | Bezug | Seite |
|--------------|---------|----------|-------|-------|-----------|
| 190-00140-01 | 09-2018 | G | | | 07 von 22 |

DIRECT-TO NAVIGATION

TO SELECT A DIRECT-TO DESTINATION FROM THE MAP PAGE

- 1) Select the Map Page from the NAV Page Group.
- 2) Press the small **right** knob to display a panning pointer.
- 3) Turn the small and large **right** knobs to place the panning pointer at the desired destination location.



- 4) If the panning pointer is placed on an existing airport, navaid, or user waypoint, the waypoint name is highlighted. Press the **Direct-to** Key and the **ENT** Key twice to navigate to the waypoint.
- 5) If the panning pointer is placed on an open location, press the **Direct-to** Key then press the **ENT** Key twice to create a '+MAP' waypoint and navigate to it.

TO SELECT A DIRECT-TO DESTINATION BY FACILITY NAME OR CITY

- 1) Press the **Direct-to** Key. The Select Direct-to Waypoint Page appears, with the waypoint identifier field highlighted.
- 2) Turn the large **right** knob to highlight the facility name (second line) or the city (third line) field.
- 3) Use the small and large **right** knobs to enter the facility name or city location of the desired destination waypoint. When spelling the facility name or city, the GNS 430's Spell'N'Find feature selects the first entry in the database based upon the characters the pilot has entered up to that point.



- 4) Continue turning the small **right** knob to scroll through any additional database listings for the selected facility name or city. If needed, use the small **right** knob to scroll backwards.
- 5) Press the **ENT** Key to confirm the selected waypoint, and press the **ENT** Key again to activate the direct-to function.

| Dok. Nr. | Ausgabe | Rev. Nr. | Datum | Bezug | Seite |
|--------------|---------|----------|-------|-------|-----------|
| 190-00140-01 | 09-2018 | G | | | 08 von 22 |

VIEWING AIRPORT INFORMATION

TO SELECT A NEARBY AIRPORT OR A FLIGHT PLAN WAYPOINT AS A DIRECT-TO DESTINATION

- 1) Press the **Direct-to** Key.
- 2) Turn the large **right** knob to highlight the nearest airport (NRST) or flight plan (FPL) field.
- 3) Turn the small **right** knob to display a window listing nearby airports or all waypoints in the active flight plan.



- 4) Continue turning the small **right** knob to scroll through the list and highlight the desired airport.
- 5) Press the **ENT** Key to confirm the selected waypoint, and press the **ENT** Key again to activate the direct-to function.

TO VIEW AIRPORT INFORMATION

- 1) Turn the large **right** knob to select the WPT Page Group. 'WPT' appears in the lower right corner of the screen.
- 2) Turn the small **right** knob to select the desired WPT page. Airport information is displayed on the first six WPT pages: airport location, airport runway, airport frequency, airport approach, airport arrival, and airport departure.
- 3) Press the small **right** knob to activate the cursor.
- 4) Use the small and large **right** knobs to enter the identifier of the desired airport.
- 5) Once the identifier is entered, the information for that airport appears on the page. Press the **ENT** Key to accept the selected identifier.



- 6) To view the other airport information pages, press the small **right** knob to remove the flashing cursor and turn the small **right** knob to select the desired page.

| Dok. Nr. | Ausgabe | Rev. Nr. | Datum | Bezug | Seite |
|--------------|---------|----------|-------|-------|-----------|
| 190-00140-01 | 09-2018 | G | | | 09 von 22 |

VIEWING AIRPORT INFORMATION

TO VIEW AIRPORT INFORMATION BY FACILITY NAME OR CITY

- 1) Select the Airport Location Page (see page 6).
- 2) Press the small **right** knob to activate the cursor.
- 3) Turn the large **right** knob to highlight the facility name (second line) or the city (third line) field.
- 4) Turn the small and large **right** knob to enter the facility name or city location of the desired destination waypoint. When spelling the facility name or city, the GNS 430's spell'N'Find feature will select the first entry in the database based upon the characters that have been entered up to that point.

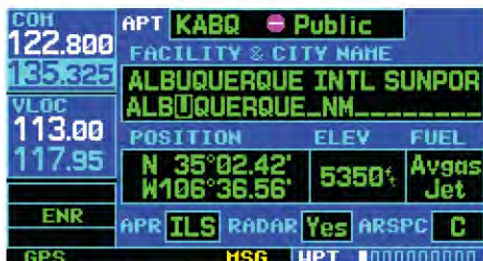

- 5) Once the identifier is entered, the information for that airport appears on the page. Press the **ENT** Key to accept the selected identifier.
- 6) To view the other airport information pages, press the small **right** knob to remove the flashing cursor and turn the small **right** knob to select the desired page.

TO AUTO-TUNE A FREQUENCY FROM A LIST

The GNS 430's auto-tune feature allows the pilot to quickly select any database frequency in the GPS Window as the standby frequency. With a minimum of keystrokes, any frequency listed in the GPS Window can be transferred to the standby field of the COM or VLOC window.

- 1) Select the Airport Frequencies Page from the WPT Page Group (see page 6).
- 2) Press the small **right** knob to place the cursor on the airport identifier field.
- 3) Use the small and large **right** knobs to enter the identifier of the desired airport. Press the **ENT** Key when finished.

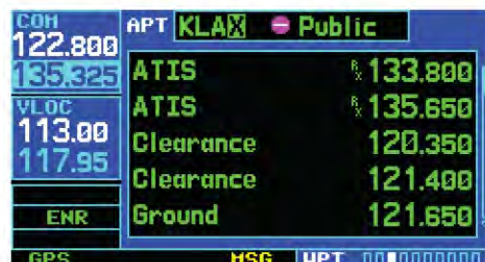

- 4) Turn the large **right** knob to highlight the desired frequency.
- 5) Press the **ENT** Key to place the highlighted frequency in the standby COM or VLOC Window field (as appropriate).
- 6) To activate the selected frequency, press the **COM Flip-flop** or **VLOC Flip-flop** Key (as appropriate).

| | | | | | |
|--------------|---------|----------|-------|-------|-----------|
| Dok. Nr. | Ausgabe | Rev. Nr. | Datum | Bezug | Seite |
| 190-00140-01 | 09-2018 | G | | | 10 von 22 |

DEFAULT NAV PAGE

DEFAULT NAV PAGE

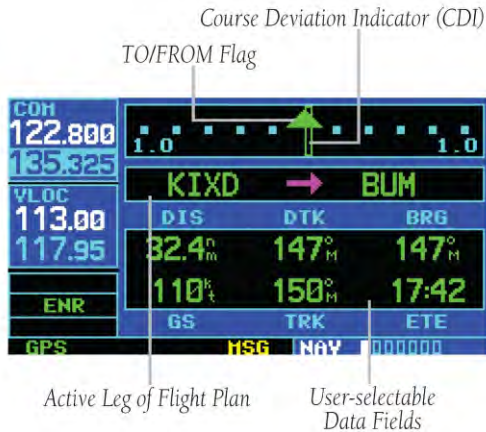

The following symbols are used on the Default NAV Page (directly below the CDI), to depict the 'active leg' of a flight plan or direct to:

| | |
|--|---|
| | Direct-to a Waypoint |
| | Course to a Waypoint, or Desired Course between Two Waypoints |
| | Procedure Turn |
| | Procedure Turn |
| | Vectors-to-Final |
| | DME Arc to the Left |
| | DME Arc to the Right |
| | Left-hand Holding Pattern |
| | Right-hand Holding Pattern |

TO QUICKLY DISPLAY THE DEFAULT NAV PAGE

From any page, press and hold the **CLR** Key for approximately two seconds.

TO SELECT A DIFFERENT DATA ITEM FOR ANY DATA FIELD

- 1) With the Default NAV Page displayed, press the **MENU** Key to display the Default NAV Page Menu.
- 2) The 'Change Fields?' option is already highlighted, so press the **ENT** Key to select this option.



- 3) Use the large **right** knob to highlight the data field to be changed.



| | | | | | |
|--------------|---------|----------|-------|-------|-----------|
| Dok. Nr. | Ausgabe | Rev. Nr. | Datum | Bezug | Seite |
| 190-00140-01 | 09-2018 | G | | | 11 von 22 |

MAP PAGE

- Turn the small **right** knob to display the list of available data items. Continue turning the small **right** knob to select the desired data item from the list.



- Press the **ENT** Key to select the desired data item and return to the Default NAV Page.
- Press the small **right** knob momentarily to remove the cursor from the page.

MAP PAGE

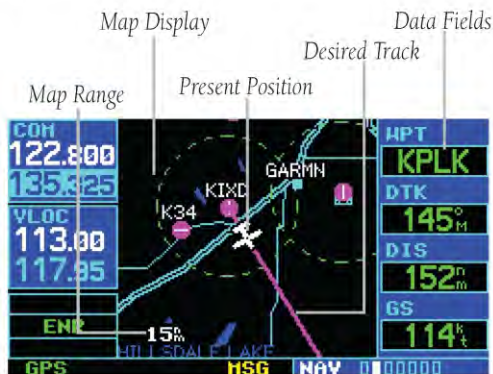

The following symbols are used to depict the various airports and nav aids on the Map Page:

| Symbol | Description |
|--------|---|
| | Airport with hard surface runway(s); (primary runway shown) |
| | Airport with soft surface runway(s) only |
| | Private Airfield |
| | Heliport |
| | VOR |
| | VOR/DME |
| | DME |
| | Localizer |
| | Intersection |
| | VORTAC |
| | TACAN |
| | NDB |
| | Locator Outer Marker |

TO SELECT A MAP RANGE

- Press the up arrow of the **RNG** Key to zoom out to a larger map area.
- Press the down arrow of the **RNG** Key to zoom in to a smaller map area and more detail.

| | | | | | |
|--------------|---------|----------|-------|-------|-----------|
| Dok. Nr. | Ausgabe | Rev. Nr. | Datum | Bezug | Seite |
| 190-00140-01 | 09-2018 | G | | | 12 von 22 |

FULL SCREEN MAP

TO SELECT A DIFFERENT DATA ITEM FOR ANY DATA FIELD

- 1) With Map Page displayed, press the **MENU** Key to display an options menu.
- 2) Turn the large **right** knob to highlight 'Change Fields?' and press the **ENT** Key.
- 3) Turn the large **right** knob to highlight the data field to be changed.
- 4) Turn the small **right** knob to select the desired type of data for this field and press the **ENT** Key.



- 3) To re-display the data fields, follow steps 1 and 2, but instead select 'Data Fields On?' from the options menu.

TO QUICKLY DECLUTTER THE MAP DISPLAY

Press the **CLR** Key momentarily (as often as needed) to select the desired amount of map detail.



- 5) Press the small right knob to remove the cursor.



Map Detail Level

TO TURN THE DATA FIELDS OFF AND DISPLAY A FULL SCREEN MAP

- 1) With the Map Page displayed, press the **MENU** Key to display an options menu.
- 2) Turn the large **right** knob to highlight 'Data Fields Off?' and press the **ENT** Key.

| Dok. Nr. | Ausgabe | Rev. Nr. | Datum | Bezug | Seite |
|--------------|---------|----------|-------|-------|-----------|
| 190-00140-01 | 09-2018 | G | | | 13 von 22 |

NAVCOM PAGE

TO INHIBIT TERRAIN:

- 1) Select the TERRAIN Page and press the **MENU** Key. 'Inhibit Terrain?' is selected by default.



- 2) Press the **ENT** Key. The 'TER INHB' annunciation is displayed in the TERRAIN annunciator field when TERRAIN is inhibited.



Annunciator Field



NOTE: Inhibit mode deactivates TERRAIN alerting when deemed unnecessary by the pilot. Flying VFR into an area where unique terrain exists could cause the system to annunciate nuisance alerts. Pilots should use discretion when inhibiting the TERRAIN system and always remember to enable the system when appropriate.

NAVCOM PAGE

The NAVCOM Page provides a list of the airport communication and navigation frequencies at the departure, enroute, and arrival airports.

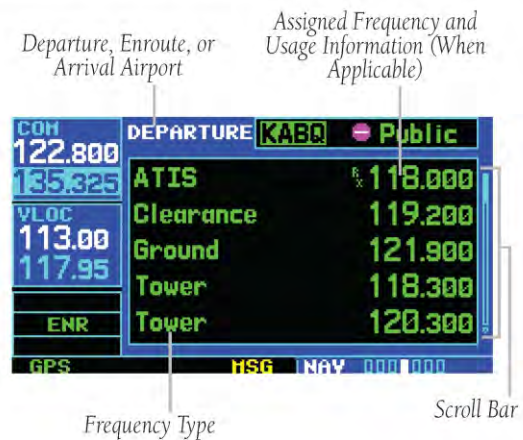

TO SELECT A FREQUENCY LIST FOR A DEPARTURE, ENROUTE, OR ARRIVAL AIRPORT

- 1) Press the small **right** knob to activate the cursor.
- 2) Turn the large **right** knob to place the cursor on the airport identifier field (top line on the NAVCOM Page).
- 3) Turn the small **right** knob to select the desired airport and press the **ENT** Key.

| | | | | | |
|--------------------------|--------------------|---------------|-------|-------|--------------------|
| Dok. Nr. 190-00140-01 | Ausgabe 09-2018 | Rev. Nr. G | Datum | Bezug | Seite 14 von 22 |
|--------------------------|--------------------|---------------|-------|-------|--------------------|

NEAREST AIRPORTS

TO SCROLL THROUGH THE LIST OF FREQUENCIES

- 1) Activate the cursor, if not already active, by pressing the small **right** knob.
- 2) Turn the large **right** knob to move the cursor through the list of frequencies. If there are more frequencies in the list that can be displayed on the screen, a scroll bar along the right-hand side of the screen indicates which part of the list is currently being displayed.

TO AUTO-TUNE A FREQUENCY FROM THE NAVCOM PAGE

- 1) Highlight the desired frequency by scrolling through the list of frequencies, as described in the preceding procedure.
- 2) To place a frequency in the standby field of the COM or VLOC Window, highlight the desired frequency and press the **ENT** Key.

BOTTOM ROW ANNUNCIATORS AND MESSAGES

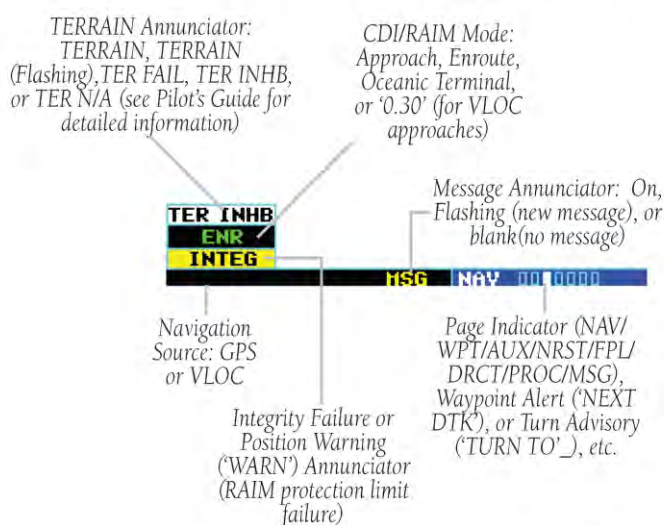

TO VIEW A LIST OF NEAREST AIRPORTS

- 1) Turn the large **right** knob to select the NRST Page Group. 'NRST' will appear in the lower right corner of the screen.
- 2) If necessary, turn the small **right** knob to select the Nearest Airport Page.



TO SCROLL THROUGH THE LIST OF NEAREST AIRPORTS

- 1) Press the small **right** knob to activate the cursor.
- 2) Turn the large **right** knob to scroll through the list. The scroll bar along the right-hand side of the page will indicate which part of the list is currently being viewed.
- 3) To remove the flashing cursor, press the small **right** knob.

| Dok. Nr. | Ausgabe | Rev. Nr. | Datum | Bezug | Seite |
|--------------|---------|----------|-------|-------|-----------|
| 190-00140-01 | 09-2018 | G | | | 15 von 22 |

NEARBY AIRPORTS

TO VIEW ADDITIONAL INFORMATION FOR A NEARBY AIRPORT

- 1) Highlight the identifier of the desired airport by scrolling through the list, as described in the preceding procedure.
- 2) Press the **ENT** Key to display the Airport Location Page for the selected airport.

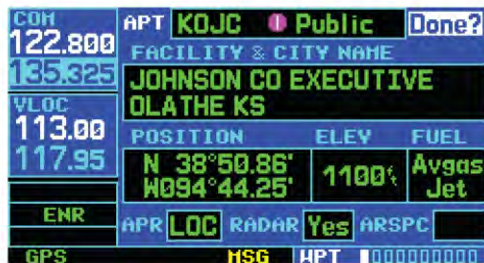

- 3) To view additional WPT pages for the selected airport (including the airport runway and airport frequency pages), press the small **right** knob to remove the flashing cursor. Turn the small **right** knob to display the additional WPT pages. When finished, press the small **right** knob to return the flashing cursor to the screen.



- 4) To return to the Nearest Airport Page, verify that 'Done?' is highlighted by the flashing cursor and press the **ENT** (or **CLR**) Key.

TO SELECT A NEARBY AIRPORT AS A DIRECT-TO DESTINATION

- 1) Press the **Direct-to** Key. The Select Direct-to Waypoint Page appears, with the waypoint identifier field highlighted.
- 2) Turn the large **right** knob to highlight the nearest airport (NRST) field.
- 3) Turn the small **right** knob to display a window showing up to nine nearby airports.



- 4) Continue turning the small **right** knob to scroll through the list and highlight the desired airport.
- 5) Press the **ENT** Key to confirm the selected airport. Press the **ENT** Key again (with 'Activate?' highlighted) to activate the direct-to function.

| Dok. Nr. | Ausgabe | Rev. Nr. | Datum | Bezug | Seite |
|--------------|---------|----------|-------|-------|-----------|
| 190-00140-01 | 09-2018 | G | | | 16 von 22 |

FLIGHT PLANS

TO CREATE A NEW FLIGHT PLAN

- 1) Press the **FPL** Key and turn the small **right** knob to display the Flight Plan Catalog Page.
- 2) Press the **MENU** Key to display the Flight Plan Catalog Page Menu.
- 3) Turn the large **right** knob to highlight 'Create New Flight Plan?' and press the **ENT** Key.



- 4) A blank Flight Plan Page appears for the first empty storage location. Use the small and large **right** knobs to enter the identifier of the departure waypoint, and press the **ENT** Key.



- 5) Repeat step 4 above to enter the identifier for each additional flight plan waypoint.
- 6) Once all waypoints have been entered, press the small **right** knob to return to the Flight Plan Catalog Page.

TO NAVIGATE A FLIGHT PLAN

- 1) Press the **FPL** Key and turn the small **right** knob to display the Flight Plan Catalog Page.
- 2) Press the small **right** knob to activate the cursor.
- 3) Turn the large **right** knob to highlight the desired flight plan and press the **MENU** Key to display the Flight Plan Catalog Page Menu.
- 4) Turn the large **right** knob to highlight 'Activate Flight Plan?' and press the **ENT** Key.



TO STOP NAVIGATING A FLIGHT PLAN

- 1) Press the **FPL** Key
- 2) Press the **MENU** Key to display the Flight Plan Catalog Page Menu.
- 3) Turn the large **right** knob to highlight 'Delete Flight Plan?', and press the **ENT** Key.



- 4) With 'Yes?' highlighted, press the **ENT** Key to delete the flight plan.

| Dok. Nr. | Ausgabe | Rev. Nr. | Datum | Bezug | Seite |
|--------------|---------|----------|-------|-------|-----------|
| 190-00140-01 | 09-2018 | G | | | 17 von 22 |

SELECT AN APPROACH

TO EDIT A FLIGHT PLAN

- 1) Press the **FPL** Key and turn the small **right** knob to display the Flight Plan Catalog Page.
- 2) Press the small **right** knob to activate the cursor.
- 3) Turn the large **right** knob to highlight the desired flight plan and press the **ENT** Key.
- 4) To add a waypoint to the flight plan: Turn the large **right** knob to select the point to add the new waypoint. (If an existing waypoint is highlighted, the new waypoint is placed directly in front of this waypoint.)
 - a) Use the small and large **right** knobs to enter the identifier of the new waypoint and press the **ENT** Key.
- 5) To delete a waypoint from the flight plan: Turn the large **right** knob to select the waypoint to be deleted and press the **CLR** Key to display a 'remove waypoint' confirmation window.
 - a) With 'Yes' highlighted, press the **ENT** key to remove the waypoint.
- 6) Once all changes have been made, press the small **right** knob to return to the Flight Plan Catalog Page.

TO SELECT AN APPROACH

- 1) Press the **PROC** Key to display the Procedures Page.
- 2) Turn the large **right** knob to highlight 'Select Approach?' and press the **ENT** Key.

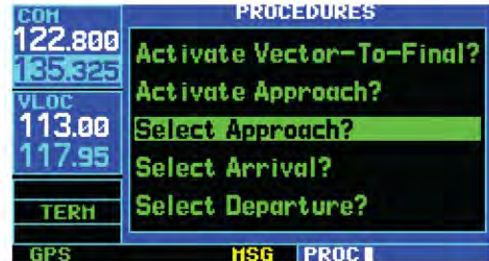

- 3) A window appears listing the available procedures. Turn the large **right** knob to highlight the desired procedure and press the **ENT** Key.



- 4) A second window appears listing the available transitions. Turn the large **right** knob to highlight the desired transition waypoint and press the **ENT** Key. (The approach 'Vectors' option assumes the pilot will receive vectors to the final course segment of the approach and will provide navigation guidance relative to the final approach course.)



| Dok. Nr. | Ausgabe | Rev. Nr. | Datum | Bezug | Seite |
|--------------|---------|----------|-------|-------|-----------|
| 190-00140-01 | 09-2018 | G | | | 18 von 22 |

ACTIVATE AN APPROACH

- 5) Turn the large **right** knob to highlight 'Load?' or 'Activate?' and press the **ENT** Key. ('Load?' adds the procedure to the flight plan without immediately using it for navigation guidance. This allows the pilot to continue navigating the original flight plan, but keeps the procedure available on the Active Flight Plan Page for quick activation when needed.)
- 6) For precision approaches and some non-precision approaches, a reminder window appears indicating that GPS guidance on such approaches is strictly for monitoring only — use the VLOC receivers and external CDI (or HSI) for primary navigation. To confirm this reminder, highlight 'Yes?' and press the **ENT** Key.



Not all approaches in the database are approved for GPS use. As the pilot selects an approach, a 'GPS' designation to the right of the procedure name indicates the procedure can be flown using the GPS receiver. Some procedures do not have this designation, meaning the GPS receiver may be used for supplemental navigation guidance only. ILS approaches, for example, must be flown by tuning the VLOC receiver to the proper frequency and coupling the VLOC receiver to the external CDI (or HSI).

A selected approach may be *activated* or *loaded*. Once an approach is selected, it may be activated for navigation from the Procedures Page. Activating the approach overrides the 'enroute' portion of the active flight plan, proceeding directly to the 'approach' portion (for a full approach, directly to the initial approach fix). Activating the approach also initiates automatic CDI scaling transition as the approach progresses.

In many cases, it may be easiest to 'Load' the full approach while still some distance away, enroute to the destination airport. Later, if vectored to final, use the following steps to select 'Activate Vector-To-Final'—which makes the inbound course to the final approach fix (FAF) waypoint active. Otherwise, activate the full approach using the 'Activate Approach?' option.

TO ACTIVATE AN APPROACH

- 1) With an approach loaded in the active flight plan, press the **PROC** Key to display the Procedures Page.
- 2) Turn the large **right** knob to highlight 'Activate Approach?' and press the **ENT** Key.

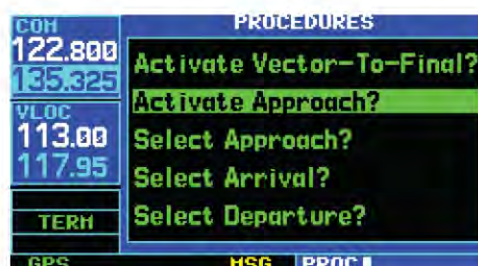

The 'Activate Vector-To-Final?' option allows the pilot to activate the final course segment of the approach. This option assumes the pilot will receive vectors to the FAF and provides guidance to intercept the final course, before reaching the FAF.

| Dok. Nr. | Ausgabe | Rev. Nr. | Datum | Bezug | Seite |
|--------------|---------|----------|-------|-------|-----------|
| 190-00140-01 | 09-2018 | G | | | 19 von 22 |

FLYING AN APPROACH

TO ACTIVATE THE APPROACH WITH VECTORS TO FINAL

- 1) With an approach loaded in the active flight plan, press the **PROC** Key to display the Procedures Page.
- 2) Turn the large **right** knob to highlight 'Activate Vector-To-Final?' and press the **ENT** Key.



GUIDELINES FOR FLYING AN APPROACH

Due to the variety of available approach procedures, the specific steps required will vary according to the approach selected. Keep the following general guidelines in mind while flying the approach:

- The pilot will typically select the destination airport as the last waypoint in the active flight plan or using the **Direct-to** Key. Doing so ensures that the desired waypoint will automatically appear when choosing the 'Select Approach?' option from the Procedures Page. (Otherwise, first choose the airport, then the approach procedure.)
- When a localizer-based approach (such as an ILS) is loaded, the desired frequency is automatically placed in standby on the VLOC window. To activate the frequency, press the **VLOC Flip-flop** Key.
- If the VLOC receiver will be used for the approach, be sure to switch the external CDI (or HSI) to 'VLOC' by pressing the **CDI** Key ('VLOC' will appear directly above the **CDI** Key; see page 15).
- An 'Auto ILS CDI' setting provides automatic switching to 'VLOC' once established inbound on the final course segment of an approach.
- As the aircraft progresses to each approach waypoint, a waypoint alert message ('NEXT DTK # # #°') will appear in the lower right corner of the display (see page 15).
- When the pilot should begin a course change (via a standard rate turn), turn advisories ('TURN TO # # #°') will appear in the lower right corner of the display (see page 15).
- For GPS-based approaches, receiver autonomous integrity monitoring (RAIM) will monitor satellite conditions and alert the pilot using an 'INTEG' or 'WARN' annunciation at the bottom left corner of the display (see page 15) if protection limits cannot be maintained. If this occurs, the GPS receiver should not be used for primary navigation guidance. Revert to an alternate navigation source, or select an alternate destination airport.
- Within 30 nautical miles of the destination airport, CDI scaling will transition from 5.0 nautical miles (enroute mode, 'ENR') to 1.0 nautical mile (terminal mode, 'TERM') or when leaving the departure airport, from 1.0 nm to 5.0 nm. Within 2.0 nautical miles of the final approach fix, GPS-based approaches will see a second transition from 1.0 nautical mile to 0.3 nautical mile (approach mode, 'APR').

| Dok. Nr. | Ausgabe | Rev. Nr. | Datum | Bezug | Seite |
|--------------|---------|----------|-------|-------|-----------|
| 190-00140-01 | 09-2018 | G | | | 20 von 22 |

FLYING THE MISSED APPROACH

- A 'START PROC TRN' prompt will appear in the lower right corner of the display to advise the pilot when the aircraft is at a safe distance to initiate a procedure turn. The procedure turn is displayed on the Map Page, but guidance through the turn itself is not provided.
- Alerts for proper holding pattern entry (e.g. 'HOLD DIRECT') are displayed in the lower right corner of the display. Waypoint sequencing is automatically suspended (indicated by 'SUSP' directly above the **OBS** Key) at the holding waypoint. Press the **OBS** Key again to return to automatic waypoint sequencing. For course reversals, waypoint sequencing is suspended for one trip around the holding pattern only (after which it will return to automatic waypoint sequencing).
- The CDI will guide the pilot through a DME arc. Just keep the needle centered to fly along the arc. When using an autopilot, the course select on the CDI (or HSI) must be periodically updated with the desired track (DTK).
- When crossing the missed approach point, 'SUSP' will appear above the **OBS** Key, indicating that automatic sequencing of waypoint is suspended at the missed approach point, and a 'from' indication will appear on the CDI (or HSI).

TO FLY A MISSED APPROACH

- 1) Press the **OBS** Key. The next waypoint in the approach (MAHP; in this case 'SWARM' intersection) is automatically offered as the destination waypoint.
- 2) Follow the missed approach procedures, as published on the approach plate, for proper climb and heading instructions.
- 3) An alert message in the lower right-hand corner of the screen recommends entry procedures for the holding pattern (e.g., 'HOLD TEARDROP'). When flying the holding pattern, a timer appears on the Default NAV Page. The timer automatically resets on the outbound side of the hold when the aircraft turns abeam the hold waypoint. The timer again resets as the pilot turns inbound (within approximately 30° of the inbound course). This allows use of standard timing (typically one minute) to fly the inbound and outbound legs of the hold.



- 4) The GNS 430 provides course guidance only on the inbound side of the holding pattern. When leaving the holding pattern to re-fly the approach (or another approach) press the **PROC** Key to 'Select Approach?' or 'Activate Approach?' as previously described. (Or, use the **Direct-to** Key to select another destination.)

| | | | | | |
|--------------|---------|----------|-------|-------|-----------|
| Dok. Nr. | Ausgabe | Rev. Nr. | Datum | Bezug | Seite |
| 190-00140-01 | 09-2018 | G | | | 21 von 22 |



Garmin International, Inc.
1200 East 151st Street
Olathe, KS 66062, U.S.A.
p: 913.397.8200 f: 913.397.8282

Garmin AT, Inc.
2345 Turner Road SE
Salem, OR 97302, U.S.A.
p: 503.391.3411 f: 503.364.2138

Garmin (Europe) Ltd.
Liberty House, Bulls Copse Road
Hounsdown Business Park
Southampton, SO40 9RB, U.K.
p: +44/ (0) 870.8501241 f: +44/ (0) 870.8501251

Garmin Corporation
No. 68, Jangshu 2nd Road
Shijr, Taipei County, Taiwan
p: 886/2.2642.9199 f: 886/2.2642.9099

www.garmin.com

| Dok. Nr. | Ausgabe | Rev. Nr. | Datum | Bezug | Seite |
|--------------|---------|----------|-------|-------|-----------|
| 190-00140-01 | 09-2018 | G | | | 22 von 22 |

MT-Propeller Entwicklung GmbH
Flugplatzstr. 1
94348 Atting
GERMANY

AIRCRAFT FLIGHT MANUAL SUPPLEMENT

Doc. No. E-1909-R1

**Diamond Aircraft
DV 20 and DA 20-A1 with Rotax 912S3 engine
with**

**MTV-21-A/170-05
2-Blade Constant Speed Propeller**

Serial No. 230762

Registration No. OE-ALJ

This supplement must be attached to the Airplane Flight Manual upon installation of the MTV-21-A/170-05 propeller.

The information contained in this document supplements or supersedes the information of the basic Airplane Flight Manual only in those areas listed. For Limitations, Procedures, and Performance Data not contained in this supplement, consult the basic Airplane Flight Manual.

Approved by the EASA as part of STC Number:
10014238

Published By:
MT-Propeller Entwicklung GmbH (DOA No. EASA.21J.020)
D-94348 Atting, Germany

Revision 1 – 01 August 2012

Page 1 - 7

FORM E-1346

| Dok. Nr. | Ausgabe | Rev. Nr. | Datum | Bezug | Seite |
|-----------|---------|----------|-------|-------|---------|
| E-1909-R1 | 01-2012 | 1 | | | 1 von 7 |

MT-Propeller Entwicklung GmbH
Flugplatzstr. 1
94348 Atting
GERMANY

AFM Supplement Doc. No. E-1909-R1
DV 20 and DA 20-A1 with Rotax 912S3
MTV-21-A/170-05 Propeller Installation

Aircraft Flight Manual Supplement
Log of revisions

| Rev. No. | Pages Revised | Description of Revision | Date | Approved by |
|----------|---------------|-------------------------|------------|-------------------------|
| 1 | 6 | Editorial Change | 01.08.2012 | DOA No. EASA.21J.020 |

A black bar in the margin of a revised page shows the current change.

EASA Approved
Revision 1 – 01 August 2012

Page 2 – 7

FORM E-1346

| Dok. Nr. | Ausgabe | Rev. Nr. | Datum | Bezug | Seite |
|-----------|---------|----------|-------|-------|---------|
| E-1909-R1 | 01-2012 | 1 | | | 2 von 7 |

MT-Propeller Entwicklung GmbH
Flugplatzstr.1
94348 Atting
GERMANY

AFM Supplement Doc. No. E-1909-R1
DV 20 and DA 20-A1 with Rotax 912S3
MTV-21-A/170-05 Propeller Installation

Table of Contents

| | |
|---|---------|
| SECTION 1 – GENERAL | PAGE 04 |
| SECTION 2 – LIMITATIONS | PAGE 05 |
| SECTION 3 – EMERGENCY PROCEDURES | PAGE 06 |
| SECTION 4 – NORMAL PROCEDURES | PAGE 06 |
| SECTION 5 – PERFORMANCE | PAGE 06 |
| SECTION 6 – WEIGHT AND BALANCE AND EQUIPMENT LIST | PAGE 06 |
| SECTION 7 – DESCRIPTION OF THE AIRCRAFT AND ITS SYSTEMS | PAGE 07 |
| SECTION 8 – HANDLING, SERVICE & MAINTENANCE | PAGE 07 |
| SECTION 9 – SUPPLEMENTS | PAGE 07 |
| SECTION 10 – OPERATIONAL TIPS | PAGE 07 |

Manufacturer's Data
Revision 1 – 01 August 2012

Page 3 – 7

FORM E-1346

| Dok. Nr. | Ausgabe | Rev. Nr. | Datum | Bezug | Seite |
|-----------|---------|----------|-------|-------|---------|
| E-1909-R1 | 01-2012 | 1 | | | 3 von 7 |

MT-Propeller Entwicklung GmbH
Flugplatzstr. 1
94348 Atting
GERMANY

AFM Supplement Doc. No. E-1909-R1
DV 20 and DA 20-A1 with Rotax 912S3
MTV-21-A/170-05 Propeller Installation

SECTION 1 - GENERAL

Engines: No change.

Propeller:

Number of propellers: 1
Manufacturer: MT-Propeller Entwicklung GmbH, Germa
Propeller model: MTV-21-A/170-05
LBA TCDS No.: 32.130/86
FAA TCDS No.: P16BO

Noise Levels:

European registered aircrafts

The noise levels are listed in the database of EASA approved noise levels for light propeller driven aeroplanes, latest issue and have been verified and approved by EASA. The noise tests were conducted in accordance with ICAO Annex 16, Volume 1 (5th edition, July 2008), Chapter 10.

U.S. registered aircrafts

The corrected noise level of this aircraft with this propeller is equal to or better than production aircrafts.
No determination has been made by the Federal Aviation Administration that the noise levels of this aircraft are or should be acceptable or unacceptable for operation at, into, or out of, any airport.

Manufacturer's Data
Revision 1 – 01 August 2012

Page 4 – 7

FORM E-1346

| Dok. Nr. | Ausgabe | Rev. Nr. | Datum | Bezug | Seite |
|-----------|---------|----------|-------|-------|---------|
| E-1909-R1 | 01-2012 | 1 | | | 4 von 7 |

MT-Propeller Entwicklung GmbH
Flugplatzstr.1
94348 Atting
GERMANY

AFM Supplement Doc. No. E-1909-R1
DV 20 and DA 20-A1 with Rotax 912S3
MTV-21-A/170-05 Propeller Installation

SECTION 2 - LIMITATIONS

ENGINE LIMITATIONS

Engine Operating Limits for Takeoff and Continuous Operation: No change

Propellers:

Number of propellers: 1

Manufacturer: MT-Propeller Entwicklung GmbH, Germa

Propeller model: MTV-21-A/170-05

Number of blades: 2

Diameter: 170 cm
Cut-off to 165 cm allowed for repair.

Blade angle: At station 64 cm:
Low pitch: $14.5^\circ \pm 0.2^\circ$
High pitch: $30^\circ \pm 1.0^\circ$

Propeller governor: According to aircraft manufacturer Propeller Service
Bulletin SB No.14, latest issue

Tachometer: No change.

Placards: Markings and signs concerning other pro
obsolete.

Engine instrument markings: No change.

EASA Approved
Revision 1 – 01 August 2012

Page 5 – 7

FORM E-1346

| Dok. Nr. | Ausgabe | Rev. Nr. | Datum | Bezug | Seite |
|-----------|---------|----------|-------|-------|---------|
| E-1909-R1 | 01-2012 | 1 | | | 5 von 7 |

MT-Propeller Entwicklung GmbH
Flugplatzstr. 1
94348 Atting
GERMANY

AFM Supplement Doc. No. E-1909-R1
DV 20 and DA 20-A1 with Rotax 912S3
MTV-21-A/170-05 Propeller Installation

SECTION 3 - EMERGENCY PROCEDURES

No change.

SECTION 4 - NORMAL PROCEDURES

Perform a preflight check in Accordance with the Operation- and Installation manual E-124 (latest revision). Do not check the blade pitch mechanism by hand.

SECTION 5 - PERFORMANCE

No change.

| Dok. Nr. | Ausgabe | Rev. Nr. | Datum | Bezug | Seite |
|-----------|---------|----------|-------|-------|---------|
| E-1909-R1 | 01-2012 | 1 | | | 6 von 7 |

MT-Propeller Entwicklung GmbH
Flugplatzstr. 1
94348 Atting
GERMANY

AFM Supplement Doc. No. E-1909-R1
DV 20 and DA 20-A1 with Rotax 912S3
MTV-21-A/170-05 Propeller Installation

SECTION 6 - WEIGHT AND BALANCE AND EQUIPMENT LIST

EQUIPMENT LIST

Propeller and Propeller Accessories

MTV-21-A/170-05 incl. spinner assy: 10.3 kg

No change to the Hoffmann propeller lever arm.

Refer to the latest revised empty weight and center of gravity data for effect on loading instructions.

SECTION 7 - DESCRIPTION OF THE AIRCRAFT AND ITS SYSTEMS

No change.

SECTION 8 – HANDLING, SERVICE & MAINTENANCE

Propeller Service:

Since the MT propellers may also pick up loose pieces of rock and debris from the ramp and runway, the blades should be checked prior to each flight for damage. The daily preflight which can be performed by the pilot shall include examination of the propeller blades and spinners for visible damage, cracks, grease or oil leakage, blade shake and blade angle play. Blade shake up to 1/8 inches (3 mm) and a blade angle play of 2° is allowed. No attempt should be made to dress out nicks as would be done with metal propeller blades.

Repairs should be accomplished only by appropriately rated personnel in accordance with MT-Propeller's general Operation and Installation Manual Doc. No. ATA 61-01-24 (E-124), latest revision.

The propellers may be cleaned with a mild solution of soap and water. Do not use solvents.

CAUTION

Do not push aircraft on spinner.

SECTION 9 – SUPPLEMENTS

None.

SECTION 10 – OPERATIONAL TIPS

No change.

Manufacturer's Data
Revision 1 - 01 August 2012

Page 7 – 7

FORM E-1346

| Dok. Nr. | Ausgabe | Rev. Nr. | Datum | Bezug | Seite |
|-----------|---------|----------|-------|-------|---------|
| E-1909-R1 | 01-2012 | 1 | | | 7 von 7 |

LEERSEITE

| Dok. Nr. | Ausgabe | Rev. Nr. | Datum | Bezug | Seite |
|----------|---------|----------|-------|-------|-------|
|----------|---------|----------|-------|-------|-------|



mt-propeller

**ATA 61-01-24
(E-124)**

**BETRIEBS- UND EINBAUANWEISUNG
OPERATION AND INSTALLATION MANUAL**

**HYDRAULISCHE VERSTELLPROPELLER
HYDRAULICALLY CONTROLLED VARIABLE PITCH PROPELLER
(CONSTANT SPEED PROPELLER)**

**MTV - 5 - ()
MTV - 6 - ()
MTV - 9 - ()
MTV - 11 - ()
MTV - 12 - ()
MTV - 14 - ()
MTV - 15 - ()
MTV - 16 - ()
MTV - 21 - ()
MTV - 22 - ()
MTV - 25 - ()
MTV - 27 - ()
MTV - 37 - ()
MTV - 47 - ()**

EASA DE.21G.0008
EASA.21J.020

**Ausgabe 69: 10. Mai 2022
Issue 69: May 10th, 2022**

Der technische Inhalt dieses Dokuments ist aufgrund von DOA Nr. EASA.21J.020 zugelassen.
The technical content of this document is approved under authority of DOA No. EASA.21J.020.

| Dok. Nr. | Ausgabe | Rev. Nr. | Datum | Bezug | Seite |
|--------------|---------|----------|-------|-------|----------|
| ATA 61-01-24 | 05-2022 | 69 | | | 1 von 11 |

Warning

People who fly should recognize that various types of risks are involved; and they should take all precautions to minimize them, since they cannot be eliminated entirely. The propeller is a vital component of the aircraft. A mechanical failure could cause a forced landing or create vibrations sufficiently severe to damage the aircraft.

Propellers are subject to constant vibration stresses from the engine and airstream, which are added to high bending and centrifugal stresses.

Before a propeller is certified as being safe to operate on an airplane, an adequate margin of safety must be demonstrated. Even though every precaution is taken in the design and manufacture of a propeller, history has revealed rare instances of failures, particularly of the fatigue type.

It is essential that the propeller be properly maintained according to the recommended service procedures and a close watch be exercised to detect impending problems before they become serious. Any grease leakage (see chapters 5, 6, and 7) or oil leakage, unusual vibration, or unusual operation should be investigated and repaired as it could be a warning that something serious is wrong.

As a fellow pilot, I urge you to read this Manual thoroughly. It contains a wealth of information about your new propeller.

The propeller is among the most reliable components of your airplane. It is also among the most critical to flight safety. It therefore deserves the care and maintenance called for in this Manual. Please give it your attention, especially the section dealing with Inspections and Checks.

Thank you for choosing a MT-Propeller. Properly maintained it will give you many years of reliable service.

Gerd R. Mühlbauer
President
MT-Propeller Entwicklung GmbH

| Dok. Nr. | Ausgabe | Rev. Nr. | Datum | Bezug | Seite |
|--------------|---------|----------|-------|-------|----------|
| ATA 61-01-24 | 05-2022 | 69 | | | 2 von 11 |

Betriebs- und Einbauanweisung für
hydraulische Verstellpropeller

| Inhaltsverzeichnis: | Seite |
|--|--------------|
| Liste der eingearbeiteten Änderungen | 4 |
| Verzeichnis der gültigen Seiten | 5 |
| MT-Propeller Airworthiness Information | 6 |
| 1. Allgemeines | 7 |
| 2. Kennzeichnung | 14 |
| 3. Leistungsdaten | 16 |
| 4. Bau- und Funktionsbeschreibung | |
| 5. Einbauanweisung und Betrieb | |
| 6. Kontrollen | |
| 7. Wartung | |
| 8. Störungen und deren Beseitigung | |
| 9. Versand und Lagerung | |
| 10. Lufttüchtigkeitsbeschränkung | |
| 11. Spezialwerkzeuge | |
| 12. <u>Propellerzeichnungen:</u> | |
| Propeller MTV-5-() | |
| Propeller MTV-6-() | |
| Enteisung MTV-6 | |
| Propeller MTV-9-() | |
| Propeller MTV-11-() | |
| Propeller MTV-12-() | |
| Propeller MTV-14-() | |
| Propeller MTV-15-() | |
| Propeller MTV-16-() | |
| Propeller MTV-21-() | |
| Propeller MTV-22-() | |
| Propeller MTV-25-() | |
| Propeller MTV-27-() | |
| Propeller MTV-37-() | |
| Propeller MTV-47-() | |

| Dok. Nr. | Ausgabe | Rev. Nr. | Datum | Bezug | Seite |
|--------------|---------|----------|-------|-------|----------|
| ATA 61-01-24 | 05-2022 | 69 | | | 3 von 11 |

Liste der eingearbeiteten Änderungen:

| Lfd.Nr. | Ausgabedatum | Seite | | | |
|---------|--------------|---|----|------------|---|
| | | | 41 | 18.09.2007 | 1, 2-2, 3, 25, 30-1, 30-2, 44 bis 70 |
| | | | 42 | 19.03.2008 | 2-2, 3, 19, 19-1; |
| | | | 43 | 10.08.2008 | 2-2, 3, 11, 19, 26, 34, 41 |
| | | | 44 | 14.04.2009 | 2-2, 3, 14-1, 18, 40; |
| | | | 45 | 04.07.2009 | 2-2, 3, 14-2, 24-1, 24-1-1; |
| | | | 46 | 09.11.2009 | 2-2, 3, 8, 24, 24-1; 24-2, 24-3, 24-4, 24-5, |
| | | | 47 | 15.12.2009 | 1, 2-2, 3, 11, 13, 24, 24-1, 33-2, 47-1; |
| | | | 48 | 19.01.2010 | 2-2, 3, 7, 8; 9, 46, 47; |
| | | | 49 | 09.02.2010 | 2-2, 3, 18-1, 47 |
| | | | 50 | 27.05.2010 | 1, 2-2, 3, 21, 30-1, 42, 43, 44; |
| | | | 51 | 10.06.2010 | 2-2, 3, 8; |
| | | | 52 | 28.01.2013 | 2-2, 3, 11, 41, 42, 42-1; |
| | | | 53 | 14.03.2013 | 2-2, 3, 12, 19, 33-3, 40; |
| | | | 54 | 05.03.2014 | 2-2, 3, 42-1 |
| | | | 55 | 27.03.2015 | 2-2, 3, 32-0-1 |
| | | | 56 | 15.09.2015 | 2-2, 3, 6, 6-1; |
| | | | 57 | 08.03.2016 | 1, 2-3, 3, 3-1, 5-1, 5-2, 6, 6-1, 19-1, 31, 41, 42-1, 43, 44, 45, 50, 55, 61, 62, 63, 67, 70; |
| | | | 58 | 08.12.2016 | 0-1, 2-3, 3, 18-1, 18-2, 19, 19-1, 24-0-1, 33-0, 33-1; |
| | | | 59 | 16.01.2017 | 2-3, 3, 14-2, 18, 19, 19-1, 19-2, 20, 20-1, 20-2, 21, 21-1, 22, 23, 24-1, 43, 60-1, 60-2; |
| | | | 60 | 19.03.2017 | 2-3, 3, 19-2, 47-2, 47-3; |
| | | | 61 | 18.09.2017 | 2-3, 3, 9, 11, 18-1, 19; |
| | | | 62 | 30.11.2018 | 1, 2-3, 3, 7, 8, 9, 19, 22, 43, 71, 72; |
| | | | 63 | 19.02.2109 | 2-3, 3, 27; |
| | | | 64 | 18.10.2019 | 1, 2-3, 3, 7, 8, 9, 22, 24, 73; |
| | | | 65 | 09.04.2020 | 2-3, 3, 24-1, 33-2, 33-2-1, 41; |
| | | | 66 | 22.03.2021 | 2-3, 3, 19-1-1, 20, 22, 30-2; |
| | | | 67 | 09.08.2021 | 2-3, 3, 19-1, 32-1, 32-2; |
| | | | 68 | 09.12.2021 | 2-3, 3, 19-2, 19-3, 19-4, 24-2, 43, 47-3; |
| | | | 69 | 10.05.2022 | 2-3, 3, 5, 11, 14, 14-2, 18, 18-1, 20, 20-2, 22, 34, |
| 1 | 01.07.1988 | alle | | | |
| 2 | 01.07.1989 | 1, 2, 7, 41 | | | |
| 3 | 31.01.1990 | 1-4, 7, 18, 21, 22, 33-41 | | | |
| 4 | 18.10.1990 | 2, 3, 21 | | | |
| 5 | 07.05.1991 | 1, 2, 3, 4, 7, 41, 41-1, 43 | | | |
| 6 | 22.08.1991 | 2, 3, 21 | | | |
| 7 | 25.09.1991 | 2, 3, 14, 20, 21, 21-1, 32 | | | |
| 8 | 30.01.1992 | 2, 3, 5, 7, 14, 31 | | | |
| 9 | 30.11.1992 | 2, 3, 7, 15, 24 | | | |
| 10 | 29.03.1993 | 1, 2, 3, 4, 7 | | | |
| 11 | 04.07.1994 | 2, 3, 18, 21, 21-1, 32, 32-1 | | | |
| 12 | 06.10.1994 | 1, 2, 3, 4, 5, 13, 14, 15, 16, 17, 44, 45, 46 | | | |
| 13 | 16.02.1996 | 2, 3, 4, 6, 17, 36-1 | | | |
| 14 | 02.05.1996 | alle | | | |
| 15 | 28.11.1996 | 2, 3, 6, 7, 8, 23, 44-1 | | | |
| 16 | 01.07.1997 | 1, 2, 3, 4, 7, 8, 11, 19, 23, 48, 55, 61, 62 | | | |
| 17 | 30.03.1998 | 2, 3, 33-1, 33-2, 33-3 | | | |
| 18 | 28.05.1998 | 1, 2, 3, 4, 6, 7, 8, 9, 10, 11, 14, 23, 27, 40, 43-1, 43-2, 56-1, 56-2 | | | |
| 19 | 14.07.1998 | 2, 3, 9, 10, 11, 55 | | | |
| 20 | 30.09.1998 | 1, 2, 3, 9, 10, 20, 23, 26, 33-1, 33-2, 39, 45, 46, 47 | | | |
| 21 | 19.10.1998 | 2, 3, 10 | | | |
| 22 | 27.01.1999 | 2, 3, 33 | | | |
| 23 | 04.02.1999 | 2, 3, 7, 8, 23, 52-1 | | | |
| 24 | 04.11.1999 | 0-1, 2, 3, 6, 8, 11, 12, 14, 24, 30, 31, 32, 33-1, 33-2 | | | |
| 25 | 03.03.2000 | 2, 3, 12, 14, 18, 21, 23, 50, 51, 52, 52-1, 56 | | | |
| 26 | 29.11.2001 | 1, 2-1, 3, 4, 6, 7, 8, 11, 13, 23, 24, 24-1, 24-2, 24-3, 25, 33, 44, 45, 46, 47, 48, 49, 50, 51, 52, 53, 54, 55, 56, 57, 58, 59, 60, 61, 62, 63, 64 | | | |
| 27 | 28.10.2002 | 2-1, 3, 4, 14, 14-1, 18 | | | |
| 28 | 29.11.2002 | 2-1, 3, 18, 18-1, 19, 20, 21, 22, 34 | | | |
| 29 | 06.05.2003 | 2-1, 3, 9, 24, 24-1, 24-1-1, 35, 35-1 | | | |
| 30 | 24.10.2003 | 2-1, 3, 13 | | | |
| 31 | 24.11.2003 | 2-1, 3, 31, 32, 32-1, 32-2, 32-3, 32-4 | | | |
| 32 | 26.05.2004 | 2-1, 3, 24, 24-1, 33-1, 33-2 | | | |
| 33 | 14.01.2005 | 2-1, 3, 20-1, 44, 45, 46, 47, 48, 49, 49-1, 49-2, 50, 51, 51-1, 51-2, 52, 53, 54, 55, 55-1, 56, 57, 58-1, 59, 60, 61, 62, 63, 64 | | | |
| 34 | 11.03.2005 | 2-1, 3, 4, 4-1, 23, 33, | | | |
| 35 | 30.06.2005 | 2-1, 3, 24, 24-1, 25, 29, 30, 30-1 | | | |
| 36 | 14.03.2006 | 2-1, 3, 5, 24-1-1, 31, | | | |
| 37 | 10.07.2006 | 2-1, 3, 11, 18-1, 19 | | | |
| 38 | 22.02.2007 | 2-1, 3, 19 | | | |
| 39 | 02.04.2007 | 2-1, 3, 4-1, 6, 31 | | | |
| 40 | 13.07.2007 | 2-1, 3, 19 | | | |

| | | | | | |
|--------------|---------|----------|-------|-------|----------|
| Dok. Nr. | Ausgabe | Rev. Nr. | Datum | Bezug | Seite |
| ATA 61-01-24 | 05-2022 | 69 | | | 4 von 11 |

Verzeichnis der gültigen Seiten

| Seite Page | Ausgabe vom Date of Issue | Seite Page | Ausgabe vom Date of Issue | Seite Page | Ausgabe vom Date of Issue |
|---------------|------------------------------|---------------|------------------------------|---------------|------------------------------|
| 0-1 | 08.12.2016 | 24 | 18.10.2019 | 44 | 08.03.2016 |
| 1 | 18.10.2019 | 24-0-1 | 08.12.2016 | 45 | 08.03.2016 |
| 2 | 03.03.2000 | 24-1 | 09.04.2020 | 46 | 19.01.2010 |
| 2-1 | 13.07.2017 | 24-2 | 09.12.2021 | 47 | 09.02.2010 |
| 2-2 | 15.09.2015 | 24-3 | 09.11.2009 | 47-1 | 15.12.2009 |
| 2-3 | 10.05.2022 | 24-4 | 09.11.2009 | 47-2 | 19.03.2017 |
| 3 | 10.05.2022 | 24-5 | 09.11.2009 | 47-3 | 09.12.2021 |
| 3-1 | 30.11.2018 | 25 | 18.09.2007 | 48 | 18.09.2007 |
| 4 | 11.03.2005 | 26 | 10.08.2008 | 49 | 18.09.2007 |
| 4-1 | 02.04.2007 | 27 | 19.02.2019 | 50 | 08.03.2016 |
| 5 | 10.05.2022 | 28 | 19.02.2019 | 51 | 18.09.2007 |
| 5-1 | 08.03.2016 | 29 | 30.06.2005 | 52 | 18.08.2007 |
| 5-2 | 08.03.2016 | 30 | 30.06.2005 | 53 | 18.09.2007 |
| 6 | 08.03.2016 | 30-1 | 27.05.2010 | 54 | 18.09.2007 |
| 6-1 | 08.03.2016 | 30-2 | 22.03.2021 | 55 | 08.03.2016 |
| 7 | 18.10.2019 | 31 | 08.03.2016 | 56 | 18.09.2007 |
| 8 | 18.10.2019 | 32 | 24.11.2003 | 57 | 18.09.2007 |
| 9 | 18.10.2019 | 32-0-1 | 27.03.2015 | 58 | 18.09.2007 |
| 10 | 19.10.1998 | 32-1 | 09.08.2021 | 59 | 18.09.2007 |
| 11 | 10.05.2022 | 32-2 | 09.08.2021 | 60 | 18.09.2007 |
| 12 | 14.03.2013 | 32-3 | 24.11.2003 | 60-1 | 16.01.2017 |
| 13 | 15.12.2009 | 32-4 | 24.11.2003 | 60-2 | 16.01.2017 |
| 14 | 10.05.2022 | 33 | 11.03.2005 | 61 | 08.03.2016 |
| 14-1 | 14.04.2009 | 33-0 | 08.12.2016 | 62 | 08.03.2016 |
| 14-2 | 10.05.2022 | 33 1 | 08.12.2016 | 63 | 08.03.2016 |
| 15 | 02.05.1996 | 33-2 | 09.04.2020 | 64 | 18.09.2007 |
| 16 | 02.05.1996 | 33-2-1 | 09.04.2020 | 65 | 18.09.2007 |
| 17 | 02.05.1996 | 33-3 | 14.03.2013 | 66 | 18.09.2007 |
| 18 | 10.05.2022 | 34 | 10.05.2022 | 67 | 08.03.2016 |
| 18-1 | 10.05.2022 | 35 | 06.05.2003 | 68 | 18.09.2007 |
| 19 | 30.11.2018 | 35-1 | 06.05.2003 | 69 | 18.09.2007 |
| 19-1 | 09.08.2021 | 36 | 02.05.1996 | 70 | 08.03.2016 |
| 19-1-1 | 22.03.2021 | 37 | 02.05.1996 | 71 | 30.11.2018 |
| 19-2 | 09.12.2021 | 38 | 02.05.1996 | 72 | 30.11.2018 |
| 19-3 | 09.12.2021 | 39 | 30.09.1998 | 73 | 18.10.2019 |
| 19-4 | 09.12.2021 | 40 | 14.03.2013 | | |
| 20 | 10.05.2022 | 41 | 09.04.2020 | | |
| 20-1 | 16.01.2017 | 42 | 28.01.2013 | | |
| 20-2 | 10.05.2022 | 42-1 | 08.03.2016 | | |
| 21 | 16.01.2017 | 43 | 09.12.2021 | | |
| 21-1 | 16.01.2017 | | | | |
| 22 | 10.05.2022 | | | | |
| 23 | 16.01.2017 | | | | |

| | | | | | |
|--------------|---------|----------|-------|-------|----------|
| Dok. Nr. | Ausgabe | Rev. Nr. | Datum | Bezug | Seite |
| ATA 61-01-24 | 05-2022 | 69 | | | 5 von 11 |

MT-Propeller Lufttüchtigkeitsinformation

Jeder Besitzer sollte in Kontakt mit seinem MT-Propeller Verkäufer oder Vertreter und den zertifizierten MT-Propeller Service Centern stehen, um die neuesten Information die die Propellerbaugruppe betreffen zu erhalten. MT-Propeller möchte Ihnen weiterhin einen Propeller bieten, der möglichst effizient genutzt werden kann und sich in einem technisch einwandfreien Zustand befindet. Aus diesem Grund veröffentlicht MT-Propeller gelegentlich Service Bulletins, Service Letters und Handbücher. **Service Bulletins sind von besonderer Bedeutung; die dort zu lesenden Anweisungen sollten möglichst schnell umgesetzt werden.** Neue Service Bulletins werden an die Händler, Vertreter und an den zuletzt bekannten Kunden geschickt. Service Letters beschreiben das Vorgehen, die die Wartung betreffen. Diese werden an Händler, Vertreter und unter Umständen an den zuletzt bekannten Besitzer geschickt.

Falls ein Besitzer seinen Propeller nicht bei einem MT-Propeller zertifizierten Service Shop oder bei der Gerd Mühlbauer GmbH in Deutschland warten gelassen hat, sollte von Zeit zu Zeit einen MT-Propeller Händler oder Vertreter kontaktieren, oder auf der Homepage von MT-Propeller nachsehen, um die neuesten Informationen zu seinem Propeller zu erhalten. Die Liste der veröffentlichten MT-Propeller Handbücher, Service Bulletins, Lufttüchtigkeitsanweisung sowie die neueste Ausgabe kann von der MT-Propeller Homepage (www.mt-propeller.com) heruntergeladen werden. Kopien davon können auch von MT-Propeller Deutschland oder MT-Propeller USA angefordert werden.

Im Falle von Änderungen zu den Informationen zur Aufrechterhaltung der Lufttüchtigkeit wird die Änderungsliste in Kapitel 10 geändert.

| Dok. Nr. | Ausgabe | Rev. Nr. | Datum | Bezug | Seite |
|--------------|---------|----------|-------|-------|----------|
| ATA 61-01-24 | 05-2022 | 69 | | | 6 von 11 |

1.0 ALLGEMEINES

1.0.1 Zweck dieses Handbuchs

Dieses Handbuch enthält Informationen bezüglich Betrieb, Einbau und Wartung einfach wirkender hydraulischer MT-Verstellpropeller.

Außer dem Propeller ist auch das Reglersystem in diesem Handbuch beschrieben.

Daten für An- und Abbau, Betrieb und Fehlerbeseitigung sind in diesem Handbuch enthalten. Zusätzlich sollten die technischen Unterlagen des LFZ-Herstellers benutzt werden.

1.0.2 Weitere verfügbare Unterlagen

Neben diesem Handbuch sind folgende Unterlagen für Reparatur und Überholung erforderlich:

| | |
|----------------|--|
| E-220: | Propeller – Überholungshandbuch |
| E-699: | Hydraulischer Propeller - Regler P-41()-(), P-42()-(), P-43()-(), P-44()-() Serie |
| E-1048: | Hydraulischer Propeller - Regler P-8()()-() Serie |

| Dok. Nr. | Ausgabe | Rev. Nr. | Datum | Bezug | Seite |
|--------------|---------|----------|-------|-------|----------|
| ATA 61-01-24 | 05-2022 | 69 | | | 7 von 11 |

MT-Propeller Serviceunterlagen sind zu beziehen bei:

MT-Propeller Entwicklung GmbH
Flugplatzstr. 1
94348 Atting

Tel.: 09429-9409-0
Fax: 09429-84 32

E-mail: sales@mt-propeller.com
Internet: www.mt-propeller.com

1.0.3 Technische Unterlagen von Fremdherstellern (als zusätzliche Information!)

**TAE-125-01 / TAE-125-02 / Centurion 3.0 Regler Manual No.
CSUM-02-01 / CSUM-02-02 / CSUM-06-01**

Continental Aerospace Technologies GmbH
Platanenstraße 14
D - 09356 St. Egidien

Propeller Governor Handbook No. 33092

Woodward Governor Company
5001 North Second Street
P.O. Box 7001
Rockford, Illinois 61125-7001
USA

Manual No. 130 B

Hartzell Propeller Inc.
Piqua, Ohio 45356
USA

Service Manual 780401 (Regler) Service Manual 830415 (Enteisung)

McCauley Accessory Division
3535 McCauley Drive
Vandalia, Ohio 45377
USA

Manual No. ATA 30 -60-02 (68-04-712-D)

B.F. Goodrich De-Icing Systems
1555 Corporate Wood Parkway
Uniontown, Ohio 44685
USA

| Dok. Nr. | Ausgabe | Rev. Nr. | Datum | Bezug | Seite |
|--------------|---------|----------|-------|-------|----------|
| ATA 61-01-24 | 05-2022 | 69 | | | 8 von 11 |

1.0.4. Abkürzungen:

| | |
|-------------|---|
| TBO | Time Between Overhaul |
| TT | Total Time |
| TSO | Time Since Overhaul |
| RPM | Revolutions per Minute |
| SAE | Society of Automotive Engineers |
| UNF | Unified National Fine Thread Series |
| TCDS | Type Certificate Data Sheet |
| PU | Polyurethane |
| MAP | Manifold Pressure |
| AFM | Airplane Flight Manual |
| IPS | Inch per Second |
| FAA | Federal Aviation Administration |
| ICA | Instruction for Continued Airworthiness |
| TSN | Time Since New |
| STC | Supplement Type Certificate |

Note: Unter TSN /TBO versteht man die kumulierte Zeit zwischen dem Abheben und dem Landen des Flugzeuges (Betriebsstunden)

| | | | | | |
|--------------------------|--------------------|----------------|-------|-------|-------------------|
| Dok. Nr. ATA 61-01-24 | Ausgabe 05-2022 | Rev. Nr. 69 | Datum | Bezug | Seite 9 von 11 |
|--------------------------|--------------------|----------------|-------|-------|-------------------|

1.0.4 Fachwörter und Definitionen:

| | |
|------------------------|--|
| Blattwinkel: | Gemessener Winkel des Blattprofils in Abhängigkeit des Propellerradius. |
| Constant Speed: | Ein System, das die Motordrehzahl unabhängig vom Ladedruck konstant hält. |
| Riss: | Ein durch Überbeanspruchung entstandener Riss im Material. |
| Delamination: | Ablösung einer Laminatschicht des Compositematerials. |
| Erosion: | Abnutzung der Oberfläche |
| Feathering: | Ein Propellerblatt das so gedreht wird, dass das Blattprofil parallel zur anströmenden Luft steht, um den Luftwiderstand zu reduzieren. |
| Überholung: | Das periodische Zerlegen, Inspizieren, Reparieren und Zusammenbauen der Propellerbaugruppe, um eine fortwährende Lufttüchtigkeit zu gewährleisten. |
| Überdrehzahl: | Zustand, bei dem die Drehzahl des Propellers oder des Motors eine maximale Grenze überschreitet. |
| Anstellwinkel: | Winkel zwischen der Richtung der anströmenden Luft und der Profelsehne des Propellerblattes |
| Windmilling: | Eine Rotation des Propellers, obwohl der Motor keine Leistung abgibt |

| | | | | | |
|--------------|---------|----------|-------|-------|----------|
| Dok. Nr. | Ausgabe | Rev. Nr. | Datum | Bezug | Seite |
| ATA 61-01-24 | 05-2022 | 69 | | | 9 von 11 |

1.1 Definition von Lebensdauer und Wartung

1.1.1 Grundüberholung

Grundüberholung stellt einen periodischen Vorgang dar und beinhaltet folgende Schritte:

- Zerlegen
- Prüfung der Teile
- Überarbeiten der Teile
- Zusammenbau

Das Überholungsintervall ist abhängig von Betriebszeit und Kalenderzeit.

Beachte:

Eine Blattbeschädigung durch Fremdkörper oder Bodenberührung bei rotierendem Propeller erfordert in jedem Falle eine Überholung wenn es sich um eine Blattbeschädigung handelt, die das Limit einer In-Field-Reparatur übersteigt.

Eine Boden- oder Fremdkörperberührung bei nicht rotierendem Propeller erfordert keine Überholung; es bedarf lediglich einer Blattreparatur oder den Wechsel des Blattes.

Durch Bodenberührung oder Einwirkung eines Fremdkörper bei nicht rotierendem Propeller kann die Propellernabe nicht beschädigt werden, weshalb keine Überholung erforderlich ist.

In somit festgelegten Zeitabständen muß der Propeller vollständig zerlegt und auf Risse, Korrosion, Abnutzung sowie sonstige Auffälligkeiten untersucht werden. Wie vorgeschrieben, müssen bestimmte Teile nachgearbeitet oder ersetzt werden.

Die Grundüberholung muß entsprechend der neuesten Ausgabe der Überholungshandbücher Nr. ATA 61-15-19 (E-519) durchgeführt werden. Die Überholungsintervalle sind in Service Bulletin Nr. 1.- () festgelegt.

| Dok. Nr. | Ausgabe | Rev. Nr. | Datum | Bezug | Seite |
|--------------|---------|----------|-------|-------|-----------|
| ATA 61-01-24 | 05-2022 | 69 | | | 10 von 11 |

1.1.2 Reparatur

Eine Reparatur stellt eine Instandsetzung geringfügiger Schäden wie sie im Normalbetrieb auftreten können, dar. Diese Maßnahme wird nach Bedarf durchgeführt. Siehe Service Letter 32 () letzte gültige Ausgabe!

1.1.2.1 Eine Reparatur ist keine Grundüberholung.

1.1.2.2 Die Größe des Schadens ist dafür maßgeblich, ob eine Reparatur ohne Grundüberholung durchgeführt werden kann. Eine Blattbeschädigung durch Bodenberührung erfordert immer eine Überholung.

Beachte!

Eine Blattbeschädigung durch Fremdkörper oder Bodenberührung bei rotierendem Propeller erfordert in jedem Falle eine Überholung wenn es sich um eine Blattbeschädigung handelt, die das Limit einer In-Field-Reparatur übersteigt.

Eine Boden- oder Fremdkörperberührung bei nicht rotierendem Propeller erfordert keine Überholung; es bedarf lediglich einer Blattreparatur oder den Wechsel des Blattes.

Durch Bodenberührung oder Einwirkung eines Fremdkörper bei nicht rotierendem Propeller kann die Propellernabe nicht beschädigt werden, weshalb keine Überholung erforderlich ist.

| Dok. Nr. | Ausgabe | Rev. Nr. | Datum | Bezug | Seite |
|--------------|---------|----------|-------|-------|-----------|
| ATA 61-01-24 | 05-2022 | 69 | | | 11 von 11 |

1.1.3 Betriebszeit

Die Betriebszeit wird ausgedrückt in "Gesamtbetriebszeit" (TT) und in "Betriebszeit seit der Grundüberholung" (TSO).

Beide Daten sind erforderlich, um die Betriebszeit eines Bauteils zu definieren. Ein Bauteil kann lebensdauerbegrenzt sein, was bedeutet, daß es nach einer festgelegten Betriebszeit ersetzt werden muß.

Eine Grundüberholung führt dazu, daß das Bauteil oder die Baugruppe auf 0 Stunden TSO gebracht wird, die Gesamtbetriebszeit wird dabei jedoch nicht verändert.

- 1.2** Die hydraulisch verstellbaren Propeller MTV-5, MTV-6, MTV-9, MTV-11, MTV-12, MTV-14, MTV-15, MTV-16, MTV-21, MTV-22, MTV-25, MTV-27, MTV-37 und MTV-47 sind für Flugzeuge mit einer Triebwerksleistung bis ca. 1270 kW entwickelt worden.

Die Verstellung der Blätter erfolgt über einen Propellerregler, der den Propeller in einer einmal vorgewählten Drehzahl bei Veränderung von Geschwindigkeit oder Leistung hält, was als Constant Speed bezeichnet wird. Mechanische Anschläge für kleine Steigung und große Steigung begrenzen den Verstellweg. Fällt der Öldruck des Propellerreglers aus, verstellen sich die Blätter automatisch auf kleine Steigung oder, wenn sie mit Fliehgewichten ausgerüstet sind, auf große Steigung. Damit ist es möglich, den Flug fortzusetzen. Der Öldruck des Reglers ist einfach wirkend.

Bei den Propellern MTV-5, MTV-6, MTV-9, MTV-12, MTV-14, MTV-16, MTV-21, MTV-25, MTV-27, MTV-37 und MTV-47 ist Segelstellung als Option möglich.

Beim Propeller MTV-21()-MF wird Öldruck zur Steigerungserhöhung benutzt und die Segelstellung mechanisch betätigt.

| Dok. Nr. | Ausgabe | Rev. Nr. | Datum | Bezug | Seite |
|--------------|---------|----------|-------|-------|-----------|
| ATA 61-01-24 | 05-2022 | 69 | | | 12 von 11 |

Beim MTV-5-()-C-F, MTV-6-()-C-F, MTV-9-()-C-F, MTV-12-()-C-F, MTV-14-()-C-F, MTV-16-()-C-F, MTV-21-()-C-F, MTV-25-()-C-F, MTV-27-()-C-F, MTV-37-()-C-F und MTV-47-()-C-F wird Öldruck zur Steigungsverminderung benutzt. Segelstellung ergibt sich durch Verstellen des Reglerhebels auf Segelstellung. Zusätzlich kann eine Sicherungseinrichtung im Propeller eingebaut sein, damit bei hohen Triebwerksdrehzahlen Segelstellung verhindert wird.

Es werden Holz-Composite-Blätter mit faserverstärktem Kunststoffmantel und Edelstahlkantenschutz verwendet. Diese ergeben geringstes Gewicht bei höchster Sicherheit gegen Schwingungen.

Seit 1998 werden auch MT-Propeller Aluminium Blätter hergestellt. Diese Blätter sind ähnlich herkömmlichen Aluminium Blättern, allerdings sind die Blattform und die Profile mit neuesten Entwicklungsmethoden ausgelegt worden.

| Dok. Nr. | Ausgabe | Rev. Nr. | Datum | Bezug | Seite |
|--------------|---------|----------|-------|-------|-----------|
| ATA 61-01-24 | 05-2022 | 69 | | | 13 von 11 |

2.0 KENNZEICHNUNG

2.1 Naben-Kennzeichnung

MTV - 16 - 1 - E - C - () () () ()
1 2 3 4 5 6 7 8 9 10

- 10 Grossbuchstabe: Änderungen, die die Austauschbarkeit einschränken oder ausschließen.
Kleinbuchstabe: Änderungen, die die Austauschbarkeit nicht betreffen.

9 nur für Reverse-Propeller anwendbar

8 nur für Reverse-Propeller anwendbar

7 F = Segelstellung vorhanden

6 Angaben über Fliehgewichte
ohne = keine oder kleine Fliehgewichte für Verstellkräfte in kleine Steigung
C = Fliehgewichte für Verstellkräfte in große Steigung/Segelstellung

5 Nabenanschlußbezeichnung:

A = Motorseglertriebwerke Bolzen 7/16"-20 UN

TK = 80 mm

AA = Nabeneinsatz für SAE No. 20 Spline

B SAE Nr. 2 mod.

Bolzen 1/2"-20 UNF

C = SAE Nr. 2 mod

Bolzen 7/16"-20 UNF

D = ARP 502

E = ARP 880

F = SAE No. 1, bolts 3/8 "-24UNF

N = BCD 5.125", zwölf 9/16"-18 UNF bolts, 2 Index Pins

R = bolt 1/2"-20 UNF, circle dia 80 mm

4 Baureihe (1 = zutreffend für MTV-5, MTV-16, MTV-25, MTV-27, MTV-37, MTV-47)

3 laufende Zählnummer des Grundmusters

2 Verstellpropeller

1 MT-Propeller (Hersteller)

| Dok. Nr. | Ausgabe | Rev. Nr. | Datum | Bezug | Seite |
|--------------|---------|----------|-------|-------|-----------|
| ATA 61-01-24 | 05-2022 | 69 | | | 14 von 11 |

2.2 Blattkennzeichnung

() () 240- 35 c
1 2 3 4 5

- 5 Kleinbuchstabe für Abweichung der Blattverwindung vom Standardbereich des Herstellers
- 4 laufende Zählnummer des Grundmusters (beinhaltet die aerodyn. Auslegung)
- 3 Durchmesser in cm
- 2 Blattausführung und Einbau
ohne = rechtsgängig (Zug)
RD = rechtsgängig (Druck)
L = linksgängig (Zug)
LD = linksgängig (Druck)
- 1 Lage der Verstellzapfen
ohne = selbsttätiges Verstellen in kleine Steigung
C = selbsttätiges Verstellen in große Steigung
CF = Segelstellung, selbstt. Verstellen in große Steigung/
Segelstellung

2.3 Die vollständige Propellerbezeichnung besteht aus beiden zusammengesetzten Angaben, z.B. MTV-16-1-E/240-35c. Die Nabenwerknummer beginnt mit dem Baujahr. Unter dieser Nummer werden alle Aufzeichnungen aufbewahrt.

2.4 Ein Propeller für eine bestimmte Flugzeug-Triebwerk-Kombination ist immer definiert durch die Naben-, Blatt- und Spinnerkombination. Für die genauen Einstellungen (Blattwinkel) bezüglich des Flugzeugmusters, ist immer die Geräteaufkarte bzw. das Propellerlogbuch zu beachten.

| Dok. Nr. | Ausgabe | Rev. Nr. | Datum | Bezug | Seite |
|--------------|---------|----------|-------|-------|-----------|
| ATA 61-01-24 | 05-2022 | 69 | | | 15 von 11 |

3.0 LEISTUNGSDATEN

Die allgemeinen Leistungsdaten sind dem jeweiligen Propellerkennblatt zu entnehmen.

Für den Betrieb gelten die Angaben im Propellerlogbuch.

Flanschformen:

| | |
|---------------------------------------|-----------------------|
| A = Rotax / TAE / Limbach / Sauer: | TK=80mm, 7/16"-20UNF |
| AA = Nabeneinsatz SAE 20 | |
| B = SAE Nr. 2 mod.: | Bolzen 1/2"-20UNF |
| C = SAE Nr. 2 mod.: | Bolzen 7/16"-20 UNF |
| D = ARP 502: | Bolzen 1/2"-20 UNF |
| E = ARP 880: | Bolzen 9/16"-18 UNF |
| F = SAE No. 1: | Bolzen 3/8 "- 24 UNF |
| K = M 14 P/PF: | Bolzen 9/16"-18 UNF |
| N = PT6A-67A: | Bolzen 9/16" - 18 UNF |
| P = Rotax 912/14: | Bolzen 1/2" - 20 UNF |
| R = Austroengine: | Bolzen 1/2" - 20 UNF |

| Dok. Nr. | Ausgabe | Rev. Nr. | Datum | Bezug | Seite |
|--------------|---------|----------|-------|-------|-----------|
| ATA 61-01-24 | 05-2022 | 69 | | | 16 von 11 |



Dieses Handbuch ist eine Kopie des Original-
Flughandbuchs lt. NCO.GEN.135(a)(1)
für das Luftfahrzeug OE-AGX

Copyright © 2024 Ing. Peter Köbke-Freitag

| | | | | | |
|----------|---------|----------|------------------------|-------|------------------|
| Dok. Nr. | Ausgabe | Rev. Nr. | Datum 19. Nov. 2025 | Bezug | Seite 1 von 1 |
|----------|---------|----------|------------------------|-------|------------------|